

G200FA  
G250FA  
G300FA

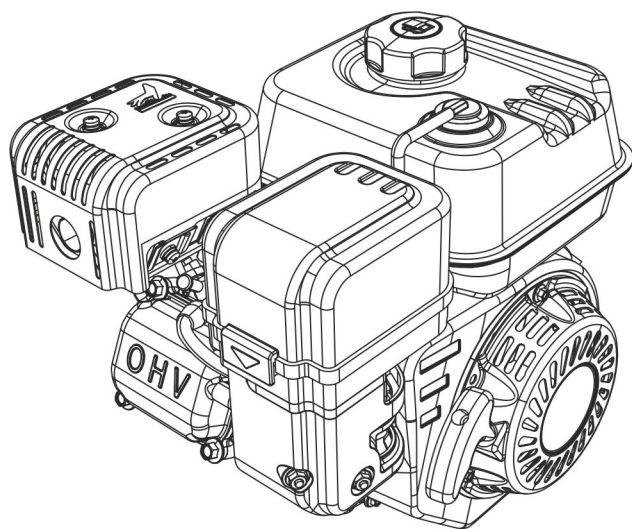

|             |     |
|-------------|-----|
| Deutsch     | 6   |
| English     | 14  |
| Français    | 22  |
| Italiano    | 30  |
| Nederlands  | 38  |
| Español     | 46  |
| Português   | 54  |
| Dansk       | 62  |
| Norsk       | 70  |
| Svenska     | 77  |
| Suomi       | 85  |
| Ελληνικά    | 93  |
| Türkçe      | 101 |
| Русский     | 109 |
| Magyar      | 117 |
| Čeština     | 125 |
| Slovenščina | 133 |
| Polski      | 141 |
| Românește   | 149 |
| Slovenčina  | 157 |
| Hrvatski    | 165 |
| Srpski      | 173 |
| Български   | 181 |
| Eesti       | 189 |
| Latviešu    | 197 |
| Lietuviškai | 205 |
| Українська  | 213 |

  
**Register and win!**  
[www.kärcher.com/register-and-win](http://www.kärcher.com/register-and-win)



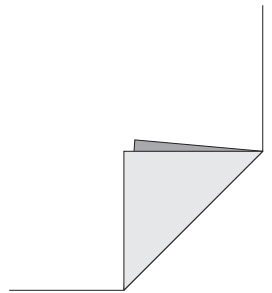



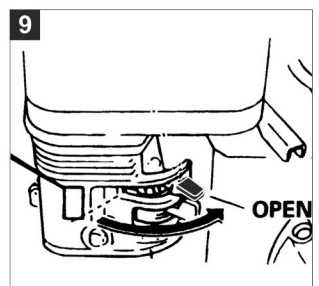
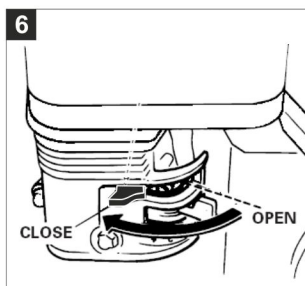
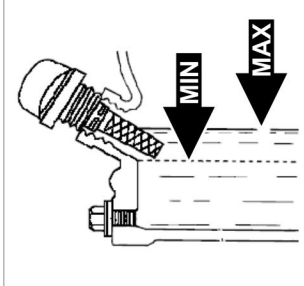
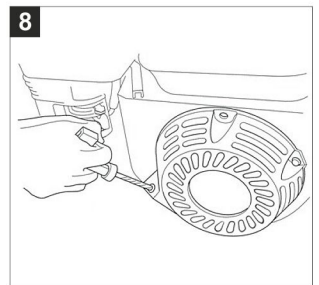
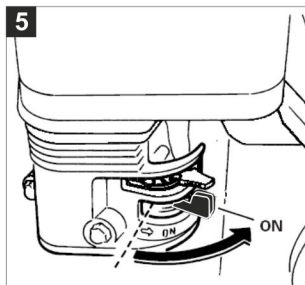
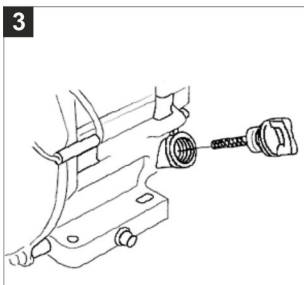
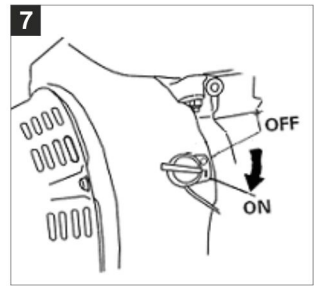
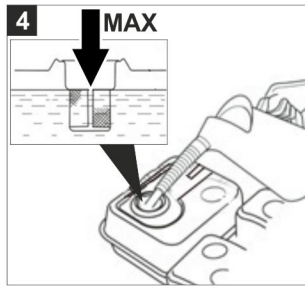
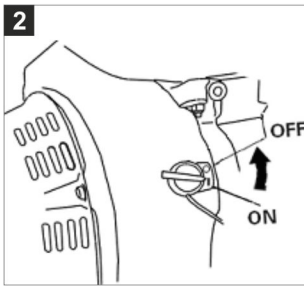
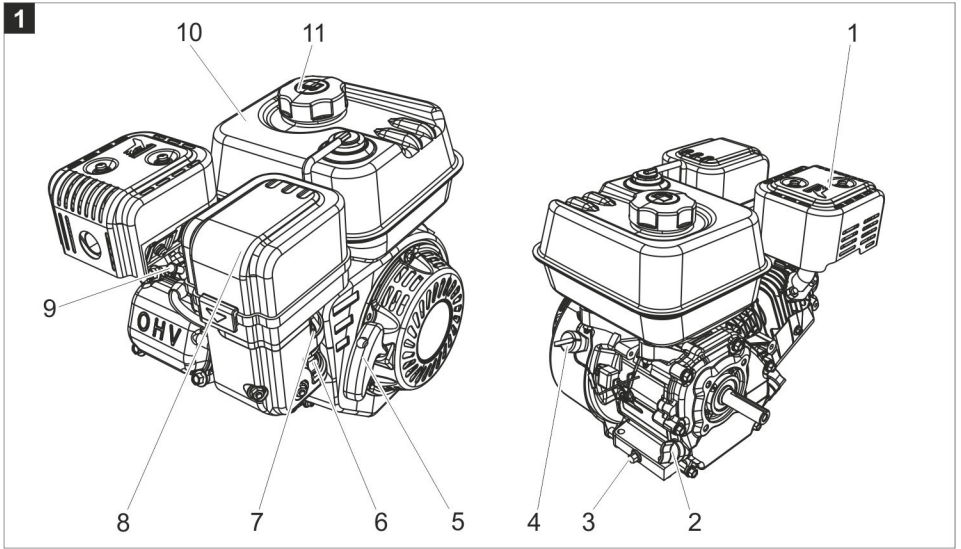

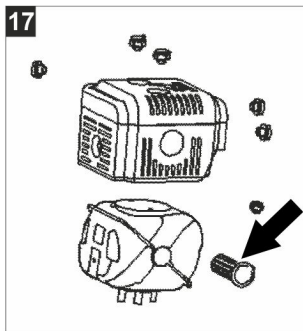
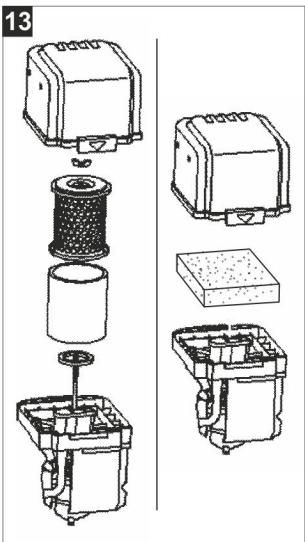
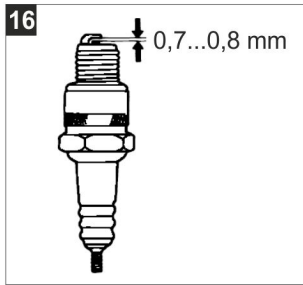
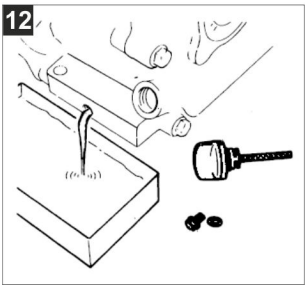
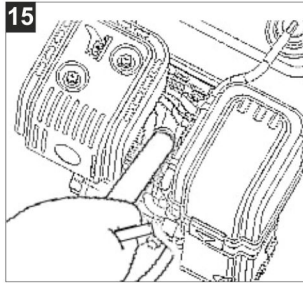
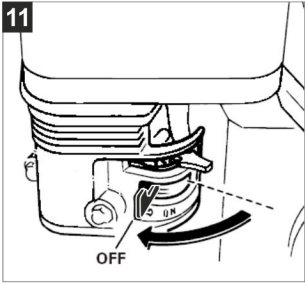
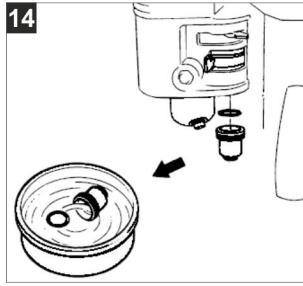
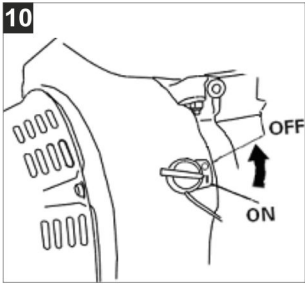

## Sehr geehrter Kunde,



Lesen Sie vor der ersten Benutzung Ihres Gerätes diese Originalbetriebsanleitung, handeln Sie danach und bewahren Sie diese für späteren Gebrauch oder für Nachbesitzer auf.

## Inhaltsverzeichnis

|                               |    |   |
|-------------------------------|----|---|
| Allgemeine Hinweise . . . . . | DE | 1 |
| Sicherheitshinweise . . . . . | DE | 1 |
| Bedienung . . . . .           | DE | 2 |
| Pflege und Wartung . . . . .  | DE | 4 |
| Transport . . . . .           | DE | 6 |
| Lagerung . . . . .            | DE | 6 |
| Hilfe bei Störungen . . . . . | DE | 7 |
| Technische Daten . . . . .    | DE | 8 |

## Allgemeine Hinweise

### Gefahrenstufen

#### **⚠ GEFAHR**

*Hinweis auf eine unmittelbar drohende Gefahr, die zu schweren Körperverletzungen oder zum Tod führt.*

#### **⚠ WARNUNG**

*Hinweis auf eine möglicherweise gefährliche Situation, die zu schweren Körperverletzungen oder zum Tod führen kann.*

#### **⚠ VORSICHT**

*Hinweis auf eine möglicherweise gefährliche Situation, die zu leichten Verletzungen führen kann.*

#### **ACHTUNG**

*Hinweis auf eine möglicherweise gefährliche Situation, die zu Sachschäden führen kann.*

## Sicherheitshinweise

#### **⚠ GEFAHR**

- *Personen welche diese Betriebsanleitung nicht verstehen ist der Betrieb des Motors untersagt.*
- *Das Gerät darf nicht von Kindern oder Jugendlichen betrieben werden. Kinder grundsätzlich vom Gerät fernhalten.*
- *Der Betrieb in explosionsgefährdeten Bereichen ist untersagt.*

- *Beim Einsatz des Motors in Gefahrbereichen (z.B. Tankstellen) sind die entsprechenden Sicherheitsvorschriften zu beachten.*
- *Bei Betrieb des Motors in Räumen muss für ausreichende Belüftung und Abführung der Abgase gesorgt werden (Vergiftungsgefahr).*
- *Abgase sind giftig und gesundheitsschädlich, Abgase nicht einatmen.*
- *Es darf nur der in der Betriebsanleitung angegebene Kraftstoff verwendet werden. Bei ungeeigneten Kraftstoffen besteht Explosionsgefahr. Siehe Kapitel „Technische Daten“.*
- *Motor nicht betreiben, wenn Kraftstoff verschüttet worden ist, sondern das Gerät an einen anderen Ort bringen und jegliche Funkenbildung vermeiden.*
- *Kraftstoff nur in zugelassenen Behältern aufbewahren.*
- *Kraftstoff nicht in der Nähe von offenem Feuer oder Geräten wie Öfen, Heizkessel, Wassererhitzer usw. aufbewahren, verschütten oder verwenden, die eine Zündflamme haben oder Funken erzeugen können.*
- *Beim Tanken und im Aufbewahrungsbereich des Kraftstoffes nicht Rauchen oder offenes Feuer verwenden.*
- *Den Tank nicht überfüllen. Max. Markierung im Einfüllstutzen nicht überschreiten.*
- *Das Nachfüllen des Kraftstoffes darf nur in einem gut belüfteten Raum und bei abgestelltem Motor erfolgen. Benzin ist äußerst feuergefährlich und unter gewissen Bedingungen explosiv. Nach Beendigung des Tankvorgangs sicherstellen, dass der Deckel am Kraftstofftank gut verschlossen ist.*
- *Wiederholten oder längeren Kontakt zwischen Kraftstoff und Haut, sowie das Einatmen von Dämpfen vermeiden.*
- *Warmen Motor vor dem Nachfüllen von Kraftstoff 2 Minuten abkühlen lassen.*
- *Leicht entzündbare Gegenstände und Materialien vom Schalldämpfer fernhalten (mindestens 2 m).*

- Motor nicht ohne Schalldämpfer betreiben und diesen regelmäßig kontrollieren, reinigen und nötigenfalls erneuern.
- Motor nicht in wald-, busch- oder grasbestandem Gelände einsetzen, ohne dass der Auspuff mit einem Funkenfänger ausgerüstet ist
- Keine Verstellungen an Regelfedern, Reglergestängen oder anderen Teilen vornehmen, die eine Erhöhung der Motordrehzahl bewirken können.
- Verbrennungsgefahr! Heiße Schalldämpfer, Zylinder oder Kühlrippen nicht berühren.  
Motor vor dem Lagern in geschlossenen Räumen abkühlen lassen.
- Hände und Füße nie in die Nähe bewegter oder umlaufender Teile bringen.
- Zündkabel oder Zündkerze bei laufendem Motor nicht berühren.

#### ⚠ **WARNING**

- Außer bei Einstellarbeiten den Motor nicht mit abgenommenem Luftfilter oder ohne Abdeckung über dem Ansaugstutzen laufen lassen.
- Bei Beschädigungen und Leckagen am Kraftstoffsystem, Motor nicht betreiben. Kraftstoffsystem regelmäßig überprüfen und beschädigte Bauteile ersetzen.
- Die Sicherheitshinweise dieser Anleitung können nicht alle Einsatzbedingungen abdecken. Sorgen Sie bei Wartungsarbeiten und beim Betrieb grundsätzlich für ausreichende Sicherheitsvorkehrungen.

#### ⚠ **VORSICHT**

Kühlrippen und Starterseil frei von Gras und anderen Verschmutzungen halten, um die Gefahr eines Feuers oder Schäden am Motor zu vermeiden.

#### **ACHTUNG**

- Nur Originalteile des Motorherstellers verwenden. Andere Teile können den Motor beschädigen und die Lebensdauer verkürzen.
- Nur neuen Kraftstoff verwenden. Alter Kraftstoff kann zu Ablagerungen im Vergaser führen und die Motorleistung beeinträchtigen.

- Starterseil bei laufendem Motor nicht ziehen um Beschädigungen am Starter zu vermeiden.

## Bedienung

### Gerätebeschreibung

Abbildung 1

- 1 Schalldämpfer
- 2 Öleinfüllschraube mit Ölmesstab
- 3 Ölablassschraube
- 4 Motorschalter
- 5 Starterseil
- 6 Kraftstoffhahn
- 7 Choke
- 8 Luftfilter
- 9 Zündkerze
- 10 Kraftstofftank
- 11 Deckel Kraftstofftank

### Vor Inbetriebnahme

Abbildung 2

- Motorschalter ausschalten.
- Motor auf Öl- oder Kraftstoffleckagen überprüfen. Vorhandene Leckagen beseitigen.
- Alle Schraubenverbindungen auf festen Sitz überprüfen. Lose Verbindungen anziehen.
- Bereich um Schalldämpfer und Starter auf Verschmutzungen überprüfen. Vorhandene Verschmutzungen beseitigen.
- Gerät auf ebenem Gelände abstellen.

Abbildung 3

- Ölstand prüfen.  
(nähere Informationen siehe Kapitel Wartung)

#### **ACHTUNG**

Den Motor nie ohne Luftfilter betreiben, da dies zu erhöhtem Verschleiß des Motors führt.

- Luftfilter auf Verschmutzungen und Beschädigungen überprüfen.  
Je nach Verschmutzungsgrad Luftfilter reinigen.
- Deckel des Kraftstofftanks abschrauben.

Abbildung 4

- Kraftstoff einfüllen.  
Maximale Füllhöhe bis zum Absatz des Filters.

**Hinweis:** Nur bleifreies Kraftfahrzeugbenzin einfüllen. Maximale Füllgrenze nicht überschreiten. Darauf achten, dass weder Schmutz noch Wasser in den Kraftstofftank gelangen. Niemals abgestandenes Benzin verwenden. Kraftstoff niemals mit Öl mischen. (Kapitel Sicherheitshinweise beachten!)

- Vom Motor angetriebenes Gerät auf Betriebssicherheit prüfen. Ist das Gerät nicht in Ordnung, Motor nicht starten.

## Betrieb

Abbildung **5**

- Kraftstoffhahn öffnen.

Abbildung **6**

- Choke schließen.

**Hinweis:** Choke nicht schließen, wenn der Motor warm ist.

Abbildung **7**

- Motorschalter einschalten.

Abbildung **8**

- Starterseil leicht ziehen, bis Widerstand erreicht ist, dann kräftig in Pfeilrichtung durchziehen. Starterseil sachte zurückführen.

**Hinweis:** Starterseil nicht zurückschnellen lassen, da der Griff Beschädigungen am Anlasser verursachen könnte.

Abbildung **9**

- Sobald der Motor aufgewärmt ist und stabil läuft, Choke öffnen.

## Betrieb beenden

Abbildung **10**

- Motorschalter ausschalten.

Abbildung **11**

- Kraftstoffhahn schließen.



# Pflege und Wartung

## ⚠ **WARNUNG**

Vor Beginn aller Pflege und Wartungsarbeiten Motor abkühlen lassen. Um ein unbeabsichtigtes Starten des Motors zu verhindern, den Zündkerzenstecker abziehen.

Um Gefährdungen zu vermeiden, dürfen Reparaturen und der Einbau von Ersatzteilen nur vom autorisierten Kundendienst durchgeführt werden.

➔ Gerät auf einer ebenen Fläche abstellen.

## Wartungsübersicht

|  | Vor jedem Betrieb | Einmalig nach 1 Monat | Einmalig nach 20h | Alle 3 Monate<br>Alle 50h | Alle 6 Monate<br>Alle 100h | Jährlich<br>Alle 300h | Alle 2 Jahre |
|--|-------------------|-----------------------|-------------------|---------------------------|----------------------------|-----------------------|--------------|
| Alle Schraubenverbindungen auf festen Sitz überprüfen. Lose verbindungen anziehen. | X                 |                       |                   |                           |                            |                       |              |
| Motor auf Öl- oder Kraftstoffleckagen überprüfen. Vorhandene Leckagen beseitigen.  | X                 |                       |                   |                           |                            |                       |              |
| Ölstand prüfen.  | X                 |                       |                   |                           |                            |                       |              |
| Luftfilter prüfen.   | X                 |                       |                   |                           |                            |                       |              |
| Öl wechseln.   |                   | X                     |                   |                           | X                          |                       |              |
| Luftfilter reinigen.   |                   |                       |                   | X                         |                            |                       |              |
| Absetztasse reinigen.  |                   |                       |                   |                           | X                          |                       |              |
| Zündkerze überprüfen und reinigen.   |                   |                       |                   |                           | X                          |                       |              |
| Funkenfänger (nicht im Lieferumfang) reinigen.                                     |                   |                       |                   |                           | X                          |                       |              |
| Zündkerze auswechseln.   |                   |                       |                   |                           |                            | X                     |              |
| Luftfilter austauschen (nur Papierfilter).   |                   |                       |                   |                           |                            | X                     |              |
| Ventilspiel überprüfen und einstellen.   |                   |                       |                   |                           |                            | O                     |              |
| Kraftstofftank und Kraftstofffilter reinigen.                                      |                   |                       |                   |                           |                            | O                     |              |
| Brennrückstände im Brennraum entfernen.  |                   |                       |                   |                           |                            | O                     |              |
| Kraftstoffleitung prüfen, wenn nötig ersetzen.                                     |                   |                       |                   |                           |                            |                       | O            |

X Durchführung durch den Benutzer

O Durchführung nur durch den Kundendienst

## Ölstand prüfen

- Motorschalter ausschalten.
  - Gerät auf ebenem Gelände abstellen.
- Abbildung 11
- Öleinfüllschraube mit Ölmesstab entfernen und Ölmesstab abwischen.
  - Öleinfüllschraube mit Ölmesstab bis auf Anschlag in Öleinfüllöffnung stecken (nicht einschrauben) und wieder herausziehen. Ölstand ablesen.
  - Bei niedrigem Ölstand: Motorenöl (SAE 10 W30) bis zur Unterkante der Einfüllöffnung einfüllen. (Maximale Füllmenge siehe „Technische Daten“).
  - Öleinfüllschraube einschrauben.

## Ölwechsel

- Ölwechsel bei warmem Motor ausführen.
- Abbildung 12
- Öleinfüllschraube mit Ölmesstab entfernen und Ölmesstab abwischen.
  - Ölablassschraube herausdrehen und Öl auffangen.
  - Ölablassschraube eindrehen und festziehen.
  - Gerät auf ebenem Gelände abstellen.
  - Motorenöl (SAE 10 W30) bis zur Unterkante der Einfüllöffnung einfüllen. (Maximale Füllmenge siehe „Technische Daten“).
  - Öleinfüllschraube einschrauben.

## Luftfilter prüfen

- Abbildung 13
- Luftfiltergehäuse abnehmen.
  - Verschmutzte Filterelemente reinigen oder austauschen.
  - Beschädigte Filterelemente austauschen.
  - Luftfilter wieder zusammensetzen.

## Absetztasse reinigen

- Abbildung 14
- Kraftstoffhahn schließen.
  - Absetztasse herausschrauben.
  - O-Ring abnehmen.
  - Absetztasse und O-Ring in nicht brennbarem Lösungsmittel reinigen und trocknen lassen.
  - O-Ring in den Kraftstoffhahn einsetzen.
  - Absetztasse eindrehen und festziehen.
  - Kraftstoffhahn öffnen.
  - Absetztasse auf Dichtheit prüfen.
  - Bei Undichtigkeit O-Ring ersetzen.

## Zündkerze prüfen

- Abbildung 15
- Zündkerzenstecker abziehen.
  - Zündkerze und Umgebung reinigen.
  - Zündkerze herausschrauben.
  - Zündkerze mit abgenutzten Elektroden oder gebrochenem Isolator ersetzen.
- Abbildung 16
- Elektrodenabstand Zündkerze überprüfen.

### **ACHTUNG**

*Eine lockere Zündkerze kann überhitzen und den Motor beschädigen.*

*Eine zu fest angezogene Zündkerze beschädigt das Gewinde im Zylinderkopf.*

*Hinweise zum Festziehen der Zündkerze unbedingt beachten.*

- Zündkerze vorsichtig mit der Hand eindrehen. Gewinde nicht verkanten.
- Zündkerze mit dem Kerzenschlüssel bis zum Anschlag drehen und festziehen wie folgt:  
Gebrauchte Zündkerze 1/8...1/4 Umdrehung festziehen.  
Neue Zündkerze 1/2 Umdrehung festziehen.
- Zündkerzenstecker aufstecken.

## Funkenfänger reinigen

Der Funkenfänger ist nicht im Lieferumfang enthalten.

Abbildung 17

- 3 Schrauben herausdrehen.
- Abgasleitblech abnehmen.
- 4 Schrauben herausdrehen.
- Schalldämpferschutz abnehmen.
- Schraube herausdrehen.
- Funkenfänger aus dem Schalldämpfer ziehen.
- Sieb des Funkenfängers mit einer Bürste entrußen.
- Sieb auf Brüche und Löcher untersuchen.
- Beschädigten Funkenfänger ersetzen.
- Funkenfänger wieder einsetzen und Schalldämpfer zusammenbauen.

## Transport

- Motor vor dem Verladen mindestens 15 Minuten abkühlen lassen.

### ⚠ **GEFAHR**

*Kraftstoffdämpfe oder verschütteter Kraftstoff können sich entzünden. Motor beim Transport waagrecht halten, um ein Verschütten von Kraftstoff zu vermeiden.*

### ⚠ **WARNUNG**

*Verletzungs- und Beschädigungsgefahr! Gewicht des Gerätes beim Transport beachten.*

## Lagerung

- Zündkerzenstecker abziehen.
- Motoröl wechseln.
- Motor mindestens 1/2 Stunde abkühlen lassen.

### **ACHTUNG**

*In den Schalldämpfer oder den Luftfilter eindringendes Wasser kann Schäden am Motor verursachen.*

- Außenflächen reinigen.
- Lackschäden ausbessern, rostempfindliche Oberflächen leicht einölen.
- Bei einer Lagerung über einen Monat Kraftstoff ablassen.
- Zündkerze herausschrauben.
- 5...10 cm<sup>3</sup> Motoröl in den Zylinder geben.
- Starterseil mehrmals ziehen, um das Öl im Motor zu verteilen.
- Zündkerze einschrauben.
- Starterseil langsam ziehen, bis ein Widerstand zu spüren ist.
- Starterseil langsam zurück gehen lassen.

### ⚠ **GEFAHR**

*Explosionsgefahr. Den Motor nicht in der Nähe von Flammen oder elektrischen Geräten lagern, wenn noch Kraftstoff im Tank enthalten ist.*

### ⚠ **WARNUNG**

*Verletzungs- und Beschädigungsgefahr! Gewicht des Gerätes bei Lagerung beachten.*

### **Hinweis:**

- Motor zum Schutz vor Rost nicht an Orten mit hoher Luftfeuchtigkeit lagern.
- Kraftstoffhahn zum Schutz vor Leckagen schließen, auch wenn der Tank entleert wurde.
- Motor waagrecht lagern, andernfalls kann Öl oder Kraftstoff auslaufen.
- Motor zum Schutz vor Staub abdecken.

## Hilfe bei Störungen

### Hinweis:

Bei Störungen, die in diesem Kapitel nicht genannt sind, im Zweifelsfall und bei ausdrücklichem Hinweis einen autorisierten Kundendienst aufsuchen.

| Fehler                             | Ursache  | Behebung  |
|------------------------------------|--|---|
| Motor startet nicht                | Motorschalter ist ausgeschaltet.                 | Motorschalter einschalten.  |
|                                    | Kraftstoffhahn geschlossen.                      | Kraftstoffhahn öffnen.  |
|                                    | Choke geöffnet.                                  | Choke schließen, außer der Motor ist warm.  |
|                                    | Kraftstoffmangel                                 | Tank auffüllen.   |
|                                    | Falscher oder alter Kraftstoff.                  | Kraftstofftank und Vergaser entleeren.<br>Geeigneten, frischen Kraftstoff in den Tank füllen. |
|                                    | Zündkerze verschmutzt, Elektrodenabstand falsch. | Zündkerze reinigen.<br>Zündkerze auf Beschädigung und Elektrodenabstand prüfen.               |
|                                    | Zündkerze defekt.                                | Zündkerze auswechseln.  |
| Geringe Motorleistung              | Zündkerze nass.                                  | Zündkerze trocknen und wieder einschrauben.   |
|                                    | Luftfilter verschmutzt.                          | Luftfilter prüfen, bei Bedarf reinigen.   |
|                                    | Kraftstoffmangel                                 | Tank auffüllen.   |
| Zu geringe oder keine Kompression. | Falscher oder alter Kraftstoff.                  | Kraftstofftank und Vergaser entleeren.<br>Geeigneten, frischen Kraftstoff in den Tank füllen. |
|                                    | Zündkerze ist nicht richtig angezogen.           | Zündkerze anziehen.   |

## Technische Daten

|                              |                 | G200FA                                     | G250FA | G300FA |
|------------------------------|-----------------|--|--------|--------|
| Leistung                     | kW              | 4,1  | 5,2    | 6,8    |
| Zylinderdurchmesser          | mm              | 68   | 75     | 80     |
| Kolbenhub                    | mm              | 54   | 57     | 60     |
| Hubraum                      | cm <sup>3</sup> | 196  | 252    | 302    |
| Kraftstoffart                |                 | bleifreies Kraftfahrzeugbenzin<br>(86 ROZ) |        |        |
| Tankinhalt                   | l               | 3,6  | 4,0    | 6,0    |
| Motorenöl - Typ              |                 | SAE 10 W30                                 |        |        |
| maximale Füllmenge Motorenöl | l               | 0,6  | 0,7    | 0,9    |
| Zündkerze                    |                 | F7RTC                                      |        |        |
| Kontaktabstand               | mm              | 0,7...0,8                                  |        |        |
| Länge                        | mm              | 313  | 360    | 375    |
| Breite                       | mm              | 370  | 370    | 420    |
| Höhe                         | mm              | 345  | 370    | 425    |
| Gewicht                      | kg              | 16   | 16,5   | 26     |

***Technische Änderungen vorbehalten!***

## Dear Customer,



Please read and comply with these original instructions prior to the initial operation of your appliance and store them for later use or subsequent owners.

## Contents

|                                    |    |   |
|------------------------------------|----|---|
| General information . . . . .      | EN | 1 |
| Safety instructions . . . . .      | EN | 1 |
| Operation . . . . .                | EN | 2 |
| Maintenance and care . . . . .     | EN | 4 |
| Transport . . . . .                | EN | 6 |
| Storage . . . . .                  | EN | 6 |
| Troubleshooting . . . . .          | EN | 7 |
| Technical specifications . . . . . | EN | 8 |

## General information

### Hazard levels

#### **△ DANGER**

Pointer to immediate danger, which leads to severe injuries or death.

#### **△ WARNING**

Pointer to a possibly dangerous situation, which can lead to severe injuries or death.

#### **△ CAUTION**

Pointer to a possibly dangerous situation, which can lead to minor injuries.

#### **ATTENTION**

Pointer to a possibly dangerous situation, which can lead to property damage.

## Safety instructions

#### **△ DANGER**

■ Persons, who do not understand these operating instructions are not permitted to operate the engine.

■ The appliance must not be operated by children, young persons or persons who have not been instructed accordingly.

Please keep children away from the appliance.

■ The appliance may not be operated in explosive atmospheres.

■ If the engine is used in hazardous areas (e.g. filling stations) the corresponding safety provisions must be observed.

- Ensure that there is adequate ventilation or provision for diverting the exhaust gas while operating the engine in closed rooms (risk of poisoning).
- Exhaust gases are toxic and harmful, do not inhale exhaust gases.
- Only use the fuels specified in the operating instructions. Risk of explosion due to the use of inappropriate fuels. Refer to Chapter "Technical data".
- Do not use the engine when there has been an oil spill; move the appliance to another spot and avoid any sort of spark formation.
- Store fuel in approved containers only.
- Do not store, spill or use fuel in the vicinity of open flames or appliances such as ovens, boilers, water heaters, etc. that have an ignition flame or can generate sparks.
- Do not smoke or use open fire while filling and storing fuels.
- Do not overfill the tank. Do not exceed max fuel level mark in the tank inlet.
- Fuels may only be filled in a well-ventilated room and while the engine is switched off. Petrol is highly prone to fire hazards and is explosive under some circumstances. After filling, make sure that the lid on the fuel tank is closed properly.
- Avoid repeated or extended contact between fuel and your skin as well as inhaling the vapours.
- Let a warm engine cool off for 2 minutes prior to filling it with fuel.
- Keep even mildly inflammable objects and materials away from the muffler (at least 2 m).
- Do not start the engine without the muffler; check, clean and replace, if required, the muffler at regular intervals.
- Do not use the engine in forest, bushes or grassy areas without fitting a spark receiver at the exhaust
- Do not make any adjustments to the regulator springs, regulator bars or other parts that can bring forth an increase in the engine speed.

- *Risk of burns! Do not touch hot mufflers, cylinders or radiator ribs. Allow the engine to cool down prior to storing it indoors.*
- *Do not put hands or feet close to moving or rotating parts.*
- *Do not touch the ignition cable or the spark plug while the engine is running.*

**⚠ WARNING**

- *Except for setting jobs, do not run the engine when the air filter is removed or there is no cover over the suction support.*
- *In case of damage or leaks on the fuel system, do not use the engine. Check the fuel system regularly and replace damaged components.*
- *The safety instructions in this manual cannot cover all operating situations. Make sure you observe all safety instructions during maintenance and operation.*

**⚠ CAUTION**

*The radiator ribs and the starter rope must be free of grass and other dirt to avoid fires or damages to the engine.*

**ATTENTION**

- *Use original parts of the engine manufacturer only. Other parts could damage the engine and shorten its service life.*
- *Only use fresh fuel. Old fuel can cause residue in the carburettor and affect the engine's performance.*
- *Do not pull on the starter rope while the engine is running to avoid damage to the starter.*

## Operation

### Description of the Appliance

**Illustration 1**

- 1 Muffler
- 2 Oil filling screw with oil dipstick
- 3 Oil drain screw
- 4 Engine switch
- 5 Starter rope
- 6 Fuel cock
- 7 Choke
- 8 Air filter
- 9 Spark plug
- 10 Fuel tank
- 11 Fuel tank lid

### Before Startup

**Illustration 2**

- ➔ Switch off engine switch.
- ➔ Check the engine for oil or fuel leaks. Remove existing leaks.
- ➔ Check and ensure proper fitting of all screw connections. Tighten loose connections.
- ➔ Check the areas around the muffler and the starter for dirt. Remove existing contamination.
- ➔ Park the machine on an even surface.

**Illustration 3**

- ➔ Check oil level.  
(details in the chapter Maintenance)

**ATTENTION**

*Never operate the engine without the air filter, as this will lead to increased wear.*

- ➔ Check the air filter for dirt and damage. Clean air filter as needed, depending on the degree of contamination.
- ➔ Unscrew the lid of the fuel tank.

**Illustration 4**

- ➔ Fill in fuel.  
Maximum filling level up to the shoulder of the filter.

**Note:** Only use unleaded vehicle petrol. Do not exceed the maximum filling level. Ensure that neither dirt nor water reach the fuel tank. Never use stale fuel. Never mix the fuel with oil.

(Observe the Chapter Safety notes!)

- Check the device driven by the engine for operational safety. If the device is out of order, do not start the engine.

## Operation

Illustration 5

- Open fuel cock

Illustration 6

- Close the choke.

**Note:** Do not close the choke while the engine is warm.

Illustration 7

- Switch on engine switch.

Illustration 8

- Pull the starter rope slightly until you feel the resistance and then give it a quick and hard tug in the direction of the arrow. Let starter rope return gently.

**Note:** Do not let the starter rope repell back, as the handle may cause damage to the starter.

Illustration 9

- As soon as the engine has warmed up and is running smoothly, open the choke.

## Finish operation

Illustration 10

- Switch off engine switch.

Illustration 11

- Close fuel cock.



## Maintenance and care

### ⚠ **WARNING**

Prior to starting care or maintenance work, allow the engine to cool down. In order to avoid an accidental start-up of the engine, remove the spark plug connector.

To avoid risks, all repairs and replacement of spare parts may only be carried out by the authorised customer service personnel.

➔ Park the machine on an even surface.

### Maintenance overview report

|  |   | Before each use | Once after 1 month<br>Once after 20h | Every 3 months<br>Every 50h | Every 6 months<br>Every 100h | Yearly<br>Every 300h | Every 2 years |
|--|---|-----------------|--------------------------------------|-----------------------------|------------------------------|----------------------|---------------|
| Check and ensure proper fitting of all screw connections. Tighten loose connections. | X |                 |                                      |                             |                              |                      |               |
| Check the engine for oil or fuel leaks. Remove existing leaks.                       | X |                 |                                      |                             |                              |                      |               |
| Check oil level.   | X |                 |                                      |                             |                              |                      |               |
| Check air filter.  | X |                 |                                      |                             |                              |                      |               |
| Oil change.  |   | X               |                                      |                             | X                            |                      |               |
| Clean air filter.  |   |                 |                                      | X                           |                              |                      |               |
| Clean sediment cup.  |   |                 |                                      |                             | X                            |                      |               |
| Check and clean the spark plug.  |   |                 |                                      |                             | X                            |                      |               |
| Clean spark arrester (not included in the delivery).                                 |   |                 |                                      |                             | X                            |                      |               |
| Replace the spark plug.  |   |                 |                                      |                             |                              | X                    |               |
| Replace air filter (only paper filter).  |   |                 |                                      |                             |                              | X                    |               |
| Check and adjust the tappet clearance.   |   |                 |                                      |                             |                              | O                    |               |
| Clean fuel tank and fuel filter.   |   |                 |                                      |                             |                              | O                    |               |
| Remove burner residue from the burner chamber.                                       |   |                 |                                      |                             |                              | O                    |               |
| Check the fuel line, replace if necessary.   |   |                 |                                      |                             |                              |                      | O             |

X Performance by the user

O Performance only by the customer service

### Check oil level

- Switch off engine switch.
- Park the machine on an even surface.

#### Illustration 13

- Remove the oil filling screw with oil dipstick and wipe dipstick clean.
- Insert the oil fill screw with the oil dipstick all the way into the oil fill opening (do not screw in) and remove it again. Read the value of the oil level.
- In case of low oil level:  
Fill in motor oil (SAE 10 W30) up to the lower edge of the oil fill opening. (For maximum filling quantity refer to "Technical data").
- Screw in oil filling screw.

### Oil change

Perform oil change when the engine is warm.

#### Illustration 12

- Remove the oil filling screw with oil dipstick and wipe dipstick clean.
- Unscrew the oil drain screw and collect oil.
- Fix in the oil drain screw and tighten it.
- Park the machine on an even surface.
- Fill in motor oil (SAE 10 W30) up to the lower edge of the oil fill opening. (For maximum filling quantity refer to "Technical data").
- Screw in oil filling screw.

### Check the air filter

#### Illustration 13

- Remove the air filter housing.
- Clean or replace soiled filter elements.
- Replace damaged filter elements.
- Reassemble the air filter.

### Cleaning the sediment cup

#### Illustration 14

- Close fuel cock.
- Unscrew the sediment cup.
- Remove O-ring.
- Clean the sediment cup and the O-ring using non-flammable solvent and allow them to dry.
- Insert the O-ring into the fuel cock.
- Screw in the sediment cup and tighten it.
- Open fuel cock
- Check sediment cup for leaks.
- Replace the O-ring in case of leaks.

### Check spark plug

#### Illustration 15

- Remove spark-plug connector.
- Clean the spark plug and the surroundings.
- Unscrew spark plug.
- Replace spark plugs with worn electrodes or broken insulator.

#### Illustration 16

- Check the distance between the electrodes of the spark plug.

#### **ATTENTION**

*A loose spark plug can overheat and damage the engine.*

*A spark plug that is excessively tightened damages the thread in the cylinder head.*

*Observe the information on tightening the spark plug.*

- Carefully screw in the spark plug by hand. Do not cant the thread.
- Turn the spark plug up to the stop using the spark plug wrench and tighten it as follows:  
Tighten used spark plugs with 1/8...1/4 rotation.  
Tighten new spark plug with 1/2 rotation.
- Push on spark-plug connector.

## Cleaning the spark arrester

The spark arrester is not included in the scope of delivery.

Illustration 17

- Loosen 3 screws.
- Remove exhaust baffle plate.
- Loosen 4 screws.
- Remove muffler cover.
- Loosen screws.
- Pull the spark arrester out of the muffler.
- Decarbonize the sieve of the spark arrester by means of a brush.
- Check sieve for fractures and holes. Replace damaged spark arrester.
- Reinstall the spark arrester and assemble the muffler.

## Transport

- Allow the engine to cool down for at least 15 minutes prior to shipping it.

### ⚠ **DANGER**

*Fuel vapours or spilled fuel are flammable. Keep the engine in a horizontal position during transport to avoid fuel spills.*

### ⚠ **WARNING**

*Risk of personal injury or damage! Mind the weight of the appliance during transport.*

## Storage

- Remove spark-plug connector.
- Change engine oil.
- Allow the engine to cool down for at least 1/2 an hour.

### **ATTENTION**

*Water entering the muffler or the air filter can cause damage to the engine.*

- Clean exterior surfaces.
- Touch up any damaged paint and coat other areas that may rust with a light film of oil.
- When storing the device for more than one month, drain the fuel.
- Unscrew spark plug.
- 5...10 cm<sup>3</sup> Put engine oil into the cylinder.
- Pull the starter rope several times to spread the oil in the engine.

- Screw in the spark plug.
- Pull the starter rope slowly until a resistance can be felt.
- Slowly return the starter rope.

### ⚠ **DANGER**

*Risk of explosion. Do not store the engine in the vicinity of flames or electrical devices if there is still fuel in the tank.*

### ⚠ **WARNING**

*Risk of personal injury or damage! Consider the weight of the appliance when storing it.*

### **Note:**

- Do not store the engine in places with a high humidity to protect it from corrosion.
- Close the fuel cock as a protection against leakages even if the tank was drained.
- Store engine in a horizontal position, otherwise oil or fuel may leak.
- Cover the engine to protect it from dust.

## Troubleshooting

**Note:**

Contact an authorised customer service person in case of problems not mentioned in this chapter or if you are in doubt or when you have been explicitly asked to do so.

| Faults                                 | Cause   | Remedy  |
|--|---|---|
| Engine does not start                  | Engine switch has been switched off.                      | Switch on engine switch.  |
|  | Fuel cock closed.   | Open fuel cock.   |
|  | Choke opened.   | Close the choke unless the engine is warm.  |
|  | Lack of fuel  | Refill tank.  |
|  | Wrong or old fuel.  | Drain the fuel tank and the carburettor.<br>Fill appropriate, fresh fuel in the tank.     |
|  | Spark plug soiled, distance between electrodes incorrect. | Clean the spark plug.<br>Check spark plug for damage and distance between the electrodes. |
|  | Spark plug is defective.                                  | Replace the spark plug.   |
| Reduced motor output                   | Spark plug wet.   | Dry spark plug and screw it back in.  |
|  | Air filter is dirty.                                      | Check the air filter, clean if required.  |
|  | Lack of fuel  | Refill tank.  |
| Compression too low or does not exist. | Wrong or old fuel.  | Drain the fuel tank and the carburettor.<br>Fill appropriate, fresh fuel in the tank.     |
|  | Spark plug is not properly tightened.                     | Tighten the spark plug.   |

## Technical specifications

|                                   |                 | G200FA                           | G250FA | G300FA |
|-----------------------------------|-----------------|----------------------------------|--------|--------|
| Power                             | kW              | 4,1                              | 5,2    | 6,8    |
| Cylinder diameter                 | mm              | 68                               | 75     | 80     |
| Piston stroke                     | mm              | 54                               | 57     | 60     |
| Cylinder capacity                 | cm <sup>3</sup> | 196                              | 252    | 302    |
| Fuel type                         |                 | unleaded vehicle petrol (86 ROZ) |        |        |
| Tank content                      | l               | 3,6                              | 4,0    | 6,0    |
| Engine oil - type                 |                 | SAE 10 W30                       |        |        |
| max. filling volume of engine oil | l               | 0,6                              | 0,7    | 0,9    |
| Spark plug                        |                 | F7RTC                            |        |        |
| Contact clearance                 | mm              | 0,7...0,8                        |        |        |
| Length                            | mm              | 313                              | 360    | 375    |
| Width                             | mm              | 370                              | 370    | 420    |
| Height                            | mm              | 345                              | 370    | 425    |
| Weight                            | kg              | 16                               | 16,5   | 26     |

***Subject to technical modifications!***

**Cher client,**



Lire cette notice originale avant la première utilisation de votre appareil, se comporter selon ce qu'elle requiert et la conserver pour une utilisation ultérieure ou pour le propriétaire futur.

## Table des matières

|                                       |    |   |
|---------------------------------------|----|---|
| Consignes générales . . . . .         | FR | 1 |
| Consignes de sécurité . . . . .       | FR | 1 |
| Utilisation . . . . .                 | FR | 2 |
| Entretien et maintenance . . . . .    | FR | 4 |
| Transport . . . . .                   | FR | 6 |
| Entreposage . . . . .                 | FR | 6 |
| Assistance en cas de panne . . . . .  | FR | 7 |
| Caractéristiques techniques . . . . . | FR | 8 |

## Consignes générales

### Niveaux de danger

#### **⚠ DANGER**

Signale la présence d'un danger imminent entraînant de graves blessures corporelles et pouvant avoir une issue mortelle.

#### **⚠ AVERTISSEMENT**

Signale la présence d'une situation éventuellement dangereuse pouvant entraîner de graves blessures corporelles et même avoir une issue mortelle.

#### **⚠ PRÉCAUTION**

Remarque relative à une situation potentiellement dangereuse pouvant entraîner des blessures légères.

#### **ATTENTION**

Remarque relative à une situation éventuellement dangereuse pouvant entraîner des dommages matériels.

## Consignes de sécurité

#### **⚠ DANGER**

- Il est interdit aux personnes qui ne comprennent pas ces instructions de service d'utiliser le moteur.
- Ne jamais laisser des enfants ou des adolescents utiliser l'appareil. Par principe, tenir les enfants à l'écart de l'appareil.
- Il est interdit d'utiliser l'appareil dans des domaines présentant des risques d'explosion.

- Si le moteur est utilisé dans des zones dangereuses (par exemple des stations essence), il faut respecter des consignes de sécurité correspondantes.
- Pour une utilisation du moteur dans des locaux fermés, il doit être garanti une ventilation suffisante et une évacuation des gaz résiduels (danger d'intoxication).
- Les gaz d'échappement sont toxiques et nocifs ; ne pas les respirer.
- Seul le carburant mentionné dans le manuel d'utilisation peut être utilisé. L'utilisation d'un carburant non approprié présente un risque d'explosion. Voir chapitre « Données techniques ».
- Ne pas mettre en marche le moteur si du carburant a été renversé, mais installer l'appareil dans un autre lieu et éviter toute formation d'étincelles.
- Conserver le carburant uniquement dans des réservoirs agréés.
- Ne pas garder, renverser ou utiliser du carburant à proximité d'un feu ou d'appareils comme des poêles, des chaudières, des chauffe-eau etc., qui ont une flamme pilote ou qui provoquent des étincelles.
- Ne pas fumer en faisant le plein ni dans la zone de stockage du carburant et ne pas utiliser de flamme libre.
- Ne pas surcharger le réservoir. Ne pas dépasser le repère Max. dans la tubulure de remplissage.
- Le remplissage de carburant ne doit être effectué que dans une pièce bien ventilée et le moteur coupé. L'essence est extrêmement inflammable et explosive sous certaines conditions. Une fois le processus de remplissage terminé, assurez-vous que le couvercle du réservoir d'essence est bien fermé.
- Éviter un contact répété ou prolongé du carburant avec la peau, ainsi que l'inspiration de vapeurs.
- Laisser refroidir le moteur chaud pendant 2 minutes après avoir fait le niveau de carburant.

- *Maintenir des objets et des matériaux facilement inflammables loin du silencieux (au moins 2 m).*
- *Ne pas mettre en marche le moteur sans silencieux et le contrôler, le nettoyer régulièrement et en cas de besoin le remplacer.*
- *Ne pas utiliser le moteur dans un environnement de bois, de buisson ou d'herbe, sans que le pot d'échappement soit équipé d'un pare-étincelles.*
- *Ne pas faire de réglages aux ressorts de réglage, aux barres de réglage ou à des autres pièces qui peuvent provoquer une augmentation du régime moteur.*
- *Risque de brûlures ! Ne pas toucher les silencieux chauds, les cylindres ou les ailettes de refroidissement. Faire refroidir le moteur avant de le stocker dans un espace clos.*
- *Ne pas mettre les mains ou les pieds près des pièces mobiles ou tournantes.*
- *Ne pas toucher le câble d'allumage ou la bougie d'allumage avec le moteur en service.*

#### **⚠ AVERTISSEMENT**

- *Ne pas faire tourner le moteur par l'embout d'aspiration sans filtre d'air ou sans cache en dehors des travaux de réglage.*
- *En cas d'endommagement et de fuites du système de carburant, ne pas utiliser le moteur. Contrôler régulièrement le système de carburant et remplacer les composants endommagés.*
- *Les consignes de sécurité de ce manuel ne peuvent pas couvrir toutes les conditions d'utilisation. Prendre fondamentalement des mesures de sécurité suffisantes lors des travaux d'entretien et lors de l'exploitation.*

#### **⚠ PRÉCAUTION**

*Maintenir les ailettes de refroidissement et le câble de démarreur dénué d'herbe et d'autres impuretés pour éviter tout risque de feu ou de dommage du moteur.*

#### **ATTENTION**

- *Utiliser uniquement des pièces d'origine du constructeur du moteur. D'autres pièces peuvent endommager le moteur et en réduire la durée de vie.*
- *Utiliser uniquement du carburant neuf. Du vieux carburant peut provoquer des dépôts dans le carburateur et affecter la puissance du moteur.*
- *Ne pas tirer le câble de démarrage avec le moteur en service pour éviter d'endommager le démarreur.*

## Utilisation

### Description de l'appareil

#### Illustration **1**

- 1 Silencieux
- 2 Vis de remplissage d'huile avec jauge
- 3 Bouchon de vidange d'huile
- 4 Interrupteur de démarrage
- 5 Câble de démarrage
- 6 Robinet de carburant
- 7 Starter
- 8 Filtre d'air
- 9 Bougie d'allumage
- 10 Réservoir de carburant
- 11 Couvercle réservoir de carburant

### Avant la mise en service

#### Illustration **2**

- ➔ Couper l'interrupteur de démarrage.
- ➔ Contrôler si le moteur présente des fuites d'huile et de carburant. Éliminer les fuites existantes.
- ➔ Contrôler que toutes les connexions vissées sont bien serrées. Serrer les connexions desserrées.
- ➔ Contrôler la zone autour du silencieux et du démarreur pour détecter des impuretés. Éliminer les impuretés existantes.
- ➔ Garer l'appareil sur un terrain plat.

#### Illustration **3**

- ➔ Vérifier le niveau d'huile (pour de plus amples informations, consulter le chapitre Entretien).

## ATTENTION

*Ne jamais faire tourner le moteur sans filtre à air ; cela entraînerait une usure accélérée du moteur.*

→ Contrôler le filtre à air au niveau de l'encrassement et des endommagements. Nettoyer le filtre à air en fonction du degré d'encrassement.

→ Dévisser le couvercle du réservoir de carburant.

Illustration 4

→ Faire le plein de carburant.

Hauteur de remplissage maximale jusqu'à la saillie du filtre.

**Note :** Faire le plein exclusivement avec de l'essence sans plomb. Ne pas dépasser le repère maximal de remplissage. Veiller qu'il ne pénètre ni des impuretés, ni de l'eau dans le réservoir à carburant. Ne jamais utiliser de l'essence ayant été stockée pendant une période prolongée. Ne jamais mélanger du carburant avec de l'huile (respecter le chapitre Consignes de sécurité!).

→ Vérifier la sécurité du fonctionnement de l'appareil entraîné par le moteur. Si l'appareil n'est pas en bon état, ne pas démarrer le moteur.

## Fonctionnement

Illustration 5

→ Ouverture du robinet de carburant

Illustration 6

→ Fermer le starter.

**Note :** Ne pas fermer le starter quand le moteur est chaud.

Illustration 7

→ Mettre l'interrupteur de démarrage en service.

Illustration 8

→ Tirer légèrement sur le câble de démarrage jusqu'à ce que la résistance soit atteinte, puis tirer un grand coup fortement dans le sens de la flèche. Ramener lentement le câble de démarrage.

**Note :** Ne pas laisser le câble de démarrage revenir rapidement car la poignée pourrait endommager le démarreur.

Illustration 9

→ Dès que le moteur a chauffé et tourne rond, ouvrir le starter.

## Fin de l'utilisation

Illustration 10

→ Couper l'interrupteur de démarrage.

Illustration 11

→ Fermer le robinet du carburant.



## Entretien et maintenance

### ⚠ **AVERTISSEMENT**

Avant de commencer tous les travaux d'entretien et de maintenance, faire refroidir le moteur. Pour empêcher un démarrage involontaire du moteur, retirer le connecteur de la bougie d'allumage.

Afin d'éviter tout danger, seul le service après-vente agréé est habilité à effectuer des réparations ou à monter des pièces de rechange sur l'appareil.

➔ Garer l'appareil sur une surface plane.

### Plan de maintenance

|   | Avant chaque mise en service | Une fois au bout d'1 mois<br>Une fois après 20 h | Tous les 3 mois<br>Toutes les 50h | Tous les 6 mois<br>Toutes les 100 h | Tous les ans<br>Toutes les 300 h | Tous les 2 ans |
|---|------------------------------|--|-----------------------------------|-------------------------------------|----------------------------------|----------------|
| Contrôler que toutes les connexions vissées sont bien serrées. Serrer les connexions desserrées.    | X                            |  |                                   |                                     |                                  |                |
| Contrôler si le moteur présente des fuites d'huile et de carburant. Eliminer les fuites existantes. | X                            |  |                                   |                                     |                                  |                |
| Vérifier le niveau d'huile  | X                            |  |                                   |                                     |                                  |                |
| Vérifier le filtre à air.   | X                            |  |                                   |                                     |                                  |                |
| Remplacer l'huile.  |                              | X  |                                   | X                                   |                                  |                |
| Nettoyer le filtre à air.   |                              |  | X                                 |                                     |                                  |                |
| Nettoyer le bac d'écoulement.   |                              |  |                                   | X                                   |                                  |                |
| Contrôler et nettoyer la bougie d'allumage.   |                              |  |                                   | X                                   |                                  |                |
| Nettoyer le pare-étincelles (non compris dans l'étendue de livraison).                              |                              |  |                                   | X                                   |                                  |                |
| Remplacer les bougies.  |                              |  |                                   |                                     | X                                |                |
| Remplacer le filtre à air (uniquement filtre en papier).  |                              |  |                                   |                                     | X                                |                |
| Contrôler et régler le jeu des soupapes.  |                              |  |                                   |                                     | O                                |                |
| Nettoyer le réservoir de carburant et le filtre à carburant.  |                              |  |                                   |                                     | O                                |                |
| Enlever les résidus de combustion dans le foyer.  |                              |  |                                   |                                     | O                                |                |
| Contrôler la conduite de carburant ; la remplacer si nécessaire.                                    |                              |  |                                   |                                     |                                  | O              |

X Réalisation par l'utilisateur

O Réalisation uniquement par le service après-vente

## contrôler le niveau d'huile

- Couper l'interrupteur de démarrage.
- Garer l'appareil sur un terrain plat.

Illustration 11

- Orifice de remplissage de l'huile avec jauge de mesure d'huile et essuyer la jauge d'huile.
- Enfoncer la vis de remplissage d'huile dans l'orifice de remplissage de l'huile jusqu'en butée (ne pas visser) et la ressortir. Relever le niveau d'huile.
- Si le niveau d'huile est bas : Ajouter de l'huile moteur (SAE 10 W30) jusqu'au bord inférieur de l'orifice de remplissage.  
(Pour le volume de remplissage maximal, cf. « Données techniques »).
- Visser la vis de l'orifice de remplissage d'huile.

## Vidange d'huile

Effectuer la vidange d'huile lorsque le moteur est chaud.

Illustration 12

- Orifice de remplissage de l'huile avec jauge de mesure d'huile et essuyer la jauge d'huile.
- Dévisser la vis de vidange d'huile et récupérer l'huile.
- Visser et serrer le bouchon de vidange d'huile.
- Garer l'appareil sur un terrain plat.
- Ajouter de l'huile moteur (SAE 10 W30) jusqu'au bord inférieur de l'orifice de remplissage.  
(Pour le volume de remplissage maximal, cf. « Données techniques »).
- Visser la vis de l'orifice de remplissage d'huile.

## Vérifier le filtre à air

Illustration 13

- Retirer le boîtier du filtre d'air.
- Nettoyer des éléments filtrants encrassés ou les remplacer.
- Remplacer des éléments filtrants endommagés.
- Remettre en place le filtre à air.

## Nettoyer le bac de dépôt

Illustration 14

- Fermer le robinet du carburant.
- Dévisser le bac de dépôt.
- Retirer le joint torique.
- Nettoyer et faire sécher le bac de dépôt et le joint torique dans une solution ininflammable.
- Mettre en place le joint torique dans le robinet de carburant.
- Tourner le bac de dépôt et le fixer.
- Ouverture du robinet de carburant
- Vérifier l'étanchéité du bac de dépôt.
- Remplacer le joint torique en cas de manque d'étanchéité.

## Vérifier les bougies d'allumage

Illustration 15

- Ôter les fiches des bougies.
- Nettoyer la bougie d'allumage et les parties environnantes.
- Dévisser la bougie.
- Remplacer une bougie d'allumage aux électrodes usées ou à l'isolant cassé.

Illustration 16

- Vérifier la distance des électrodes de la bougie d'allumage.

### ATTENTION

*Une bougie d'allumage desserrée peut surchauffer et endommager le moteur.*

*Une bougie d'allumage trop serrée endommage le filet dans la culasse.*

*Respecter impérativement les remarques relatives au serrage de la bougie d'allumage.*

- Tourner la bougie d'allumage à la main avec précaution. Ne pas bloquer le filet.
- Tourner la bougie d'allumage avec la clé à bougie jusqu'en butée et serrer de la manière suivante :  
Serrer la bougie d'allumage utilisée 1/8...1/4 de tour.  
Serrer la nouvelle bougie d'allumage 1/2 de tour.
- Appliquer les fiches.

## Nettoyer le pare-étincelles

Le pare-étincelles n'est pas compris dans l'étendue de livraison.

Illustration 17

- Dévisser 3 vis.
- Retirer le déflecteur de gaz d'échappement.
- Dévisser 4 vis.
- Retirer la protection du silencieux.
- Dévisser la vis.
- Enlever le pare-étincelles du silencieux.
- Décalaminer le tamis du pare-étincelles avec une brosse.
- Rechercher d'éventuels cassures et trous sur le tamis.  
Remplacer un pare-étincelles endommagé.
- Remettre en place le pare-étincelles et remonter le silencieux.

## Transport

- Faire refroidir le moteur avant le chargement pendant 15 minutes.

### ⚠ **DANGER**

*Les vapeurs de carburant ou du carburant renversé peuvent s'enflammer. Maintenir le moteur horizontal lors du transport pour éviter de renverser le carburant.*

### ⚠ **AVERTISSEMENT**

*Risque de blessure et d'endommagement ! Respecter le poids de l'appareil lors du transport.*

## Entreposage

- Ôter les fiches des bougies.
- Changer l'huile du moteur.
- Faire refroidir le moteur pendant 1/2 heure au minimum.

### **ATTENTION**

*De l'eau qui pénètre dans le silencieux ou dans le filtre à air peut causer des dommages au moteur.*

- Nettoyer les surfaces extérieures.
- Retoucher les endommagements de la peinture ; huiler légèrement les surfaces sensibles à la corrosion.
- Purger le carburant en cas de stockage de plus d'un mois.
- Dévisser la bougie.
- Mettre 5...10 cm<sup>3</sup> d'huile moteur dans le cylindre.
- Tirer plusieurs fois sur la corde de démarrage pour répartir l'huile dans le moteur.
- Visser la bougie d'allumage.
- Tirer lentement le câble de démarrage, jusqu'à ce que vous sentiez une résistance.
- Faire revenir lentement la corde de démarrage.

### ⚠ **DANGER**

*Risque d'explosion. Ne pas entreposer le moteur à proximité de flammes ou d'appareils électriques si leur réservoir contient encore du carburant.*

### ⚠ **AVERTISSEMENT**

*Risque de blessure et d'endommagement ! Prendre en compte le poids de l'appareil à l'entreposage.*

### **Remarque :**

- Ne pas stocker le moteur dans des lieux à humidité de l'air élevée pour éviter qu'il ne rouille.
- Fermer le robinet de carburant pour une protection contre les fuites, même si le réservoir est vide.
- Stocker le moteur horizontalement ; sinon de l'huile ou du carburant pourrait s'échapper.
- Couvrir le moteur pour le protéger de la poussière.

## Assistance en cas de panne

### Remarque :

S'il se produit des défauts qui ne sont pas répertoriés dans ce chapitre, en cas de doute ou si cela est explicitement indiqué, s'adresser à un service après-vente autorisé.

| Defaults                                | Cause   | Remède   |
|---|---|--|
| Le moteur ne démarre pas                | L'interrupteur de démarrage est coupé.                        | Mettre l'interrupteur de démarrage en service.   |
|   | Robinet de carburant fermé.                                   | Ouvrir le robinet de carburant   |
|   | Choke ouvert.   | Fermer le choke pour que le moteur ne soit pas chaud.  |
|   | Manque de carburant   | Remplir le réservoir.  |
|   | Mauvais carburant ou carburant ancien.                        | Vider le réservoir de carburant et le carburateur.<br>Mettre du carburant frais adapté dans le réservoir.        |
|   | Bougie d'allumage encrassée, distance des électrodes erronée. | Nettoyer la bougie.<br>Vérifier si la bougie d'allumage est en bon état et contrôler la distance des électrodes. |
|   | Bougies d'allumage défectueuses.                              | Remplacer les bougies.   |
|   | Bougie d'allumage humide.                                     | Sécher la bougie d'allumage et la visser de nouveau.   |
| Faible puissance du moteur              | Le filtre d'air est sale.                                     | Contrôler le filtre d'air et le cas échéant, le nettoyer.  |
|   | Manque de carburant   | Remplir le réservoir.  |
|   | Mauvais carburant ou carburant ancien.                        | Vider le réservoir de carburant et le carburateur.<br>Mettre du carburant frais adapté dans le réservoir.        |
| Compression inexistante ou trop faible. | La bougie d'allumage n'est pas serrée correctement.           | Serrer la bougie d'allumage.   |

## Caractéristiques techniques

|   |                 | G200FA                                     | G250FA | G300FA |
|---|-----------------|--|--------|--------|
| Performances                                    | kW              | 4.1  | 5.2    | 6.8    |
| Diamètre du cylindre                            | mm              | 68   | 75     | 80     |
| Course du piston                                | mm              | 54   | 57     | 60     |
| Cylindrée                                       | cm <sup>3</sup> | 196  | 252    | 302    |
| Type de carburant                               |                 | Essence sans plomb pour véhicules (86 ROZ) |        |        |
| Contenance du réservoir                         | l               | 3.6  | 4.0    | 6.0    |
| Type d'huile moteur                             |                 | SAE 10 W30                                 |        |        |
| Quantité maximale de remplissage d'huile moteur | l               | 0.6  | 0.7    | 0.9    |
| Bougie d'allumage                               |                 | F7RTC                                      |        |        |
| Écartement des contacts                         | mm              | 0.7..0.00.8                                |        |        |
| Longueur  | mm              | 313  | 360    | 375    |
| Largeur   | mm              | 370  | 370    | 420    |
| Hauteur   | mm              | 345  | 370    | 425    |
| Poids   | kg              | 16   | 16.5   | 26     |

***Sous réserve de modifications techniques !***

## Gentile cliente,



Prima di utilizzare l'apparecchio per la prima volta, leggere le presenti istruzioni originali, seguirle e conservarle per un uso futuro o in caso di rivendita dell'apparecchio.

## Indice

|                                   |    |   |
|-----------------------------------|----|---|
| Avvertenze generali . . . . .     | IT | 1 |
| Norme di sicurezza . . . . .      | IT | 1 |
| Uso . . . . .                     | IT | 2 |
| Cura e manutenzione . . . . .     | IT | 4 |
| Trasporto . . . . .               | IT | 6 |
| Immagazzinaggio . . . . .         | IT | 6 |
| Guida alla risoluzione dei guasti | IT | 7 |
| Dati tecnici . . . . .            | IT | 8 |

## Avvertenze generali

### Livelli di pericolo

#### **△ PERICOLO**

Indica un pericolo imminente che determina lesioni gravi o la morte.

#### **△ AVVERTIMENTO**

Indica una probabile situazione pericolosa che potrebbe determinare lesioni gravi o la morte.

#### **△ PRUDENZA**

Indica una probabile situazione pericolosa che potrebbe causare lesioni leggere.

#### **ATTENZIONE**

Indica una probabile situazione pericolosa che potrebbe determinare danni alle cose.

## Norme di sicurezza

#### **△ PERICOLO**

- L'utilizzo del motore è vietato alle persone che non comprendono le presenti istruzioni per l'uso.
- È vietato l'impiego dell'apparecchio da parte di bambini o adolescenti. Tenere generalmente lontano i bambini dall'apparecchio.
- È interdetto fare funzionare l'apparecchio in aree potenzialmente a rischio di esplosione.
- In caso di utilizzo del motore in ambienti a rischio (per es. stazioni di servizio) devono essere rispettate le relative norme di sicurezza.

- Se si utilizza il motore all'interno di locali, accertarsi che vi sia una ventilazione sufficiente e che i gas di scarico vengano eliminati (pericolo di avvelenamento).
- I gas di scarico sono nocivi e dannosi per la salute, pertanto non devono essere respirati.
- Utilizzare solo il carburante indicato nel manuale d'uso. Utilizzando carburanti non idonei sussiste il pericolo di esplosione. Vedi capitolo „Dati tecnici“.
- Non adoperare il motore dove sia stato rovesciato accidentalmente del carburante, ma trasportare altrove l'apparecchio ed evitare qualsiasi formazione di scintille.
- Conservare il carburante solo in contenitori omologati.
- Non conservare, spandere accidentalmente o usare il carburante nelle vicinanze di fiamme libere o apparecchi come forni, caldaie o riscaldatori d'acqua da cui potrebbero sprigionarsi scintille o fiamme pilota.
- Durante il rifornimento e nell'area di stoccaggio del carburante non fumare e non utilizzare fiamme libere.
- Non riempire troppo il serbatoio. Non superare la marcatura max. nel bocchettone di riempimento.
- Il rifornimento di carburante può essere eseguito solo in un ambiente ben aerato ed a motore spento. La benzina è altamente infiammabile e in determinate condizioni esplosiva. Al termine del rifornimento è necessario accertarsi che il coperchio del serbatoio del carburante sia ben chiuso.
- Evitare un contatto ripetuto o prolungato tra il carburante e la pelle, nonché l'inalazione di vapori.
- Prima del rifornimento di carburante è necessario far raffreddare il motore per 2 minuti.
- Materiali e oggetti facilmente infiammabili vanno tenuti a una distanza di almeno 2 metri dal sistema di scarico.

- *Non avviare il motore se non è dotato di un sistema di scarico. Quest'ultimo va controllato regolarmente, pulito ed eventualmente sostituito.*
- *Non adoperare mai il motore su terreni erbosi o in presenza di alberi o cespugli, se lo scarico non è munito di parascintille.*
- *Non eseguire interventi di regolazione su molle di regolazione, tiranti di regolazione o altre parti del motore che possano aumentare il numero di giri del motore.*
- *Pericolo di ustioni! Non toccare il sistema di scarico, cilindri o alette di raffreddamento quando sono caldi.*  
*Prima di immagazzinare il motore in locali chiusi, lasciarlo raffreddare.*
- *Non avvicinare mai le mani o i piedi a parti dell'apparecchio in rotazione o comunque in movimento.*
- *Non toccare il cavo o la candela di accensione a motore in funzione.*

#### **⚠ AVVERTIMENTO**

- *Non lasciare mai in funzione il motore dopo aver tolto il filtro aria o il coperchio posto sopra il condotto di aspirazione, a meno di non dover eseguire lavori di regolazione del motore.*
- *Non utilizzare il motore in caso di danneggiamenti e perdite sul sistema carburante. Controllare regolarmente il sistema carburante e sostituire i componenti danneggiati.*
- *Le avvertenze di sicurezza delle presenti istruzioni per l'uso non possono riferirsi a tutte le condizioni di impiego. Prendere sufficienti misure di sicurezza per gli interventi di manutenzione e per il funzionamento.*

#### **⚠ PRUDENZA**

*Tenere le alette di raffreddamento e l'avviamento a strappo libero da contaminazioni da erba ed impurità per escludere il rischio di incendio o danni al motore.*

## **ATTENZIONE**

- *Utilizzare solo componenti originali del costruttore del motore. Componenti diversi potrebbero danneggiare il motore e ridurre la durata in vita.*
- *Utilizzare solo carburante nuovo. Il carburante vecchio potrebbe causare dei depositi nel carburatore e pregiudicare la potenza del motore.*
- *Non tirare l'avviamento a strappo a motore in funzione per evitare danneggiamenti al dispositivo di avviamento.*

## Uso

### Descrizione dell'apparecchio

Figura **1**

- 1 Sistema di scarico
- 2 Tappo di riempimento olio con astina di livello
- 3 Tappo di scarico dell'olio
- 4 Interruttore motore
- 5 Fune di avvio
- 6 Rubinetto del carburante
- 7 Valvola aria
- 8 Filtro aria
- 9 Candela
- 10 Serbatoio carburante
- 11 Coperchio serbatoio carburante

### Prima della messa in funzione

Figura **2**

- ➔ Disattivare l'interruttore motore.
- ➔ Verificare che il motore non presenti perdite di olio o di carburante. Risolvere le perdite presenti.
- ➔ Accertarsi che i collegamenti a vite siano ben stretti. Stringere a fondo i collegamenti allentati.
- ➔ Controllare che il sistema di scarico e di avviamento non siano sporchi. Rimuovere le impurità presenti.
- ➔ Posteggiare l'apparecchio su una superficie piana.

Figura **3**

- ➔ Controllare il livello dell'olio. (maggiori informazioni sono riportate al capitolo Manutenzione)

## ATTENZIONE

*Non utilizzare mai il motore senza filtro dell'aria poiché determinerebbe una più rapida usura del motore.*

- Controllare che il filtro dell'aria non sia sporco e danneggiato.  
Pulire il filtro dell'aria in base al grado di impurità.
- Svitare il tappo del serbatoio del carburante.

Figura 4

- Versare il carburante.  
Livello massimo di riempimento fino al soprizzo del filtro.  
**Avviso:** Utilizzare solo benzina senza piombo. Non superare il livello massimo di riempimento. Accertarsi che nel serbatoio non si infiltrino sporco o acqua. Non utilizzare mai della benzina mescolata. Non miscelare mai il carburante con olio.  
(osservare il capitolo Norme di sicurezza!)
- Controllare la sicurezza di funzionamento dell'apparecchio azionato dal motore. Se l'apparecchio non è in sicurezza, non avviare il motore.

## Funzionamento

Figura 5

- Apertura del rubinetto del carburante

Figura 6

- Chiudere la valvola aria.  
**Avviso:** Non chiudere la valvola aria quando il motore è caldo.

Figura 7

- Azionare l'interruttore motore.

Figura 8

- Tirare lentamente l'avviamento a strappo fino a percepire una certa resistenza, quindi tirarlo a fondo con forza in direzione della freccia. Riposizionare l'avviamento a strappo.  
**Avviso:** Non far rientrare rapidamente l'avviamento a strappo poiché la maniglia potrebbe danneggiare il motorino di avviamento.

Figura 9

- Non appena il motore è caldo e funziona stabilmente, aprire la valvola aria.

## Terminare il lavoro

Figura 10

- Disattivare l'interruttore motore.

Figura 11

- Chiudere il rubinetto del carburante



## Cura e manutenzione

### ⚠ **AVVERTIMENTO**

Prima di ogni attività di cura e di manutenzione, lasciare raffreddare il motore. Per impedire un avvio involontario del motore, estrarre la spina delle candele.

Per escludere qualsiasi rischio, gli interventi di riparazione e il montaggio dei pezzi di ricambio vanno effettuati esclusivamente dal servizio assistenza autorizzato.

→ Depositare la spazzatrice su una superficie piana.

### Panoramica manutenzione

|   | Prima di ogni utilizzo | Una sola volta dopo 1 mese | Una sola volta dopo 20 ore | Ogni 3 mesi<br>Ogni 50 ore | Ogni 6 mesi<br>Ogni 100 ore | annualmente<br>Ogni 300 ore | Ogni 2 anni |
|---|------------------------|----------------------------|----------------------------|----------------------------|-----------------------------|-----------------------------|-------------|
| Accertarsi che i collegamenti a vite siano ben stretti. Stringere a fondo i collegamenti allentati.   | X                      |                            |                            |                            |                             |                             |             |
| Verificare che il motore non presenti perdite di olio o di carburante. Risolvere le perdite presenti. | X                      |                            |                            |                            |                             |                             |             |
| Controllare il livello dell'olio.   | X                      |                            |                            |                            |                             |                             |             |
| Controllare il filtro aria.   | X                      |                            |                            |                            |                             |                             |             |
| Effettuare il cambio dell'olio.   |                        | X                          |                            |                            | X                           |                             |             |
| Pulire il filtro dell'aria.   |                        |                            | X                          |                            |                             |                             |             |
| Pulire la tazza di deposito.  |                        |                            |                            |                            | X                           |                             |             |
| Controllare e pulire la candela.  |                        |                            |                            |                            | X                           |                             |             |
| Pulire il parascintille (non in dotazione).   |                        |                            |                            |                            | X                           |                             |             |
| Sostituire la candela.  |                        |                            |                            |                            |                             | X                           |             |
| Sostituire il filtro d'aria (solo filtro di carta).   |                        |                            |                            |                            |                             | X                           |             |
| Controllare e regolare il gioco della valvola.  |                        |                            |                            |                            |                             | O                           |             |
| Pulire il serbatoio del carburante e il filtro del carburante.  |                        |                            |                            |                            |                             | O                           |             |
| Rimuovere i residui di bruciatura nella camera di combustione.  |                        |                            |                            |                            |                             | O                           |             |
| Verificare il tubo del carburante, sostituirlo se necessario.   |                        |                            |                            |                            |                             |                             | O           |

X Rsecuzione da parte dell'utente

O Esecuzione solo da parte del servizio di assistenza clienti

## Controllare il livello dell'olio.

- Disattivare l'interruttore motore.
- Posteggiare l'apparecchio su una superficie piana.

### Figura 3

- Rimuovere il tappo di riempimento dell'olio con astina di livello e pulire l'astina.
- Infilare il tappo di riempimento dell'olio con astina di livello fino alla battuta di arresto nell'apertura di riempimento dell'olio (non avvitare) ed estrarlo nuovamente. Rilevare il livello dell'olio.
- In caso di livello olio basso:  
Riempire olio per motore (SAE 10 W30) fino al bordo inferiore dell'apertura di riempimento.  
(Per la quantità massima di riempimento vedi „Dati tecnici“).
- Avvitare il tappo di riempimento dell'olio.

## Cambio dell'olio

Eseguire il cambio dell'olio a motore caldo.

### Figura 12

- Rimuovere il tappo di riempimento dell'olio con astina di livello e pulire l'astina.
- Svitare il tappo di scarico dell'olio e raccogliere l'olio.
- Avvitare il tappo di scarico dell'olio e serrarlo.
- Posteggiare l'apparecchio su una superficie piana.
- Riempire olio per motore (SAE 10 W30) fino al bordo inferiore dell'apertura di riempimento.  
(Per la quantità massima di riempimento vedi „Dati tecnici“).
- Avvitare il tappo di riempimento dell'olio.

## Controllare il filtro dell'aria

### Figura 13

- Rimuovere l'alloggiamento del filtro d'aria.
- Pulire o sostituire gli elementi filtranti sporchi.
- Sostituire gli elementi filtranti danneggiati.
- Riasssemblare il filtro dell'aria.

## Pulizia della tazza di deposito

### Figura 14

- Chiudere il rubinetto del carburante
- Svitare la tazza di deposito.
- Rimuovere la guarnizione o-ring.
- Pulire la tazza di deposito e la guarnizione o-ring in una soluzione non infiammabile e lasciare asciugare.
- Inserire la guarnizione o-ring nel rubinetto del carburante.
- Avvitare e serrare la tazza di deposito.
- Apertura del rubinetto del carburante
- Controllare la tazza di deposito sulla sua tenuta ermetica.
- In caso di perdite, sostituire la guarnizione o-ring.

## Controllo delle candele di accensione

### Figura 15

- Staccare l'attacco candela.
- Pulire la candela di accensione e la zona circostante.
- Svitare la candela di accensione.
- Sostituire la candela di accensione con elettrodo usurato o isolatore rotto.

### Figura 16

- Verificare la distanza elettrodi della candela di accensione.

### ATTENZIONE

*Una candela di accensione allentata può surriscaldarsi e danneggiare il motore.*

*Una candela di accensione serrata troppo danneggia il filetto nella testata cilindri.*

*Osservare assolutamente le indicazioni riguardo al serraggio della candela di accensione.*

- Avvitare cautamente a mano la candela di accensione. Non spigolare il filetto.
- Avvitare la candela di accensione con la chiave per candela fino a battuta e serrare come segue:  
La candela di accensione usata va serrata per 1/8...1/4 di giro.  
La candela di accensione nuova va serrata di 1/2 giro.
- Applicare l'attacco candela.

## Pulizia del parascintille

Il parascintille non è compreso nella dotazione.

Figura 17

- Svitare le 3 viti.
- Rimuovere il deflettore dei gas di scarico.
- Svitare le 4 viti.
- Rimuovere la protezione del silenziatore.
- Svitare la vite.
- Estrarre il parascintille dal silenziatore.
- Pulire dalla fuliggine il vaglio del parascintille con una spazzola.
- Ispezionare il vaglio se riporta rotture e fori.  
Sostituire il parascintille danneggiato.
- Reinserrire il parascintille e assemblare il silenziatore.

## Trasporto

- Lasciare raffreddare il motore per almeno 15 minuti prima di caricarlo.

### ⚠ **PERICOLO**

*I vapori di carburante o il carburante versato possono infiammarsi. Per il trasporto tenere il motore in posizione orizzontale per evitare che si possa versare del carburante.*

### ⚠ **AVVERTIMENTO**

*Pericolo di lesioni e di danneggiamento!  
Per il trasporto osservare il peso dell'apparecchio.*

## Immagazzinaggio

- Staccare l'attacco candela.
- Cambiare l'olio motore.
- Lasciare raffreddare il motore per almeno mezz'ora.

### **ATTENZIONE**

*Acqua infiltratasi nel silenziatore o nel filtro dell'aria può causare danni al motore.*

- Pulire le superfici esterne.
- Ritoccare i danni di vernice, oliare leggermente le superfici sensibili alla ruggine.
- In caso di immagazzinamento oltre un mese, scaricare il carburante.
- Svitare la candela di accensione.
- Inserire 5...10 cm<sup>3</sup> di olio motore nei cilindri.
- Tirare più volte l'avviamento a strappo per distribuire l'olio nel motore.
- Avvitare la candela.
- Tirare lentamente l'avviamento a strappo fino a percepire una certa resistenza.
- Lasciare indietreggiare lentamente l'avviamento a strappo.

### ⚠ **PERICOLO**

*Rischio di esplosioni. Non stoccare il motore nelle vicinanze di fiamme o apparecchi elettrici, quando nel serbatoio è contenuto ancora del carburante.*

### ⚠ **AVVERTIMENTO**

*Pericolo di lesioni e di danneggiamento!  
Osservare il peso dell'attrezzo quando lo si mette a magazzino.*

### **Indicazione:**

- Per proteggere il motore dalla ruggine, non stoccarlo in luoghi con alta umidità dell'aria.
- Chiudere il rubinetto del carburante per proteggerlo dalle perdite, anche quando il serbatoio è stato svuotato.
- Immagazzinare il motore in posizione orizzontale, altrimenti potrebbe fuoriuscire olio o carburante.
- Coprire il motore per proteggerlo dalla polvere.

## Guida alla risoluzione dei guasti

### Indicazione:

In caso di guasti non riportati in questo capitolo è necessario contattare in caso di dubbi e indicazioni certe il servizio di assistenza clienti autorizzato.

| <b>Errore</b>                         | <b>Causa</b>   | <b>Rimedio</b>  |
|---------------------------------------|--|---|
| Il motore non si avvia                | L'interruttore motore è spento.                                | Azionare l'interruttore motore.   |
|                                       | Rubinetto del carburante chiuso.                               | Aprire il rubinetto del carburante.   |
|                                       | Valvola d'aria aperta.   | Chiudere la valvola aria solo quando il motore non è caldo.   |
|                                       | Mancanza di carburante   | Riempire il serbatoio.  |
|                                       | Carburante sbagliato o vecchio.                                | Svuotare il serbatoio del carburante e il carburatore.<br>Riempire nel serbatoio del carburante idoneo e nuovo.       |
|                                       | Candela di accensione sporca, distanza elettrodi non corretta. | Pulire la candela.<br>Verificare se la candela di accensione è danneggiata e controllare la distanza degli elettrodi. |
|                                       | La candela è difettosa.  | Sostituire la candela.  |
|                                       | Candela di accensione bagnata.                                 | Asciugare la candela di accensione e riavvitarla.   |
| Scarsa potenza del motore             | Filtro dell'aria sporco.                                       | Controllare il filtro aria e se necessario, pulirlo.  |
|                                       | Mancanza di carburante   | Riempire il serbatoio.  |
|                                       | Carburante sbagliato o vecchio.                                | Svuotare il serbatoio del carburante e il carburatore.<br>Riempire nel serbatoio del carburante idoneo e nuovo.       |
| Compressione troppo scarsa o assente. | La candela non è stretta correttamente.                        | Stringere la candela.   |

## Dati tecnici

|   |                 | G200FA                           | G250FA | G300FA |
|---|-----------------|----------------------------------|--------|--------|
| Potenza                                     | kW              | 4,1                              | 5,2    | 6,8    |
| Diametro cilindro                           | mm              | 68                               | 75     | 80     |
| Corsa pistone                               | mm              | 54                               | 57     | 60     |
| Cilindrata                                  | cm <sup>3</sup> | 196                              | 252    | 302    |
| Tipo di carburante                          |                 | benzina senza piombo<br>(86 ROZ) |        |        |
| Volume serbatoio                            | l               | 3,6                              | 4,0    | 6,0    |
| Tipo olio motore                            |                 | SAE 10 W30                       |        |        |
| quantità di riempimento massima olio motore | l               | 0,6                              | 0,7    | 0,9    |
| Candela                                     |                 | F7RTC                            |        |        |
| Distanza contatti                           | mm              | 0,7...0,8                        |        |        |
| Lunghezza                                   | mm              | 313                              | 360    | 375    |
| Larghezza                                   | mm              | 370                              | 370    | 420    |
| Altezza                                     | mm              | 345                              | 370    | 425    |
| Peso  | kg              | 16                               | 16,5   | 26     |

**Con riserva di modifiche tecniche!**

## Beste klant,



Lees vóór het eerste gebruik van uw apparaat deze originele gebruiksaanwijzing, ga navenant te werk en bewaar deze voor later gebruik of voor een latere eigenaar.

## Inhoud

|                                  |    |   |
|----------------------------------|----|---|
| Algemene instructies . . . . .   | NL | 1 |
| Veiligheidsinstructies . . . . . | NL | 1 |
| Bediening . . . . .              | NL | 2 |
| Onderhoud . . . . .              | NL | 4 |
| Vervoer . . . . .                | NL | 6 |
| Opslag . . . . .                 | NL | 6 |
| Hulp bij storingen . . . . .     | NL | 7 |
| Technische gegevens . . . . .    | NL | 8 |

## Algemene instructies

### Gevarenniveaus

#### △ GEVAAR

Verwijzing naar een onmiddellijk dreigend gevaar dat tot ernstige en zelfs dodelijke lichaamsverwondingen leidt.

#### △ WAARSCHUWING

Verwijzing naar een mogelijke gevaarlijke situatie die tot ernstige en zelfs dodelijke lichaamsverwondingen kan leiden.

#### △ VOORZICHTIG

Verwijzing naar een mogelijk gevaarlijke situatie die tot lichte verwondingen kan leiden.

#### LET OP

Verwijzing naar een mogelijke gevaarlijke situatie die tot materiële schade kan leiden.

## Veiligheidsinstructies

#### △ GEVAAR

- Personen die de gebruiksaanwijzing niet begrijpen, mogen de motor niet in werking stellen.
- Het apparaat mag niet worden gebruikt door kinderen of jongeren. Houd kinderen principieel uit de buurt van het apparaat.
- Het is verboden om het apparaat in explosiegevaarlijke bereiken te gebruiken.
- Bij het gebruik van de motor in gevaarlijke omgevingen (bv. tankstations) moet u de passende veiligheidsvoorschriften in acht nemen.

- Bij de werking van de motor in ruimten moet gezorgd worden voor voldoende verluchting en afvoer van de uitlaatgassen (vergiftigingsgevaar).
- Uitlaatgassen zijn giftig en schadelijk, adem uitlaatgassen niet in.
- Gebruik enkel de in de gebruiksaanwijzing vermelde brandstof. Bij gebruik van ongeschikte brandstoffen bestaat explosiegevaar (zie hoofdstuk „Technische gegevens“).
- Motor niet gebruiken wanneer brandstof werd gemorst, het apparaat naar een andere plaats brengen en vonkvorning vermijden.
- Bewaar brandstof enkel in toegestane reservoirs.
- Bewaar, vergiet of gebruik brandstof niet in de buurt van open vuur of toestellen zoals kachels, verwarmingsketels, waterverhitters, enz. die een ontstekingsvlam hebben of vonken kunnen genereren.
- Rook niet en gebruik geen open vuur bij het tanken en op de plaats waar de brandstof wordt bewaard.
- Vul de tank niet te veel. Overschrijd de max.-markering in de vulopening niet.
- De brandstof mag enkel nagevuld worden in een goed verluchte ruimte en bij een uitgeschakelde motor. Benzine is uiterst brandgevaarlijk en in bepaalde omstandigheden explosief. Vergewis u er na het tanken van dat het deksel van de brandstoftank goed gesloten is.
- Vermijd herhaaldelijk of langdurig contact van de huid met brandstof alsook het inademen van dampen.
- Warme motor voor het navullen van brandstof 2 minuten laten afkoelen.
- Houd licht ontvlambare voorwerpen en materialen uit de buurt van de geluiddemper (minstens 2 m).
- Gebruik de motor niet zonder geluiddemper en controleer, reinig en vervang deze eventueel regelmatig.
- Gebruik de motor niet op bos-, struik- of grasrijke terreinen zonder de uitlaat met een vonkenvanger uit te rusten

## Bediening

### Beschrijving apparaat

#### Afbeelding 1

- 1 Geluiddemper
- 2 Olievulschroef met oliepijlstok
- 3 Olieaflaatschroef
- 4 Motorschakelaar
- 5 Startkabel
- 6 Brandstofkraan
- 7 Choke
- 8 Luchtfilter
- 9 Bougie
- 10 Brandstoftank
- 11 Deksel brandstoftank

### Voor ingebruikneming

#### Afbeelding 2

- Motorschakelaar uitschakelen.
- Motor controleren op olie- of brandstoflekken. Voorhanden lekken dicht.
- Controleren of alle schroefverbindingen stevig vastzitten. Losse verbindingen aanspannen.
- Bereik rond geluiddemper en starter controleren op verontreinigingen. Voorhanden verontreinigingen verwijderen.
- Apparaat op een vlak terrein plaatsen.

#### Afbeelding 3

- Oliepeil controleren.  
(Zie hoofdstuk „Onderhoud“)

#### LET OP

*Gebruik de motor nooit zonder luchtfilter aangezien dat tot verhoogde slijtage van de motor leidt.*

- Luchtfilter controleren op verontreinigingen en beschadigingen.  
De luchtfilter reinigen in functie van de vastgestelde mate van verontreiniging.
- Schroef het deksel van het brandstof.

#### Afbeelding 4

- Brandstof vullen.  
Maximale vulhoogte tot de aanzet van de filter

- *Voer geen verstellingen van instelveren, regelhefbomen of andere onderdelen uit die een verhoging van het motor-toerental kunnen veroorzaken.*
- *Verbrandingsgevaar! Raak hete geluiddempers, cilinders of koelribben niet aan.  
Laat de motor afkoelen vooraleer hij in een gesloten ruimte wordt weggezet.*
- *Breng handen of voeten nooit in de buurt van bewegende of roterende onderdelen.*
- *Ontstekingskabel of bougie niet aanraken bij een draaiende motor.*

#### ⚠ WAARSCHUWING

- *Laat de motor met uitzondering van instelwerkzaamheden niet draaien met een weggenomen luchtfilter of zonder afdekking boven de aanzuigopening.*
- *Bij beschadigingen en lekken aan het brandstofsysteem, de motor niet gebruiken. Brandstofsysteem regelmatig controleren en beschadigde componenten vervangen.*
- *De veiligheidsinstructies in deze handleiding kunnen niet alle gebruiksomstandigheden dekken. Zorg bij onderhoudswerkzaamheden en bij de werking voor voldoende veiligheidsmaatregelen.*

#### ⚠ VOORZICHTIG

*Koelribben en startkabel vrij van gras en andere verontreinigingen houden om het gevaar van brand of schade aan de motor te vermijden.*

#### LET OP

- *Gebruik enkel originele onderdelen van de motorfabrikant. Andere onderdelen kunnen de motor beschadigen en de levensduur verkorten.*
- *Gebruik uitsluitend nieuwe brandstof. Oude brandstof kan tot afzettingen in de carburator leiden en het motorvermogen beïnvloeden.*
- *Bij een draaiende motor niet aan de startkabel trekken om beschadigingen aan de starter te vermijden.*

**Instructie:** Uitsluitend loodvrije benzine voor motorvoertuigen vullen. Maximum vulniveau niet overschrijden. Erop letten dat noch vuil noch water in de brandstoftank terecht komt. Nooit bedorven benzine gebruiken. Brandstof nooit vermengen met olie.

(Lees ook hoofdstuk Veiligheidsvoorschriften!)

- Controleer het door de motor aangedreven apparaat op bedrijfsveiligheid. Start de motor niet als het apparaat niet in orde is.

## Werking

Afbeelding **5**

- Brandstofkraan openen

Afbeelding **6**

- Choke sluiten.

**Instructie:** Choke niet sluiten als de motor warm is.

Afbeelding **7**

- Motorschakelaar inschakelen.

Afbeelding **8**

- Startkabel licht aantrekken tot weerstand bereikt is, vervolgens krachtig doortrekken in de richting van de pijl. Startkabel zacht terugbrengen.

**Instructie:** Startkabel niet laten terugschieten aangezien de greep beschadigingen aan de startmotor zou kunnen veroorzaken.

Afbeelding **9**

- Zodra de motor opgewarmd is en stabiel draait, choke openen.

## Werking stopzetten

Afbeelding **10**

- Motorschakelaar uitschakelen.

Afbeelding **11**

- Brandstofkraan sluiten.



## Onderhoud

### ⚠ WAARSCHUWING

Laat de motor voor de aanvang van alle onderhouds- en instandhoudingswerkzaamheden afkoelen. Trek de bougiestekker uit om een onbedoeld starten van de motor te verhinderen.

Om risico 's te vermijden, mogen reparaties en het vervangen van onderdelen aan het apparaat alleen worden uitgevoerd door een erkende klantendienst.

➔ Apparaat op een egaal oppervlak neerzetten.

### Overzicht onderhoud

|   | Voor elke werking | Eénmalig na een maand | Eénmalig na 20h | Alle 3 maanden<br>Alle 50h | Alle 6 maanden<br>Alle 100h | Jaarlijks<br>Alle 300h | Alle 2 jaar |
|---|-------------------|-----------------------|-----------------|----------------------------|-----------------------------|------------------------|-------------|
| Controleren of alle schroefverbindingen stevig vastzitten. Losse verbindingen aanspannen. | X                 |                       |                 |                            |                             |                        |             |
| Motor controleren op olie- of brandstoflekken. Voorhanden lekken dichtn.                  | X                 |                       |                 |                            |                             |                        |             |
| Oliepeil controleren.   | X                 |                       |                 |                            |                             |                        |             |
| Luchtfilter controleren.  | X                 |                       |                 |                            |                             |                        |             |
| Olie vervangen.   |                   | X                     |                 |                            | X                           |                        |             |
| Luchtfilter reinigen.   |                   |                       | X               |                            |                             |                        |             |
| Reinig de afzetbak.   |                   |                       |                 |                            | X                           |                        |             |
| Bougie controleren en reinigen.   |                   |                       |                 |                            | X                           |                        |             |
| Reinig de vonkenvanger (niet meegeleverd).  |                   |                       |                 |                            | X                           |                        |             |
| Bougie vervangen.   |                   |                       |                 |                            |                             | X                      |             |
| Vervang de luchtfilter (enkel papieren filter).   |                   |                       |                 |                            |                             | X                      |             |
| Ventielspeling controleren en instellen.  |                   |                       |                 |                            |                             | O                      |             |
| Reinig de brandstoftank en -filter.   |                   |                       |                 |                            |                             | O                      |             |
| Verbrandingsresten in de verbrandingskamer verwijderen.                                   |                   |                       |                 |                            |                             | O                      |             |
| Controleer en vervang indien nodig de brandstofleiding.                                   |                   |                       |                 |                            |                             |                        | O           |

X Uitvoering door de gebruiker

O Uitvoering door de klantenservice

## Oliepeil controleren

- Motorschakelaar uitschakelen.
  - Apparaat op een vlak terrein plaatsen.
- Afbeelding 13
- Olievuilschroef met oliepeilstok verwijderen en oliepeilstok schoonvegen.
  - Steek de olievuilschroef met oliemeetstaaf tot de aanslag in de olievloupening (niet inschroeven) en trek ze er op nieuw uit. Oliepeil controleren.
  - Bij een laag oliepeil:  
Vul motorolie (SAE 10 W30) tot de onderkant van de vloupening (maximale vulhoeveelheid zie „Technische gegevens“).
  - Olievuilschroef erin schroeven.

## Olieverversing

Voer de olie vervanging bij een warme motor uit.

Afbeelding 12

- Olievuilschroef met oliepeilstok verwijderen en oliepeilstok schoonvegen.
- Olieaftapschroef uitdraaien en olie opvangen.
- Olieaftapschroef indraaien en vast aandraaien.
- Apparaat op een vlak terrein plaatsen.
- Vul motorolie (SAE 10 W30) tot de onderkant van de vloupening (maximale vulhoeveelheid zie „Technische gegevens“).
- Olievuilschroef erin schroeven.

## Luchtfilter controleren

Afbeelding 18

- Luchtfilterbehuizing wegnemen.
- Reinig of vervang vuile filterelementen.
- Vervang beschadigde filterelementen.
- Zet de luchtfilter opnieuw ineen.

## Afzetbak reinigen

Afbeelding 14

- Brandstofkraan sluiten.
- Schroef de afzetbak uit.
- Neem de O-ring weg.
- Reinig de afzetbak en de O-ring in onbrandbaar oplosmiddel en laat drogen.
- Plaats de O-ring in de brandstofkraan.
- Draai de afzetbak in en span aan.
- Brandstofkraan openen
- Controleer de afzetbak op dichtheid.
- Vervang bij ondichtheid de O-ring.

## Controleer de bougie.

Afbeelding 15

- Bougiestekker aftrekken.
- Reinig de bougie en de omgeving er rond.
- Schroef de bougie eruit.
- Vervang bougies met versleten elektroden of een gebroken isolator.

Afbeelding 16

- Controleer de afstand tussen de elektrode en de bougie.

### LET OP

*Een losse bougie kan oververhitten en de motor beschadigen.*

*Een te vast aangespannen bougie beschadigt de schroefdraad in de cilinderkop.*

*Neem zeker de instructies voor het vastzetten van de bougie in acht.*

- Draai de bougie voorzichtig met de hand erin. Verdraai de schroefdraad niet.
- Draai de bougie met de bougiesleutel tot de aanslag en zet als volgt vast:  
Span gebruikte bougies 1/8...1/4 omwenteling vast.  
Span nieuwe bougies 1/2 omwenteling vast.
- Bougiestekker opsteken.

## Vonkenvanger reinigen

De vonkenvanger wordt niet meegeleverd.

Afbeelding 17

- 3 schroeven losdraaien.
- Neem de keerklep weg.
- 4 schroeven losdraaien.
- Neem de geluiddemperbescherming weg.
- Schroef uitdraaien.
- Trek de vonkenvanger uit de geluiddemper.
- Ontroet de zeef van de vonkenvanger met een borstel.
- Controleer de zeef op breuken en gaten. Vervang een beschadigde vonkenvanger.
- Breng de vonkenvanger opnieuw aan en monteer de geluiddemper.

## Vervoer

- Laat de motor minstens 15 minuten afkoelen vooraleer hij verplaatst wordt.

### ⚠ **GEVAAR**

*Brandstofdampen of gemorste brandstof kan ontbranden. Houd de motor bij het transport horizontaal om morsen van brandstof te vermijden.*

### ⚠ **WAARSCHUWING**

*Verwondings- en beschadigingsgevaar! Neem bij het transport het gewicht van het apparaat in acht.*

## Opslag

- Bougiestekker aftrekken.
- Motorolie verversen.
- Laat de motor minstens een half uur afkoelen

### **LET OP**

*In de geluiddemper of de luchtfilter dringend water kan schade aan de motor veroorzaken.*

- Reinig de buitenoppervlakken.
- Corrigeer lakschade, olie roestgevoelige oppervlakken licht in.
- Laat bij een opslag van langer dan een maand de brandstof af.
- Schroef de bougie eruit.
- Vul 5...10 cm<sup>3</sup> motorolie in de cilinder.

- Trek meermaals aan de startkabel om de olie in de motor te verdelen.
- Bougie erin schroeven.
- Langzaam aan de startkabel trekken tot een weerstand voelbaar is.
- Laat de startkabel langzaam los.

### ⚠ **GEVAAR**

*Explosiegevaar Sla de motor niet op in de buurt van vlammen of elektrische apparatuur als nog brandstof in de tank zit.*

### ⚠ **WAARSCHUWING**

*Gevaar voor lichamelijk letsel en beschadiging! Let op het gewicht van het apparaat bij opslag.*

### **Instructie:**

- Bewaar de motor ter bescherming tegen roest niet op plaatsen met een hoge luchtvochtigheid.
- Sluit de brandstofkraan ter bescherming tegen lekken, ook als de tank werd leeggemaakt.
- Bewaar de motor horizontaal, anders kan olie of brandstof uitlopen.
- Dek de motor af ter bescherming tegen stof.

## Hulp bij storingen

### Instructie:

Raadpleeg bij storingen die in dit hoofdstuk niet worden vermeld, in geval van twijfel en bij een uitdrukkelijke instructie de geautoriseerde klantenservice.

| Storing                       | Oorzaak                                   | Oplossing  |
|-------------------------------|---|--|
| Motor start niet              | Motorschakelaar is uitgeschakeld.         | Motorschakelaar inschakelen.   |
|                               | De brandstofkraan is gesloten.            | Brandstofkraan openen.   |
|                               | De choke is geopend.                      | Sluit de choke, behalve als de motor warm is.  |
|                               | Brandstoftekort                           | Brandstof tanken.  |
|                               | Verkeerde of oude brandstof               | Brandstoftank en carburator leegmaken.<br>Vul geschikte, verse brandstof in de tank. |
|                               | Vuile bougie, verkeerde elektrodenafstand | Bougie reinigen<br>Controleer de bougie op beschadiging en elektrodenafstand.        |
|                               | Bougie defect.                            | Bougie vervangen.  |
|                               | Natte bougie                              | Droog de bougie en schroef hem opnieuw in.   |
| Gering motorvermogen          | Luchtfilter vuil.                         | Luchtfilter controleren, zo nodig reinigen.  |
|                               | Brandstoftekort                           | Brandstof tanken.  |
|                               | Verkeerde of oude brandstof               | Brandstoftank en carburator leegmaken.<br>Vul geschikte, verse brandstof in de tank. |
| Te kleine of geen compressie. | Bougie is niet juist aangespannen.        | Bougie aanspannen.   |

## Technische gegevens

|                                   |                 | G200FA  | G250FA | G300FA |
|-----------------------------------|-----------------|---|--------|--------|
| Vermogen                          | kW              | 4,1   | 5,2    | 6,8    |
| Cilinderdiameter                  | mm              | 68  | 75     | 80     |
| Zuigerslag                        | mm              | 54  | 57     | 60     |
| Slagvolume                        | cm <sup>3</sup> | 196   | 252    | 302    |
| Soort brandstof                   |                 | loodvrije benzine voor motorvoertuigen (86 ROZ) |        |        |
| Reservoirinhoud                   | l               | 3,6   | 4,0    | 6,0    |
| Motorolie - type                  |                 | SAE 10 W30                                      |        |        |
| maximale vulhoeveelheid motorolie | l               | 0,6   | 0,7    | 0,9    |
| Bougie                            |                 | F7RTC   |        |        |
| Contactafstand                    | mm              | 0,7...0,8                                       |        |        |
| Lengte                            | mm              | 313   | 360    | 375    |
| Breedte                           | mm              | 370   | 370    | 420    |
| Hoogte                            | mm              | 345   | 370    | 425    |
| Gewicht                           | kg              | 16  | 16,5   | 26     |

***Technische veranderingen voorbehouden!***

## Estimado cliente:



Antes del primer uso de su aparato, lea este manual original, actúe de acuerdo a sus indicaciones y guárdelo para un uso posterior o para otro propietario posterior.

## Índice de contenidos

|                                  |    |   |
|----------------------------------|----|---|
| Indicaciones generales . . . . . | ES | 1 |
| Indicaciones de seguridad . . .  | ES | 1 |
| Manejo . . . . .                 | ES | 2 |
| Cuidados y mantenimiento . . .   | ES | 4 |
| Transporte . . . . .             | ES | 6 |
| Almacenamiento . . . . .         | ES | 6 |
| Ayuda en caso de avería . . . .  | ES | 7 |
| Datos técnicos . . . . .         | ES | 8 |

## Indicaciones generales

### Niveles de peligro

#### **⚠ PELIGRO**

Aviso sobre un riesgo de peligro inmediato que puede provocar lesiones corporales graves o la muerte.

#### **⚠ ADVERTENCIA**

Aviso sobre una situación probablemente peligrosa que puede provocar lesiones corporales graves o la muerte.

#### **⚠ PRECAUCIÓN**

Indicación sobre una situación que puede ser peligrosa, que puede acarrear lesiones leves.

#### **⚠ CUIDADO**

Aviso sobre una situación probablemente peligrosa que puede provocar daños materiales.

## Indicaciones de seguridad

#### **⚠ PELIGRO**

- Aquellas personas que no entiendan este manual de instrucciones tienen prohibido operar el motor.
- Los niños y los adolescentes no deben utilizar el aparato.  
Los niños se deben mantener alejados del aparato.
- Está prohibido el funcionamiento en zonas donde haya riesgo de explosión.

- Para usar el motor en zonas con peligro de explosión (p. ej., gasolineras) son de obligado cumplimiento las normas de seguridad correspondientes.
- Si el funcionamiento del motor se produce en locales cerrados, es necesario que éstos cuenten con suficiente ventilación y buena salida de los gases de escape (peligro de intoxicación).
- Los gases de escape son tóxicos y nocivos para la salud y no se deben aspirar.
- Solo se debe utilizar el combustible indicado en el manual de instrucciones. Si el combustible no es adecuado se corre peligro de explosión. Consulte el capítulo "Datos técnicos".
- No use el motor si se ha derramado combustible. Lleve el aparato a otro lugar para evitar que se formen chispas.
- Guardar el carburante solo en recipientes autorizados.
- No conserve no derrame ni use combustible cerca del fuego o de aparatos como hornos, calderas, calentadores de agua, etc., que tengan una llama o que puedan causar chispas.
- No fumar ni utilizar fuego al repostar ni en la zona de almacenamiento del combustible.
- No llenar demasiado el depósito. No superar la marca de máx. en el manguito de llenado.
- Solo se puede llenar con combustible en un lugar bien ventilado y con el motor apagado. Gasolina es muy inflamable al fuego y explosiva en ciertas condiciones. Una vez acabado de repostar, asegúrese de que la tapa del depósito de combustible esté bien cerrada.
- Evitar el contacto repetido y largo entre el combustible y la piel, así como la inhalación de los vapores.
- Dejar enfriar el motor durante 2 minutos antes de llenar con combustible.
- Mantenga al menos una separación de 2 metros entre los objetos y materiales y el amortiguador de sonido.

- No ponga en funcionamiento el motor sin el amortiguador de sonido, e inspeccione este último con regularidad, así como limpiarlo y cambiarlo si se da el caso.
- No use el motor en terreno con árboles, arbustos o hierba, sin que se haya dotado al escape de un parachispas.
- No cambie los ajustes en las lengüetas de regulación, las varillas de regulación u otros componentes que pudieran causar un aumento en la cantidad de revoluciones del motor.
- ¡Peligro de quemaduras! No toque el amortiguador de sonido, los cilindros o las costillas de ventilación estando calientes.  
Dejar el enfriar el motor antes de almacenarlo en lugares cerrados.
- No acerque ni los pies ni las manos a los componentes en movimiento o rotativos.
- No tocar el cable o la bujía de encendido con el motor en marcha.

#### ⚠ **ADVERTENCIA**

- Excepto en trabajos de configuración, no permita que el motor funcione sobre el apoyo de aspiración sin el filtro de aire o sin la cubierta.
- Si se producen daños o fugas en el sistema de combustible, no operar el motor. Examinar regularmente el sistema de combustible y cambiar las piezas dañadas.
- Las indicaciones de seguridad de este manual no pueden cubrir todos los tipos de condiciones de uso. Durante los trabajos de mantenimiento y la operación, se deben tomar suficientes medidas de seguridad.

#### ⚠ **PRECAUCIÓN**

Mantener las aletas del radiador y el cable de arranque limpias y sin hierba, para evitar que se produzca un fuego o se dañe el motor.

## **CUIDADO**

- Utilizar solo piezas originales del fabricante del motor. Otras piezas pueden dañar y reducir la duración del motor.
- Utilizar solo combustible nuevo. El combustible usado provoca residuos en el carburador y dificulta el funcionamiento del motor.
- No tirar del cable de arranque con el motor en marcha para evitar dañar el motor de arranque.

## Manejo

### Descripción del aparato

Figura 1

- 1 Amortiguador del sonido
- 2 Tornillo de llenado de aceite con varilla de medición
- 3 Tornillo purgador de aceite
- 4 Interruptor de protección de motor
- 5 Cable de arranque
- 6 Llave de combustible
- 7 estrangulador
- 8 Filtro de aceite
- 9 bujía de encendido
- 10 Depósito de combustible
- 11 Tapa del depósito de combustible

### Antes de la puesta en marcha

Figura 2

- ➔ Desconectar el interruptor de protección de motor.
- ➔ Comprobar si el motor presenta fugas de aceite o combustible. Solucionar las fugas que haya.
- ➔ Verifique que todas las conexiones de rosca estén bien colocadas. Apretar las conexiones sueltas.
- ➔ Comprobar si está sucia la zona de los amortiguadores y el motor de arranque. Solucionar la suciedad que haya.
- ➔ Aparcar el aparato en terreno llano.

Figura 3

- ➔ Comprobar el nivel de aceite.  
(más información en el capítulo Mantenimiento)

## **CUIDADO**

*No operar el motor nunca sin el filtro de aire, ya que esto puede provocar mayor desgaste del motor.*

- Comprobar si el filtro de aire está sucio o dañado.  
Limpiar el filtro de aire dependiendo del grado de suciedad.
- Desenroscar la tapa del depósito de combustible.

### **Figura 4**

- Añadir combustible.  
Altura de llenado máxima hasta la base del filtro.  
**Nota:** Introducir sólo gasolina para vehículos sin plomo. no sobrepasar el nivel de llenado máximo. Procurar que no caiga suciedad o agua en el depósito de combustible. No utilizar nunca gasolina rancia. No mezclar nunca combustible con aceite.  
(Respete el capítulo "Indicaciones de seguridad")
- Comprobar la seguridad de funcionamiento del aparato accionado con motor. Si el aparato no está en perfecto estado, no arrancar el motor.

## **Funcionamiento**

### **Figura 5**

- Abra el grifo de combustible

### **Figura 6**

- Cerrar el estrangulador.  
**Nota:** No cerrar el estrangulador mientras el motor está caliente.

### **Figura 7**

- Conectar el interruptor de protección de motor.

### **Figura 8**

- Tirar un poco del cable de arranque hasta que note resistencia, después tirar con fuerza en la dirección de la flecha. Devolver lentamente el cable de arranque a su posición inicial.  
**Nota:** No dejar que el cable de arranque vuelva demasiado rápido a su posición inicial, el asa podría dañar el motor de arranque.

### **Figura 9**

- Tan pronto como el motor haya entrado en calor y funcione de forma estable, abrir el estrangulador.

## **Finalización del funcionamiento**

### **Figura 10**

- Desconectar el interruptor de protección de motor.

### **Figura 11**

- Cerrar el grifo de combustible.



## Cuidados y mantenimiento

### ⚠ **ADVERTENCIA**

Deje enfriar el motor antes de efectuar los trabajos de cuidado y mantenimiento. Para evitar arrancar el motor accidentalmente, desenchufar el conector de bujía.

Para evitar riesgos, es necesario que las reparaciones y el montaje de piezas de reemplazo sean realizados únicamente por el servicio técnico autorizado.

→ Coloque el dispositivo sobre una superficie plana.

### Vista general de trabajos de mantenimiento

|   | Antes de cada servicio | Una vez tras 1 mes<br>Una vez cada 20 hrs | Cada 3 meses<br>Cada 50h | Cada 6 meses<br>Cada 100hrs | Anualmente<br>Cada 300hrs | Cada 2 años |
|---|------------------------|---|--------------------------|-----------------------------|---------------------------|-------------|
| Verifique que todas las conexiones de rosca estén bien colocadas. Apretar las conexiones sueltas. | X                      |   |                          |                             |                           |             |
| Comprobar si el motor presenta fugas de aceite o combustible. Solucionar las fugas que haya.      | X                      |   |                          |                             |                           |             |
| Comprobar el nivel de aceite.   | X                      |   |                          |                             |                           |             |
| Revise el filtro de aire.   | X                      |   |                          |                             |                           |             |
| ha de cambiar el aceite.  |                        | X   |                          | X                           |                           |             |
| Limpiar el filtro de aire.  |                        |   | X                        |                             |                           |             |
| Limpiar la taza de la base.   |                        |   |                          | X                           |                           |             |
| Comprobar y limpiar la bujía.   |                        |   |                          | X                           |                           |             |
| Limpiar el colector de chispas (no incluido en el suministro).                                    |                        |   |                          | X                           |                           |             |
| Cambiar la bujía de encendido.  |                        |   |                          |                             | X                         |             |
| Cambiar el filtro de aire (solo filtro de papel).   |                        |   |                          |                             | X                         |             |
| Comprobar y ajustar el juego de la válvula  |                        |   |                          |                             | O                         |             |
| Limpiar el depósito y el filtro de combustible.   |                        |   |                          |                             | O                         |             |
| Eliminar los restos de quemado de la cámara de combustión.  |                        |   |                          |                             | O                         |             |
| Comprobar el conducto de combustible, sustituir si es necesario.                                  |                        |   |                          |                             |                           | O           |

X Ejecución por parte del usuario

O Ejecución solo por parte del servicio técnico

## Comprobar el nivel de aceite

- Desconectar el interruptor de protección de motor.
- Aparcar el aparato en terreno llano.

### Figura 3

- Retirar el tornillo de llenado de aceite con varilla de medición y limpiar esta última.
- Introducir el tornillo de llenado de aceite con la varilla hasta el tope del orificio de llenado de aceite (no atornillar) y extraerlo de nuevo. Leer el nivel de aceite.
- Con nivel de aceite bajo: llenar con aceite del motor (SAE 10 W30) hasta el borde inferior del orificio de llenado.  
(Volumen máximo de llenado, ver "Datos técnicos").
- Enrosque el tornillo de llenado de aceite.

## Cambio de aceite

Cambiar el aceite con el motor caliente.

### Figura 12

- Retirar el tornillo de llenado de aceite con varilla de medición y limpiar esta última.
- Desatornillar el tornillo de salida de aceite y recoger el aceite usado.
- Girar y apretar el tornillo purgante de aceite.
- Aparcar el aparato en terreno llano.
- llenar con aceite del motor (SAE 10 W30) hasta el borde inferior del orificio de llenado.  
(Volumen máximo de llenado, ver "Datos técnicos").
- Enrosque el tornillo de llenado de aceite.

## Revise el filtro de aire

### Figura 13

- Extraer la carcasa del filtro de aire.
- Limpiar o cambiar los elementos filtrantes sucios.
- Cambiar los elementos filtrantes dañados.
- Montar de nuevo el filtro de aire.

## Limpiar la taza de la base

### Figura 14

- Cerrar el grifo de combustible.
- Desenroscar la taza de la base.
- Extraer el anillo obturador.
- Limpiar y dejar secar la taza de la base y el anillo obturador en disolvente no inflamable.
- Colocar el anillo obturador en el grifo de combustible.
- Girar y apretar la taza de la base.
- Abra el grifo de combustible
- Comprobar si la taza de la base tiene fugas.
- Sustituir el anillo obturador si no es estanco.

## Revise la bujía

### Figura 15

- Extraiga el conector de bujía.
- Limpiar la bujía de encendido y el entorno.
- Desatornillar la bujía.
- Sustituir la bujía de encendido con electrodos desgastados o dispositivo aislante roto.

### Figura 16

- Comprobar la distancia de los electrodos con la bujía de encendido.

### **CUIDADADO**

*Una bujía de encendido suelta se puede sobrecalentar y dañar el motor.*

*Una bujía de encendido demasiado apretada daña la rosca del cabezal cilíndrico.*

*Es imprescindible respetar las indicaciones para apretar la bujía de encendido.*

- Girar la bujía de encendido con cuidado con la mano. No retorcer la rosca.
- Girar la bujía de encendido con la llave de bujía hasta el tope y apretar como se indica a continuación:  
apretar la bujía de encendido usada 1/8...1/4 de vuelta.  
Apretar la nueva bujía de encendido 1/2 vuelta.
- Coloque el conector de bujía.

## Limpiar el colector de chispas

El colector de chispas no viene incluido en el volumen de suministro.

Figura 17

- Desatornillar los 3 tornillos.
- Extraer la chapa directriz de gas de escape.
- Desatornillar los 4 tornillos.
- Extraer la amortiguación de sonido.
- Desatornillar el tornillo.
- Tirar del colector de chispas del amortiguador acústico.
- Deshollinar el filtro del colector de chispas con un cepillo.
- Examinar el filtro por si tuviera roturas u agujeros.  
Sustituir el colector de chispas dañado.
- Colocar de nuevo el colector de chispas y montar el amortiguador acústico.

## Transporte

- Dejar enfriar el motor durante al menos 15 minutos antes de cargarlo.

### ⚠ PELIGRO

*Los vapores de combustible o el combustible derramado se pueden inflamar. Mantener el motor horizontal durante el transporte, para evitar que se derrame combustible.*

### ⚠ ADVERTENCIA

*¡Peligro de lesiones y daños! Respetar el peso del aparato para el transporte.*

## Almacenamiento

- Extraiga el conector de bujía.
- Cambie el aceite del motor.
- Dejar enfriar el motor al menos durante 1/2 hora.

### ⚠ CUIDADO

*Si entra agua en el amortiguador acústico o el filtro de aire puede provocar daños en el motor.*

- Limpiar las superficies exteriores.
- Retocar los daños en la pintura, lubricar ligeramente las superficies que se puedan oxidar.
- Purgar el combustible si se va a almacenar durante más de un mes.
- Desatornillar la bujía.

- 5...10 cm<sup>3</sup> Introducir aceite de motor en el cilindro.
- Tirar varias veces del cable de arranque para distribuir aceite en el motor.
- Enrosque la bujía de encendido.
- Tirar lentamente de la cuerda de arranque hasta sentir una resistencia.
- Soltar lentamente el cable de arranque.

### ⚠ PELIGRO

*Peligro de explosiones. No almacenar el motor cerca de llamas o dispositivos eléctricos, mientras haya combustible en el depósito.*

### ⚠ ADVERTENCIA

*¡Peligro de lesiones y daños! Respetar el peso del aparato en el almacenamiento.*

### Indicación:

- No almacenar el motor en lugares con alta humedad del aire para protegerlo del óxido.
- Cerrar el grifo de combustible para evitar fugas, aunque se haya vaciado el depósito.
- Almacenar el motor en horizontal, de lo contrario puede salir aceite o combustible.
- Tapar el motor para protegerlo del polvo.

## Ayuda en caso de avería

### Indicación:

En caso de averías que no se mencionen en este capítulo, consulte al servicio técnico oficial en caso de duda y si se indica explícitamente.

| <b>Fallo</b>                        | <b>Causa</b>  | <b>Modo de subsanarla</b>  |
|-------------------------------------|---|--|
| El motor no arranca                 | El interruptor de protección de motor está apagado.           | Conectar el interruptor de protección de motor.  |
|                                     | Grifo de combustible cerrado.                                 | Abra el grifo de combustible.  |
|                                     | Estrangulador abierto.  | Cerrar el estrangulador, a no ser que el motor esté caliente.  |
|                                     | Falta de combustible  | Llenar el depósito.  |
|                                     | Combustible falso o viejo.                                    | Vaciar el depósito de combustible y el carburador.<br>Llenar el depósito con combustible apropiado y fresco.           |
|                                     | Bujía de encendido sucia, distancia entre electrodos errónea. | Limpiar la bujía.<br>Verificar que la bujía no presente daños y que la distancia entre los electrodos sea la correcta. |
|                                     | Bujía de encendido defectuosa.                                | Cambiar la bujía de encendido.   |
|                                     | Bujía de encendido húmeda.                                    | Secar y atornillar de nuevo la bujía de encendido.   |
| Baja potencia del motor             | Filtro de aire sucio.   | Compruebe el filtro de aire; en caso necesario, límpielo.  |
|                                     | Falta de combustible  | Llenar el depósito.  |
|                                     | Combustible falso o viejo.                                    | Vaciar el depósito de combustible y el carburador.<br>Llenar el depósito con combustible apropiado y fresco.           |
| Compresión reducida o no existente. | No se ha apretado correctamente la bujía de encendido.        | Apretar la bujía de encendido.   |

## Datos técnicos

|                                      |                 | G200FA                                     | G250FA | G300FA |
|--------------------------------------|-----------------|--|--------|--------|
| Potencia                             | kW              | 4,1  | 5,2    | 6,8    |
| Diámetro del cilindro                | mm              | 68   | 75     | 80     |
| Carrera de émbolo                    | mm              | 54   | 57     | 60     |
| Cilindrada                           | cm <sup>3</sup> | 196  | 252    | 302    |
| Tipo de combustible                  |                 | gasolina para vehículos sin plomo (86 ROZ) |        |        |
| Contenido del depósito               | l               | 3,6  | 4,0    | 6,0    |
| Tipo de aceite para motores          |                 | SAE 10 W30                                 |        |        |
| cantidad máxima de aceite para motor | l               | 0,6  | 0,7    | 0,9    |
| bujía de encendido                   |                 | F7RTC                                      |        |        |
| Distancia entre contactos            | mm              | 0,7...0,8                                  |        |        |
| Longitud                             | mm              | 313  | 360    | 375    |
| Anchura                              | mm              | 370  | 370    | 420    |
| Altura                               | mm              | 345  | 370    | 425    |
| Peso                                 | kg              | 16   | 16,5   | 26     |

**Reservado el derecho a realizar modificaciones técnicas.**

## Estimado cliente,



Leia o manual de manual original antes de utilizar o seu aparelho. Proceda conforme as indicações no manual e guarde o manual para uma consulta posterior ou para terceiros a quem possa vir a vender o aparelho.

## Índice

|                                    |    |   |
|------------------------------------|----|---|
| Instruções gerais . . . . .        | PT | 1 |
| Avisos de segurança . . . . .      | PT | 1 |
| Manuseamento . . . . .             | PT | 2 |
| Conservação e manutenção . . . . . | PT | 4 |
| Transporte . . . . .               | PT | 6 |
| Armazenamento . . . . .            | PT | 6 |
| Ajuda em caso de avarias . . . . . | PT | 7 |
| Dados técnicos . . . . .           | PT | 8 |

## Instruções gerais

### Níveis do aparelho

#### **△ PERIGO**

Aviso referente a um perigo eminente que pode conduzir a graves ferimentos ou à morte.

#### **△ ATENÇÃO**

Aviso referente a uma possível situação perigosa que pode conduzir a graves ferimentos ou à morte.

#### **△ CUIDADO**

Aviso referente a uma situação potencialmente perigosa que pode causar ferimentos leves.

#### **ADVERTÊNCIA**

Aviso referente a uma situação potencialmente perigosa que pode causar danos materiais.

## Avisos de segurança

#### **△ PERIGO**

- Pessoas que não entendam o manual de instruções não podem operar o motor.
- Este aparelho não pode ser manobrado por crianças ou por jovens. Manter as crianças afastadas do aparelho.
- É proibido pôr o aparelho em funcionamento em áreas com perigo de explosão.

- Durante a utilização do motor em zonas de perigo (p. ex. bombas de gasolina) deverão ser observadas as respectivas normas de segurança.
- Na operação deste motor em ambientes fechados deve-se providenciar uma ventilação e evacuação adequadas dos gases de escape (perigo de intoxicação).
- Os gases de escape são tóxicos e perigosos para a saúde; não inalar gases de escape.
- Só podem ser utilizados os combustíveis especificados no manual de instruções. Existe perigo de explosão caso sejam utilizados combustíveis que não sejam adequados. Ver o capítulo "Dados técnicos".
- Não utilizar o motor se tiver existido um derrame de combustível, deslocar o aparelho para outro local e evitar qualquer formação de faíscas.
- Guardar o combustível apenas em recipientes permitidos.
- Não guardar, derramar, nem utilizar combustível na proximidade de chamas livres ou aparelhos como fogões, caldeiras, esquentadores, etc., que possuam uma chama piloto ou que possam produzir faíscas.
- Não fumar nem foguear durante o abastecimento ou no local de armazenamento do combustível.
- Não encher o depósito em demasia. Não ultrapassar a marcação máx. no bocal de enchimento.
- O reabastecimento do combustível só pode ser efectuado num local bem ventilado e com o motor desligado. A gasolina é altamente inflamável e explosiva em determinadas condições. Após o abastecimento assegurar que a tampa do depósito do combustível está correctamente fechada.
- Evitar o contacto prolongado entre a pele e o combustível e evitar a inalação dos vapores.

- Deixar arrefecer o motor quente durante 2 minutos antes de reabastecer combustível.
- Manter afastados do silenciador objectos e materiais inflamáveis (mín. 2 m).
- Não utilizar o motor sem silenciador e, regularmente, controlar, limpar e, se necessário, substituí-lo.
- Não utilizar o motor em campos de florestas, arbustos ou de pastagens sem que o escape esteja equipado com um captador de faíscas
- Não executar quaisquer alterações em molas de regulação, nem em tirantes de reguladores ou outros componentes, que possam provocar um aumento das rotações do motor.
- Perigo de queimaduras! Não tocar em silenciadores, cilindros ou aletas de refrigeração muito quentes. Deixar arrefecer o motor antes de o armazenar num espaço fechado.
- Não pôr as mãos ou pés na proximidade de componentes móveis ou rotativos.
- Não tocar no cabo e na vela de ignição com o motor em funcionamento.

#### ⚠ **ATENÇÃO**

- Excepto em trabalhos de afinação do motor, este não deve funcionar sem o filtro de ar nem sem a cobertura de protecção sobre o bocal de aspiração.
- Não operar o motor se forem detectados danos e fugas no sistema do combustível. Verificar regularmente o sistema de combustível e substituir componentes danificados.
- Os avisos de segurança destas instruções não podem prever nem cobrir todas as condições de aplicação. Tome sempre as medidas de segurança necessárias para todos os trabalhos de manutenção e de operação.

#### ⚠ **CUIDADO**

Manter as aletas de refrigeração e o cabo do motor de arranque livres de ervas e sujidades, de modo a evitar o risco de incêndio ou de danos.

## **ADVERTÊNCIA**

- Utilizar apenas peças originais do fabricante do motor. Outras peças podem danificar o motor e reduzir a vida útil do aparelho.
- Utilizar apenas combustível novo. Combustível velho pode provocar depósitos no carburador e influenciar a potência do motor.
- Não puxar o cabo de arranque com o motor em funcionamento, de modo a evitar danos no motor de arranque.

## **Manuseamento**

### **Descrição da máquina**

Figura 1

- 1 Silenciador
- 2 Parafuso do enchimento do óleo com vareta indicadora do nível de óleo
- 3 Parafuso de descarga de óleo
- 4 Interruptor do motor
- 5 Corda de arranque
- 6 Torneira de combustível
- 7 Afogador
- 8 Filtro de ar
- 9 Vela de ignição
- 10 Depósito de combustível
- 11 Tampa do depósito do combustível

### **Antes de colocar em funcionamento**

Figura 2

- ➔ Desligar o interruptor do motor.
- ➔ Controlar o motor quanto a fugas de óleo e de combustível. Eliminar fugas existentes.
- ➔ Verificar a fixação correcta de todas as uniões roscadas. Apertar todas as ligações soltas.
- ➔ Controlar a área em redor do silenciador e do motor de arranque quanto a sujidade. Eliminar eventual sujidade.
- ➔ Estacionar o aparelho em terreno plano.

Figura 3

- ➔ Controlar o nível do óleo.  
(Para mais informações consulte o capítulo da manutenção)

## ADVERTÊNCIA

*Nunca operar o motor sem filtro de ar, visto que isso pode conduzir a um maior desgaste do motor.*

- Controlar o filtro do ar quanto a sujidade e danos.  
Limpar o filtro do ar de acordo com o grau de sujidade.
- Desenroscar a tampa do depósito de combustível.

Figura 4

- Encher combustível.  
Nível de enchimento máximo até ao ressalto do filtro.  
**Aviso:** Utilizar apenas gasolina sem chumbo. Não exceder o nível máximo de enchimento. Ter em atenção que não entre água nem sujidade no depósito do combustível. Nunca utilizar gasolina velha. Nunca misturar o combustível com óleo.  
(Ter atenção ao capítulo dos avisos de segurança!)
- Controlar o aparelho accionado pelo motor quanto a segurança operacional. Se o aparelho não estiver em ordem, não ligar o motor.

## Funcionamento

Figura 5

- Abrir a torneira de combustível

Figura 6

- Fechar o afogador (choke).  
**Aviso:** Não fechar o afogador se o motor estiver quente.

Figura 7

- Ligar o interruptor do motor.

Figura 8

- Puxar levemente o cabo do motor de arranque, até atingir uma resistência, e depois puxar fortemente no sentido da seta. Reconduzir o cabo do motor de arranque lentamente.  
**Aviso:** Não permitir a recolha rápida do cabo do motor de arranque, de modo a evitar danos na pega.

Figura 9

- Assim que o motor tiver aquecido e trabalhar de forma estável, deve abrir o afogador.

## Desligar o aparelho

Figura 10

- Desligar o interruptor do motor.

Figura 11

- Fechar a torneira de combustível.



## Conservação e manutenção

### ⚠ ATENÇÃO

Deixar o motor arrefecer antes de iniciar os trabalhos de conservação e de manutenção. Retirar o conector da vela de ignição, de modo a evitar uma activação inadvertida.

De modo a evitar riscos, as reparações e a montagem de peças sobressalentes só podem ser efectuadas pelo serviço de assistência autorizado.

→ Estacionar o aparelho sobre uma superfície plana.

### Vista geral de manutenção

|   | Antes de cada serviço | Uma vez, após 1 mês | Uma vez, após 20h | Todos os 3 meses<br>Todas as 50h | Todos os 6 meses<br>Todas as 100h | Anualmente<br>Todas as 300h | Todos os 2 anos |
|---|-----------------------|---------------------|-------------------|----------------------------------|-----------------------------------|-----------------------------|-----------------|
| Verificar a fixação correcta de todas as uniões roscadas. Apertar todas as ligações soltas. | X                     |                     |                   |                                  |                                   |                             |                 |
| Controlar o motor quanto a fugas de óleo e de combustível. Eliminar fugas existentes.       | X                     |                     |                   |                                  |                                   |                             |                 |
| Controlar o nível do óleo.  | X                     |                     |                   |                                  |                                   |                             |                 |
| Verificar o filtro de ar.   | X                     |                     |                   |                                  |                                   |                             |                 |
| Mudar o óleo.   |                       | X                   |                   |                                  | X                                 |                             |                 |
| Limpar o filtro de ar.  |                       |                     | X                 |                                  |                                   |                             |                 |
| Limpar a tina de repouso.   |                       |                     |                   |                                  | X                                 |                             |                 |
| Verificar e limpar a vela de ignição.   |                       |                     |                   |                                  | X                                 |                             |                 |
| Limpar o captador de faíscas (não incluído no volume de fornecimento).                      |                       |                     |                   |                                  | X                                 |                             |                 |
| Substituir as velas.  |                       |                     |                   |                                  |                                   | X                           |                 |
| Substituir o filtro de ar (apenas filtro de papel).   |                       |                     |                   |                                  |                                   | X                           |                 |
| Controlar e ajustar a folga da válvula.   |                       |                     |                   |                                  |                                   | O                           |                 |
| Limpar o depósito e filtro de combustível.  |                       |                     |                   |                                  |                                   | O                           |                 |
| Remover resíduos de combustão na câmara de combustão.                                       |                       |                     |                   |                                  |                                   | O                           |                 |
| Verificar a conduta de combustível; se necessário, substituir.                              |                       |                     |                   |                                  |                                   |                             | O               |

X - Pode ser executado pelo utilizador

O - Apenas pode ser executado pelo serviço de assistência técnica

## Controlar o nível do óleo

- Desligar o interruptor do motor.
- Estacionar o aparelho em terreno plano.

### Figura 3

- Remover o parafuso de enchimento do óleo com a vareta do óleo e limpar a vareta do óleo.
- Inserir o parafuso de enchimento do óleo com a vareta do óleo até ao batente na abertura de inserção do óleo (não enroscar), e voltar a retirar. Consultar o nível do óleo
- Se o nível do óleo estiver baixo: encher óleo do motor (SAE 10 W30) até ao rebordo inferior da abertura de enchimento.  
(Volume de enchimento máximo, ver "Dados técnicos").
- Enroscar o parafuso de enchimento do óleo.

## Mudança do óleo

Efectuar a mudança do óleo com o motor quente.

### Figura 12

- Remover o parafuso de enchimento do óleo com a vareta do óleo e limpar a vareta do óleo.
- Desaparafusar o parafuso de descarga do óleo e recolher o óleo.
- Colocar o parafuso de descarga do óleo e apertar firmemente.
- Estacionar o aparelho em terreno plano.
- encher óleo do motor (SAE 10 W30) até ao rebordo inferior da abertura de enchimento.  
(Volume de enchimento máximo, ver "Dados técnicos").
- Enroscar o parafuso de enchimento do óleo.

## Verifique o filtro do ar

### Figura 13

- Retirar a carcaça do filtro de ar.
- Limpar ou substituir elementos filtrantes sujos.
- Substituir elementos filtrantes danificados.
- Voltar a montar o filtro de ar.

## Limpar a tina de repouso

### Figura 14

- Fechar a torneira de combustível.
- Desaparafusar a tina de repouso.
- Retirar o vedante em O.
- Limpar a tina de repouso e o vedante em O com solvente não inflamável e deixar secar.
- Inserir o vedante em O na torneira de combustível.
- Enroscar e apertar a tina de repouso.
- Abrir a torneira de combustível
- Verificar a tina de repouso quanto a estanqueidade.
- Caso se verifiquem fugas, substituir o vedante em O.

## Verificar a vela de ignição

### Figura 15

- Retirar o cachimbo da vela de ignição.
- Limpar a vela de ignição e o ambiente em redor.
- Desenroscar a vela de ignição.
- Substituir a vela de ignição que apresente eléctrodos desgastados ou um isolador partido.

### Figura 16

- Controlar a distância entre os eléctrodos da vela de ignição.

### ADVERTÊNCIA

*Uma vela de ignição solta pode ficar sobre-aquecida e danificar o motor.*

*Uma vela de ignição demasiado apertada irá danificar a rosca na cabeça do cilindro. Observar impreterivelmente os avisos relativos ao aperto da vela de ignição.*

- Enroscar cuidadosamente a vela de ignição de forma manual. Não deformar a rosca.
- Com a chave de vela, rodar a vela de ignição até ao batente e apertar, do seguinte modo:  
Apertar a vela de ignição usada em 1/8...1/4 de rotação.  
Apertar a nova vela de ignição em 1/2 rotação.
- Colocar o cachimbo da vela de ignição.

## Limpar o captador de faíscas

O captador de faíscas não está incluído no volume de fornecimento.

Figura 17

- Desaparafusar 3 parafusos.
- Retirar a chapa de condução dos gases de escape.
- Desaparafusar 4 parafusos.
- Retirar a protecção do silenciador.
- Retirar o parafuso.
- Retirar o captador de faíscas da protecção do silenciador.
- Com uma escova, retirar a fuligem da peneira do captador de faíscas.
- Controlar a peneira quanto a rupturas e buracos.  
Substituir um captador de faíscas danificado.
- Voltar a inserir o captador de faíscas e montar o silenciador.

## Transporte

- Antes do carregamento, deixar o motor arrefecer, pelo menos, 15 minutos.

### ⚠ **PERIGO**

*Vapores de combustível ou combustível vertido podem inflamar-se. Manter o motor, durante o transporte, na horizontal e de modo a evitar que o combustível seja vertido.*

### ⚠ **ATENÇÃO**

*Perigo de lesões e de danos! Ter atenção ao peso do aparelho durante o transporte.*

## Armazenamento

- Retirar o cachimbo da vela de ignição.
- Mudar o óleo do motor.
- Deixar o motor arrefecer, pelo menos, 1/2 hora.

### **ADVERTÊNCIA**

*Se entrar água no silenciador ou no filtro de ar, isso pode causar danos no motor.*

- Limpar as superfícies exteriores.
- Reparar os danos na pintura; olear levemente as superfícies susceptíveis de ganhar ferrugem.
- Em caso de armazenamento com duração superior a um mês, escoar o combustível.

- Desenroscar a vela de ignição.
- Inserir 5...10 cm<sup>3</sup> de óleo do motor no cilindro.
- Puxar repetidamente o cabo do motor de arranque para distribuir o óleo no motor.
- Enroscar a vela de ignição.
- Puxe lentamente a corda de arranque até sentir resistência.
- Deixar o cabo do motor de arranque retroceder lentamente.

### ⚠ **PERIGO**

*Perigo de explosão. Se ainda houver combustível no depósito, não armazenar o motor na proximidade de chamas ou aparelhos eléctricos.*

### ⚠ **ATENÇÃO**

*Perigo de lesões e de danos! Ter atenção ao peso do aparelho durante o armazenamento.*

### **Aviso:**

- Para evitar a formação de ferrugem, não armazenar o motor num local com um elevado grau de humidade.
- Para evitar fugas, fechar a torneira do combustível, mesmo que o depósito tenha sido esvaziado.
- Armazenar o motor na horizontal, caso contrário existe risco de fuga de óleo ou combustível.
- Cobrir o motor, de modo a protegê-lo contra pó.

## Ajuda em caso de avarias

### **Aviso:**

Em caso de anomalias que não estejam referidas neste capítulo, dúvidas ou indicações expressas, pedir a intervenção dos Serviços Técnicos autorizados.

| <b>Erro</b>                  | <b>Causa</b>  | <b>Eliminação da avaria</b>  |
|------------------------------|---|--|
| Motor não arranca            | O interruptor do motor está desligado.                      | Ligar o interruptor do motor.  |
|                              | Válvula do combustível fechada.                             | Abrir a torneira de combustível.   |
|                              | Afogador aberto.  | Não fechar o afogador, excepto se o motor estiver quente.  |
|                              | Falta de combustível  | Encher o tanque.   |
|                              | Combustível errado ou velho.                                | Esvaziar o tanque do combustível e o carburador.<br>Encher combustível adequado e fresco no depósito.    |
|                              | Vela de ignição suja, distância entre os eléctrodos errada. | Limpar a vela de ignição.<br>Controlar a vela de ignição quanto a danos e distância entre os eléctrodos. |
|                              | Vela de ignição com sujidade.                               | Substituir as velas.   |
|                              | Vela de ignição molhada.                                    | Secar e enroscar novamente a vela de ignição.  |
| Baixa potência do motor      | Filtro do ar sujo.  | Verificar o filtro do ar e, em caso de necessidade, limpá-lo.  |
|                              | Falta de combustível  | Encher o tanque.   |
|                              | Combustível errado ou velho.                                | Esvaziar o tanque do combustível e o carburador.<br>Encher combustível adequado e fresco no depósito.    |
| Baixa ou nenhuma compressão. | Vela de ignição mal apertada.                               | Apertar a vela de ignição.   |

## Dados técnicos

|  |                 | G200FA                       | G250FA | G300FA |
|--|-----------------|------------------------------|--------|--------|
| Potência                                 | kW              | 4,1                          | 5,2    | 6,8    |
| Diâmetro do cilindro                     | mm              | 68                           | 75     | 80     |
| Curso de avanço do pistão                | mm              | 54                           | 57     | 60     |
| Cilindrada                               | cm <sup>3</sup> | 196                          | 252    | 302    |
| Tipo de combustível                      |                 | Gasolina sem chumbo (86 ROZ) |        |        |
| Conteúdo do depósito                     | l               | 3,6                          | 4,0    | 6,0    |
| Tipo do óleo motor                       |                 | SAE 10 W30                   |        |        |
| Nível máximo de enchimento do óleo motor | l               | 0,6                          | 0,7    | 0,9    |
| Vela de ignição                          |                 | F7RTC                        |        |        |
| Distância entre os contactos             | mm              | 0,7...0,8                    |        |        |
| Comprimento                              | mm              | 313                          | 360    | 375    |
| Largura                                  | mm              | 370                          | 370    | 420    |
| Altura                                   | mm              | 345                          | 370    | 425    |
| Peso                                     | kg              | 16                           | 16,5   | 26     |

**Reservados os direitos a alterações técnicas!**

## Kære kunde



Læs original brugsanvisning inden første brug, følg anvisningerne og opbevar vejledningen til senere efterlæsning eller til den næste ejer.

## Indholdsfortegnelse

|                                    |    |   |
|------------------------------------|----|---|
| Generelle henvisninger . . . . .   | DA | 1 |
| Sikkerhedsanvisninger . . . . .    | DA | 1 |
| Betjening . . . . .                | DA | 2 |
| Pleje og vedligeholdelse . . . . . | DA | 4 |
| Transport . . . . .                | DA | 6 |
| Opbevaring . . . . .               | DA | 6 |
| Hjælp ved fejl . . . . .           | DA | 7 |
| Tekniske data . . . . .            | DA | 8 |

## Generelle henvisninger

### Faregrader

#### **△ FARE**

Henviser til en umiddelbar fare, der fører til alvorlige kvæstelser eller til døden

#### **△ ADVARSEL**

Henviser til en mulig farlig situation, der kan føre til alvorlige kvæstelser eller til døden.

#### **△ FORSIGTIG**

Henviser til en mulig farlig situation, der kan føre til lette personskader.

#### **BEMÆRK**

Henviser til en mulig farlig situation, der kan føre til materiel skade.

## Sikkerhedsanvisninger

#### **△ FARE**

- Personer, som ikke har forstået denne driftsvejledning, må ikke køre denne motor.
- Maskinen må ikke anvendes af børn, unge eller af personer, der ikke er blevet instrueret i brugen.  
Sørg for, at børn ikke kommer i nærheden af maskinen.
- Det er forbudt at bruge højtryksrenseren i områder, hvor der er eksplosionsfare.
- Overhold de gældende sikkerhedsforskrifter ved kørsel af motoren i fareområder (f.eks. tankstationer).

- Ved kørsel af motoren i rum, skal der sørges for en tilstrækkelig ventilation og udluftning af forbrændingsgas (forgiftningsfare).
- Forbrændingsgas er giftigt og sundhedsfarlig, og de må ikke indåndes.
- Der må kun bruges den brændselsstof som er angivet i betjeningsvejledningen. Ved uegnet brændselsstof består eksplosionsfare. Se kapitel "Tekniske data".
- Motoren må ikke køres hvis benzin blev spildt. Bring motoren til et andet sted for at undgå enhver form for gnistdannelse.
- Opbevar kun brændstoffet i godkendte beholdere.
- Benzin må ikke opbevares, spildes eller bruges i nærhed af ild eller apparater som ovne, varmekedler, vandvarmer osv., som har en spildes, eller bruges som danner et tændingsblus eller gnist.
- Der må ikke ryges eller bruges åben ild hvis der tankes og i brændstoffets opbevaringsområde.
- Tanken må ikke overfyldes. Overskrid ikke max.-markeringen i påfyldningsstuds.
- Brændstof må kun påfyldes i et godt ventileret rum, og hvis motoren er slået fra. Benzin er meget brandfarligt og under visse omstændigheder eksplosiv. Efter afslutningen af tankningen skal der sørges for, at dækslet på brændstoffetanken låses tæt.
- Undgå en længere kontakt af huden med brændstof, som også indåndingen af dampe.
- En varm motor skal køles ned for 2 minutter inden der påfyldes brændstof.
- Genstande og materialer som er let brændbar skal holdes fjernt fra støddæmperen (mindst 2 m).
- Motoren må ikke drives uden støddæmper og støddæmperen skal kontrolleres regelmæssigt, renses og evt. udskiftes.
- Motoren må ikke bruges i skove eller arealer der er overgroet med buske eller græs uden at udstødningsrøret er forsynet med en gnistfanger.

## Beskrivelse af apparatet

### Figur 1

- 1 Lyddæmper
- 2 Olie-påfyldningsskruer med oliemåler
- 3 Olie-bortledningsskruer
- 4 Motorafbryder
- 5 Startreb
- 6 Brændstoffhane
- 7 Choker
- 8 Luftfilter
- 9 Tændrør
- 10 Benzintank
- 11 Dæksel "Brændstofftank"

## Inden idrifttagning

### Figur 2

- Sluk motorafbryderen.
- Kontroller motoren for olie- eller brændstofflækager. Fjern eksisterende lækager.
- Kontroller, om alle skrueforbindelser er fast. Tilspænd løse forbindelser.
- Kontroller området omkring lyddæmper og starter for tilsmudsninger. Fjern eksisterende tilsmudsninger.
- Maskinen skal parkeres på et jævnt areale.

### Figur 3

- Kontroller oliestanden (for nærmere informationer, se kapitel "Vedligeholdelse")

### BEMÆRK

Motoren må aldrig køres uden luftfilter, det kan føre til fremskyndet slid af motoren.

- Kontroller luftfilteret for tilsmudsninger og beskadigelser. Rens luftfilteret afhængigt af tilsmudsningsgraden.
- Skru brændstofftankens låg af.

### Figur 4

- Påfyld brændstof. Maks. påfyldningshøjde til filtrets afsats.

- Der må ikke gennemføres justeringer på reguleringsfjedre, reguleringsstænger eller andre dele som kan forårsage en forhøjelse af motorens omdrejningstal.
- Forbrændingsfare! Rør ikke ved varme støddæmper, cylinder eller køleribben. Lad motoren køle af inden opbevaring i lukkede rum.
- Hold hænder og fødder fjern fra dele som bevæger sig eller roterer.
- Berør ikke tændkablet eller tændrøret ved kørende motor.

### ⚠ ADVARSEL

- Med undtagelse af indstillingsarbejder, må motoren ikke køre med fjernet luftfilter og uden dæksel over indsugningsstudsens.
- Ved beskadigelser og lækager på brændstofssystemet må motoren ikke køres. Kontroller brændstofssystemet regelmæssigt og udskift beskadigede komponenter.
- Sikkerhedsanvisninger i denne vejledning kan ikke dække alle anvendelsesbetingelser. Sørg principielt for tilstrækkelige sikkerhedsforanstaltninger ved vedligeholdelsesarbejder og under driften.

### ⚠ FORSIGTIG

Køleribben og startkablet skal altid være fri for græs og andre tilsmudsninger for at undgå fare for brand eller skader på motoren.

### BEMÆRK

- Brug kun motorproducentens originale dele. Andre dele kan beskadige motoren og forkorte livstiden.
- Brug kun nyt brændstof. Gammelt brændstof kan føre til aflejringer i karburatoren og påvirke motorens funktion.
- Træk startkablet ikke ved kørende motor for at undgå skader på starteren.

**Bemærk:** Påfyld kun blyfrit benzin. Det maksimale påfyldningsniveau må ikke overskrides. Hold øje med at der hverken kommer snavs eller vand ind i brændstoftanken. Brug altid gammelt benzin. Brændstof må aldrig blandes med olie.

(tag højde for kapitel "Sikkerhedsanvisninger"!)

- Maskinen, der drives af motoren, kontrolleres for driftssikkerhed. Hvis maskinen ikke er i orden, må motoren ikke startes.

## Drift

Figur 5

- Åbn brændstofhanen

Figur 6

- Luk chokeren.

**Bemærk:** Chokeren må ikke lukkes, hvis motoren er varm.

Figur 7

- Tænd motorafbryderen.

Figur 8

- Træk let i startkablet indtil der opnås en modstand, træk så kraftigt i pilens retning. Før starterkablet forsigtigt tilbage.

**Bemærk:** Starterkablet må ikke "springe" tilbage, håndtaget kan forårsage skader på starteren.

Figur 9

- Så snart motoren er varm og kører stabilt, åbnes chokeren.

## Efter brug

Figur 10

- Sluk motorafbryderen.

Figur 11

- Luk brændstofhanen.



## Pleje og vedligeholdelse

### ⚠ **ADVARSEL**

*Inden service- og vedligeholdelsesarbejder startes, skal motoren køle ned. Træk tændingsnøglen fra for at undgå en utilsigtet tænding af motoren.*

For at undgå truende farer, må reparationer og udskiftning af reservedele på maskinen kun gennemføres af en godkendt kundeservice.

→ Stil fejmaskinen på et plant underlag.

### Serviceoversigt

|   | Før brug | En gang efter 1 måned<br>En gang efter 20 timer | Hver 3. måned<br>Hver 50. time | Hver 6. måned<br>Hver 100. time | En gang om året<br>Her 300. time | Alle 2 år |
|---|----------|---|--------------------------------|---------------------------------|----------------------------------|-----------|
| Kontroller, om alle skrueforbindelser er fast. Tilspænd løse forbindelser.        | X        |   |                                |                                 |                                  |           |
| Kontroller motoren for olie- eller brændstoftlækager. Fjern eksisterende lækager. | X        |   |                                |                                 |                                  |           |
| Kontroller oliestanden  | X        |   |                                |                                 |                                  |           |
| Kontroller luftfilteret.  | X        |   |                                |                                 |                                  |           |
| Udskift olien.  |          | X   |                                | X                               |                                  |           |
| Rens luftfilteret.  |          |   | X                              |                                 |                                  |           |
| Rens aflejringskoppen.  |          |   |                                | X                               |                                  |           |
| Kontroller og rens tændrøret.   |          |   |                                | X                               |                                  |           |
| Rens gnistfangeren (ikke med i leverancen).                                       |          |   |                                | X                               |                                  |           |
| Udskift tændingsrør.  |          |   |                                |                                 | X                                |           |
| Udskift luftfiltret (kun papirfilter).  |          |   |                                |                                 | X                                |           |
| Kontrollere og justere ventilens spillerum.                                       |          |   |                                |                                 | O                                |           |
| Rens brændstoftank og brændstoffilter.  |          |   |                                |                                 | O                                |           |
| Fjern rester i forbrændingskammeret.  |          |   |                                |                                 | O                                |           |
| Kontroller brændstofledning, udskift om nødvendigt.                               |          |   |                                |                                 |                                  | O         |

X Gennemføres af brugeren

O Gennemføres kun af kundeservice

## Kontroller oliestanden

- Sluk motorafbryderen.
- Maskinen skal parkeres på et jævnt areale.

### Figur 3

- Fjern påfyldningsskruen med oliemåleren og rens oliemåleren med en klud.
- Sæt påfyldningsskruen med oliemåleren ind til anslaget i påfyldningsåbningen (skrues ikke i) og træk den ud igen. Aflæs oliens påfyldningsstand.
- Ved lav oliestand:  
Påfyld motorolie (SAE 10 W30) til underkanten af påfyldningsåbningen. (Maks. påfyldningsmængde se "Tekniske data").
- Skru oliepåfyldningsskruen på.

## Olieskift

Gennemfør olieskift ved varm motor.

### Figur 12

- Fjern påfyldningsskruen med oliemåleren og rens oliemåleren med en klud.
- Udtømningsproppen drejes ud og spildolie samles op.
- Skru udtømningsproppen på på og træk den fast.
- Maskinen skal parkeres på et jævnt areale.
- Påfyld motorolie (SAE 10 W30) til underkanten af påfyldningsåbningen. (Maks. påfyldningsmængde se "Tekniske data").
- Skru oliepåfyldningsskruen på.

## Kontroller luftfilteret.

### Figur 13

- Tag luftfilterets kasse af.
- Rens eller udskift snavsede filterelementer.
- Udskift defekte filterelementer.
- Sæt luftfilteret sammen igen.

## Rens aflejringskoppen

### Figur 14

- Luk brændstofhanen.
- Skru aflejringskoppen ud.
- Tag O-ringen af.
- Rens aflejringskoppen og O-ringen i ikke brændbar opløsningsmiddel og lad dem tørre.
- Sæt O-ringen ind i brændstofhanen.
- Skru aflejringskoppen på og spænd den fast.
- Åbn brændstofhanen
- Kontroller aflejringskoppen med hensyn til tæthed.
- I tilfælde af utæthed skal O-ringen udskiftes.

## Kontroller tændrøret.

### Figur 15

- Træk tændrørshætten af.
- Rens tændrøret og området omkring.
- Skru tændrøret ud.
- Udskift tændrør med slidte elektroder eller knækket isolator.

### Figur 16

- Kontroller elektrodeafstanden til tændrøret.

### **BEMÆRK**

*Et løst tændrør kan overophedes og beskadige motoren.*

*Hvis et tændrør er spændt for fast, kan det beskadige gevindet i topstykket.*

*Anvisningerne til fastspænding af tændrør skal overholdes.*

- Skru forsigtigt tændrøret i med hånden. Gevindet må ikke skrues skævt i.
- Drej tændrøret i til anslag vha. tændrørsnøglen og spænd fast således: Spænd brugte tændrør fast 1/8...1/4 omdrejning.  
Spænd nye tændrør fast 1/2 omdrejning.
- Sæt tændrørshætten på.

## Rens gnistfangeren

Gnistfangeren er ikke inkluderet i leverancen.

Figur 17

- Skru 3 skruer ud.
- Tag udstødningsskærpladen af.
- Skru 4 skruer ud.
- Tag lydæmperbeskyttelsen af.
- Skru skruen ud.
- Træk gnistfangeren ud af lyd-dæmperen.
- Fjern sod fra gnistfangerens si med en børste.
- Kontroller sien for brud og huller. Beskadiget gnistfanger skal udskiftes.
- Sæt gnistfangeren i igen og saml lyd-dæmperen.

## Transport

- En motor skal køle af i mindst 15 min. inden den køres over en rampe.

### △ FARE

*Brændstofdampe eller spildt brændstof er let antændelige. Hold motoren vandret under transporten for at undgå spild af brændstof.*

### △ ADVARSEL

*Fare for person- og materialeskader! Hold øje med maskinens vægt ved transporten.*

## Opbevaring

- Træk tændrørshætten af.
- Skift motorolie.
- Lad maskinen køle af i mindst 1/2 time.

### BEMÆRK

*Hvis der løber vand ind i lyd-dæmperen eller luftfiltret kan det skade motoren.*

- Rens de udvendige flader
- Reparer lagskaderne, smør lidt olie på de rustfølsomme overflader.
- Ved opbevaring i over en måned skal brændstoffet tømmes.
- Skru tændrøret ud.
- Hæld 5...10 cm<sup>3</sup> motorolie i cylinderen.
- Træk flere gange i starterkablet, for at fordele olien i motoren.
- Skru tændrøret i igen.
- Træk startebet langsomt indtil der kan føles en modstand.
- Før langsomt starterkablet tilbage igen.

### △ FARE

*Eksplodingsfare. Hold motoren væk fra flammer eller elektriske apparater, hvis der stadig er brændstof i tanken.*

### △ ADVARSEL

*Fare for person- og materialeskader! Hold øje med maskinens vægt ved opbevaring.*

### Bemærk:

- Opbevar ikke motoren på steder med høj luftfugtighed, for at beskytte den mod rust.
- Luk brændstoffhanen for at beskytte mod lækager, også selv om tanken er tømt.
- Opbevar motoren vandret, ellers kan der løbe olie eller brændstof ud.
- Beskyt motoren mod støv ved at dække den til.

## Hjælp ved fejl

### Bemærk:

I tvivlstilfælde eller ved udtrykkelige henvisninger skal De kontakte en godkendt kundeservice ved fejl, som ikke nævnes i dette kapitel.

| Fejl                               | Årsag                                      | Afhjælpning   |
|------------------------------------|--|---|
| Motor starter ikke                 | Motorafbryderen er slukket.                | Tænd motorafbryderen.   |
|                                    | Brændstofhanen er lukket.                  | Åbn brændstofhanen.   |
|                                    | Choker åbnet.                              | Luk chokeren, på nær hvis motoren er varm.  |
|                                    | Brændstofmangel                            | Påfyld tanken.  |
|                                    | Forkert eller gammel brændstof.            | Dræn brændstoftanken og karburatoren.<br>Fyld egnet frisk brændstof i tanken.     |
|                                    | Tændrør snavset, elektrodeafstand forkert. | Rens tændingsrøret.<br>Kontroller tændrøret for beskadigelse og elektrodeafstand. |
|                                    | Tændingsrør defekt.                        | Udskift tændingsrør.  |
| Ringe motorydelse                  | Tændrøret er vådt.                         | Tør tændrøret og skru det i igen.   |
|                                    | Luffilter tilsmudset.                      | Kontroller luffilteret, rengør det ved behov.                                     |
|                                    | Brændstofmangel                            | Påfyld tanken.  |
| For ringe eller ingen kompression. | Forkert eller gammel brændstof.            | Dræn brændstoftanken og karburatoren.<br>Fyld egnet frisk brændstof i tanken.     |
|                                    | Tændrøret er ikke korrekt tilspændt.       | Tilspænd tændrøret.   |

## Tekniske data

|                                  |                 | G200FA                 | G250FA | G300FA |
|----------------------------------|-----------------|------------------------|--------|--------|
| Effekt                           | kW              | 4.1                    | 5.2    | 6.8    |
| Cylinder diameter                | mm              | 68                     | 75     | 80     |
| Opslag                           | mm              | 54                     | 57     | 60     |
| Kubikindhold                     | cm <sup>3</sup> | 196                    | 252    | 302    |
| Brændstoftype                    |                 | blyfri benzin (86 ROZ) |        |        |
| Tankindhold                      | l               | 3.6                    | 4.0    | 6.0    |
| Motorolie - type                 |                 | SAE 10 W30             |        |        |
| max. påfyldningsmængde motorolie | l               | 0.6                    | 0.7    | 0.9    |
| Tændrør                          |                 | F7RTC                  |        |        |
| Kontakt afstand                  | mm              | 0.7..0.00.8            |        |        |
| Længde                           | mm              | 313                    | 360    | 375    |
| Bredde                           | mm              | 370                    | 370    | 420    |
| Højde                            | mm              | 345                    | 370    | 425    |
| Vægt                             | kg              | 16                     | 16.5   | 26     |

**Forbehold for tekniske ændringer!**

## Kjære kunde,



Før første gangs bruk av apparatet, les denne originale bruksanvisningen, følg den og oppbevar den for senere bruk eller for overlevering til neste eier.

## Innholdsfortegnelse

|                                 |    |   |
|---------------------------------|----|---|
| Generelle merknader . . . . .   | NO | 1 |
| Sikkerhetsanvisninger . . . . . | NO | 1 |
| Betjening . . . . .             | NO | 2 |
| Pleie og vedlikehold . . . . .  | NO | 4 |
| Transport . . . . .             | NO | 6 |
| Lagring . . . . .               | NO | 6 |
| Feilretting . . . . .           | NO | 7 |
| Tekniske data . . . . .         | NO | 7 |

## Generelle merknader

### Risikotrinn

#### **△ FARE**

Anvisning om en umiddelbar truende fare som kan føre til store personskader eller til død.

#### **△ ADVARSEL**

Anvisning om en mulig farlig situasjon som kan føre til store personskader eller til død.

#### **△ FORSIKTIG**

Anvisning om en mulig farlig situasjon som kan føre til mindre personskader.

#### **OBS**

Anvisning om en mulig farlig situasjon som kan føre til materielle skader.

## Sikkerhetsanvisninger

#### **△ FARE**

- *Personer som ikke forstår denne bruksanvisningen skal ikke bruke motoren.*
- *Maskinen må ikke brukes av barn eller ungdommer.*  
*Hold alltid barn unna apparatet.*
- *Bruk i eksplosjonsfarlige områder er forbudt.*
- *Ved bruk av motoren i risikoområder (f.eks. bensinstasjoner) må gjeldende sikkerhetsforskrifter følges.*
- *Ved drift av motoren innendørs må det sikres tilstrekkelig ventilasjon og avledning av eksosgasser (fare for forgiftning).*

- *Eksosen er giftig og helsefarlig, den må ikke innåndes.*
- *Det skal kun brukes drivstoff som angitt i bruksanvisningen. Det er eksplosjonsfare dersom det brukes uegnet drivstoff. Se kapittel "Tekniske data".*
- *Motoren må ikke settes i gang der det er sølt drivstoff. Flytt apparatet til et annet sted og unngå gnistdannelse.*
- *Drivstoff skal bare oppbevares i godkjente beholdere.*
- *Drivstoff må ikke oppbevares, søles eller brukes i nærheten av åpen ild eller ovner, varmekjeler, varmtvannsvarmere etc., som har åpen flamme eller som kan danne gnister.*
- *Ved tanking og i området der drivstoff oppbevares skal det ikke røkes eller brukes åpen ild.*
- *Ikke overfyll tanken. Ikke overskrid maks-merket i påfyllingsstussen.*
- *Etterfylling av drivstoff skal kun gjøres i et godt ventilert rom med motoren slått av. Bensin er svært brannfarlig og under visse forhold eksplosiv. Etter avsluttet tanking, forsikre deg om at lokket på drivstofftanken er godt lukket.*
- *Unngå gjentatt eller lengre tids kontakt mellom drivstoff og hud, såvel som innånding av dampen.*
- *Varm motore skal få kjøle seg i 2 minutter før det fylles drivstoff.*
- *Lettantennelige gjenstander og materialer må holdes på god avstand fra maskinens eksosanlegg (minst 2 m).*
- *Motoren må ikke brukes uten eksosanlegg, og dette må regelmessig kontrolleres, rengjøres og ved behov skiftes.*
- *Motoren må ikke tas i bruk i skog, buskas eller gressbevekste områder, uten at eksosanlegget er utstyrt med gnistfanger.*
- *Det må ikke foretas justeringer på reguleringsfjærer, reguleringsstag eller andre komponenter, som kan bevirke et høyere motorturtall.*

## Betjening

### Beskrivelse av apparatet

#### Figur 1

- 1 Lyddemper
- 2 Oljepåfyllingsskrue med peilepinne
- 3 Oljeavtappingsskrue
- 4 Motorbryter
- 5 Startsnor
- 6 Drivstoffkran
- 7 Choke
- 8 Luftfilter
- 9 Tennplugg
- 10 Drivstofftank
- 11 Lokk drivstofftank.

### Før igangsetting

#### Figur 2

- Slå av motorbryter.
- Motor kontrylles for olje- eller drivstofflekkasje. Rett eventuelle lekkasjer.
- Kontroller at alle skrueforbindelser sitter ordentlig fast. Trekk til løse forbindelser.
- Kontroller området rundt lyddemperen og starteren for tilsmussing. Fjern eventuelt smuss.
- Maskinen skal parkeres på flatt underlag.

#### Figur 3

- Kontroller oljenivå.  
(mer informasjon, se kapittelet Vedlikehold)

#### OBS

*Motoren må aldri brukes uten motorfilter, da dette fører til økt slitasje av motoren.*

- Luftfilter kontrolleres for smuss og skader.  
Rengjør luftfilter, avhengig av tilsmussingsgrad.
- Skru av lokket på drivstofftanken.

#### Figur 4

- Fyll drivstoff.  
Maksimalt fyllingsnivå til avsatsen på filteret.

- *Fare for forbrenning! Kom aldri i berøring med eksosanlegg, sylinder eller kjøleribber, da dette kan være meget varmt.*

*La motoren kjøle seg ned før lagring i lukket rom.*

- *Stikk aldri hender og føtter inn mellom bevegelige deler.*
- *Ikke berør tennplugg eller tenningskabel med motoren i gang.*

#### ⚠ ADVARSEL

- *Unntatt ved justeringsarbeider, må motoren ikke startes med demontert luftfilter eller uten deksel over innsugingsstussen.*
- *Ved skader og lekkasjer på drivstoffsystemet, ikke bruk motoren. Kontroller drivstoffsystemet regelmessig, skift ut skadede deler.*
- *Sikkerhetsanvisningene i denne bruksanvisningen kan ikke dekke alle bruksforhold. Ved vedlikehold og ved drift, sørg i utgangspunktet for tilstrekkelige sikkerhetstiltak.*

#### ⚠ FORSIKTIG

*Kjøleribber og startsnor skal holdes fri for gress og annen smuss for å unngå fare for brann eller skader på motoren.*

#### OBS

- *Bruk kun originale deler fra motorprodusenten. Andre deler kan skade motoren og forkorte levetiden.*
- *Bruk kun nytt drivstoff. Gammelt drivstoff kan føre til avlagringer i forgasseren og begrense motoreffekten.*
- *Ikke trekk i startsnoren med motoren i gang for å unngå skader på starteren.*

**Merk:** Bruk kun blyfritt drivstoff. Maksimale fyllingsnivå må ikke overskrides. Pass da på at hevrken smuss eller vann kommer ned i drivstofftanken. Bruk aldri ødelagt bensin. Bland aldri drivstoff med olje.  
(Følg kapittelset Sikkerhetsanvisninger!)

- Kontroller maskinen som drives av motoren for driftssikkerhet. Dersom maskinen ikke er i orden, ikke start motoren.

## Drift

Figur 5

- Åpne drivstoffkranen

Figur 6

- Choke lukkes.

**Merk:** Choke skal ikke lukkes når motoren er varm.

Figur 7

- Slå på motorbryter.

Figur 8

- Trekk lett i bstartsnoren til du merker motstand, trekk deretter kraftig i pilretningen. Før startsnoren langsomt tilbake.

**Merk:** Ikke la startsnoren gå raskt tilbake, da kan håndtaket føre til skader på starteren.

Figur 9

- Så snart motoren er varm og går stabilt, lukk choken.

## Etter bruk

Figur 10

- Slå av motorbryter.

Figur 11

- Lukke drivstoffkranen.



## Pleie og vedlikehold

### ⚠ ADVARSEL

La motoren kjøle seg før du starter noe vedlikehold eller stell av motoren. For å unngå utilsiktet oppstart av motoren, trekk ut tenningsnøkkelen.

For å unngå farer skal reparasjon og skifte av reservedeler på maskinen kun utføres av autorisert kundeservice.

→ Sett høytrykksvaskeren på et jevnt underlag.

### Vedlikeholdsoversikt

|  | Før hver igangsetting | En gang etter 1 måned<br>En gang etter 20 timer | Hver 3. måned<br>Hver 50. time | Hver 6. måned<br>Hver 100. time | Arlig<br>Hver 300. time | Hvert 2. år |
|--|-----------------------|---|--------------------------------|---------------------------------|-------------------------|-------------|
| Kontroller at alle skrueforbindelser sitter ordentlig fast. Trekk til løse forbindelser. | X                     |   |                                |                                 |                         |             |
| Motor kontrolleres for olje- eller drivstofflekkasje. Rett eventuelle lekkasjer.         | X                     |   |                                |                                 |                         |             |
| Kontroller oljenivå.   | X                     |   |                                |                                 |                         |             |
| Kontroller luftfilteret.   | X                     |   |                                |                                 |                         |             |
| Skift olje.  |                       | X   |                                | X                               |                         |             |
| Rengjør luftfilter.  |                       |   | X                              |                                 |                         |             |
| Rengjør avsetningsskål.  |                       |   |                                | X                               |                         |             |
| Skruttenpluggen og rengjør den.  |                       |   |                                | X                               |                         |             |
| Gnistfangeren (ikke i standard leveringsomfang)  |                       |   |                                | X                               |                         |             |
| Skift tennplugg.   |                       |   |                                |                                 | X                       |             |
| Skifte luftfilter (kun papirfilter).   |                       |   |                                |                                 | X                       |             |
| Kontroller ventilspill og still inn.   |                       |   |                                |                                 | ○                       |             |
| Rengjør drivstofftank og drivstoffilter.   |                       |   |                                |                                 | ○                       |             |
| Fjern brennrester i brennrommet.   |                       |   |                                |                                 | ○                       |             |
| Kontroller drivstoffledningen, erstatt om nødvendig.                                     |                       |   |                                |                                 |                         | ○           |

X Gjennomføres av brukeren

○ Gjennomføres kun av kundeservice

## Kontroller oljenivå

- Slå av motorbryter.
- Maskinen skal parkeres på flatt underlag.

### Figur 3

- Oljepåfyllingsskrue med peilepinne tas av, tørk av peilepinnen.
- Sett inn oljepåfyllingsskrue med peilepinne til anslag i oljepåfyllingsåpningen (ikke skru fast), og trekk den ut igjen. Les av oljenivå.
- Ved lavt oljenivå:  
Fyll på motorolje (SAE 10 W30) opp til underkanten av påfyllingsåpningen. (For maks fyllingsmengde, se "Tekniske data").
- Skru på oljepåfyllingsskrue.

## Oljeskift

Gjennomfør oljeskift ved varm motor.

### Figur 12

- Oljepåfyllingsskrue med peilepinne tas av, tørk av peilepinnen.
- Skru ut oljeavtappingskruen og samle opp oljen.
- Skru på plass oljetappeskruen igjen og trekk den fast til.
- Maskinen skal parkeres på flatt underlag.
- Fyll på motorolje (SAE 10 W30) opp til underkanten av påfyllingsåpningen. (For maks fyllingsmengde, se "Tekniske data").
- Skru på oljepåfyllingsskrue.

## Kontroller luftfilteret

### Figur 13

- Ta av luftfilterhuset.
- Rengjør eller skift ut tilsmussede filterelement.
- Skift skadede filterelementer.
- Sett sammen luftfilteret igjen.

## Rengjør avsettings-skål

### Figur 14

- Lukke drivstoffkranen.
- Skru ut avsettings-skål.
- Ta av O-ring.
- Rengjør avsettings-skål og O-ring i ikke brennbart løsemiddel og la de tørke.
- Sett inn O-ring i drivstoffkranen.
- Skru på plass avsettings-skål og trekk til.
- Åpne drivstoffkranen
- Kontroller avsettings-skålen for lekkasjer.
- Skift ut O-ring i ved lekkasjer.

## Kontroller tennpluggen

### Figur 15

- Trekk av tennpluggforbinderen.
- Rengjør tennplugg og omgivelser.
- Skru ut tennpluggen.
- Tennplugg med slitte elektroder eller brudd i isolasjonen skal skiftes ut.

### Figur 16

- Kontroller elektrodeavstanden på tennpluggen.

### OBS

*En løs tennplugg kan overoppvarmes og skade motoren.*

*En for hardt tilskrudd tennplugg skader gjengene i topplokket.*

*Følg alltid anvisningene om tiltrekking av tennpluggen.*

- Skru tennpluggen forsiktig inn for hånd. Ikke vipp gjengene.
- Trekk til tennpluggen med tennpluggnøkkel til anslag og trekk til som følger: Brukte tennplugg skrues 1/8...1/4 omdreining.
- Nye tennplugg skrues 1/2 omdreining.
- Sett på tennpluggforbinderen.

## Rengjøre gnistfangeren

Gnistfangeren er ikke del av leveringsomfang.

Figur 17

- Skru ut 3 skruer.
- Ta av eksosledeplate.
- Skru ut 4 skruer.
- Ta av lyddemperbeskyttelsen.
- Skru ut skruen.
- Trekk gnistfangeren av lyddemperen.
- Skrubbe av sot fra silen på gnistfangeren med en børste.
- Kontroller silen for brudd og hull. Skift skadet gnistfanger.
- Sett på igjen gnistfangeren og monter lyddemperen.

## Transport

- La motoren kjøle seg i minst 15 minutter for lasting.

### ⚠ **FARE**

*Drivstoffdamp eller drivstoff-søl kan antennes. Hold motoren vannrett ved transport for å unngå søl av drivstoff.*

### ⚠ **ADVARSEL**

*Fare for personskade og materiell skade! Pass på vekten av apparatet ved transport.*

## Lagring

- Trekk av tennpluggforbinderen.
- Skift motorolje.
- La motoren kjøle seg i minst en halv time.

### **OBS**

*Vann som trenger inn i lyddemperen eller luftfilteret kan føre til skader på motoren.*

- Rengjør utvendige flater.
- Utbedre lakkskader, smør inn rustømfintlige flater med litt olje.
- Ved lagring i mer enn 1 måned, tapp av drivstoffet.
- Skru ut tennpluggen.
- 5...10 cm<sup>3</sup> motorolje fylles på sylindren.
- Trekk flere ganger i startwiren for å fordele oljen i motoren.
- Skru i tennplugg.
- Trekk langsomt i startsnoren til du merker motstand.
- La startwiren gå langsomt tilbake.

### ⚠ **FARE**

*Ekspløsjonsfare. Ikke lagre otoren i nærheten av flammer eller elektriske apparater dersom det fortsatt er drivstoff i tanken.*

### ⚠ **ADVARSEL**

*Fare for personskade og materiell skade! Pass på vekten av apparatet ved lagring.*

### **Merknad:**

- For å forhindre rust, ikke lagre motoren på steder med høy luftfuktighet.
- Lukk drivstofftanken for å beskytte mot lekkasjer, også når tanken er tom.
- Lagre motoren vannrett, ellers kan olje eller drivstoff renne ut.
- Dekk til motoren for å beskytte den mot støv.

## Feilretting

### Merknad:

Ved feil som ikke er nevnt i dette kapittel, i tvilstilfeller og ved anvisninger om dette, må det tas kontakt med en servicemontør.

| Feil                            | Årsak  | Retting   |
|---------------------------------|--|---|
| Motor starter ikke              | Motorbryter er slått av.                     | Slå på motorbryter.   |
|                                 | Drivstoffkran lukket.                        | Åpne drivstoffkranen.   |
|                                 | Choke åpen.                                  | Luk chocken, unntatt når motoren er varm.                                     |
|                                 | Drivstoffmangel                              | Fyll tanken.  |
|                                 | Feil eller gammelt drivstoff.                | Tøm drivstofftank og forgasser. Fyll egnet, friskt drivstoff på tanken.       |
|                                 | Tennplugg tilsmusset, feil elektrodeavstand. | Rengjør tennplugg. Kontroller tennpluggen for skader, sjekk elektrodeavstand. |
|                                 | Tennplugg defekt.                            | Skift tennplugg.  |
| Lav motoreffekt                 | Tennplugg våt.                               | Tørk tennplugg og sett inn igjen.   |
|                                 | Luftfilter tilsmusset                        | Kontroller luftfilter og rengjør ved behov.                                   |
|                                 | Drivstoffmangel                              | Fyll tanken.  |
| For lav eller ingen kompresjon. | Feil eller gammelt drivstoff.                | Tøm drivstofftank og forgasser. Fyll egnet, friskt drivstoff på tanken.       |
|                                 | Tennplugg er ikke riktig skrudd til.         | Trekk til tennplugg.  |

## Tekniske data

|                                  |                 | G200FA                      | G250FA | G300FA |
|----------------------------------|-----------------|-----------------------------|--------|--------|
| Effekt                           | kW              | 4,1                         | 5,2    | 6,8    |
| Sylinderdiameter                 | mm              | 68                          | 75     | 80     |
| Stempelslaglengde                | mm              | 54                          | 57     | 60     |
| Slagvolum                        | cm <sup>3</sup> | 196                         | 252    | 302    |
| Drivstofftype                    |                 | blyfri bilbensin (86 oktan) |        |        |
| Tankvolum                        | l               | 3,6                         | 4,0    | 6,0    |
| Motorolje - type                 |                 | SAE 10 W30                  |        |        |
| maksimal fyllingsvolum motorolje | l               | 0,6                         | 0,7    | 0,9    |
| Tennplugg                        |                 | F7RTC                       |        |        |
| Kontaktavstand                   | mm              | 0,7...0,8                   |        |        |
| Lengde                           | mm              | 313                         | 360    | 375    |
| Bredde                           | mm              | 370                         | 370    | 420    |
| Høyde                            | mm              | 345                         | 370    | 425    |
| Vekt                             | kg              | 16                          | 16,5   | 26     |

**Det tas forbehold om tekniske endringer!**

## Bäste kund,



Läs bruksanvisning i original innan aggregatet används första gången, följ anvisningarna och spara drifts-anvisningen för framtida behov, eller för nästa ägare.

## Innehållsförteckning

|                                   |    |   |
|-----------------------------------|----|---|
| Allmänna anvisningar . . . . .    | SV | 1 |
| Säkerhetsanvisningar . . . . .    | SV | 1 |
| Handhavande . . . . .             | SV | 2 |
| Skötsel och underhåll . . . . .   | SV | 4 |
| Transport . . . . .               | SV | 6 |
| Förvaring . . . . .               | SV | 6 |
| Åtgärder vid störningar . . . . . | SV | 7 |
| Tekniska data . . . . .           | SV | 8 |

## Allmänna anvisningar

### Risiknivåer

#### **△ FARA**

Varnar om en omedelbart överhängande fara som kan leda till svåra personskador eller dödsfall.

#### **△ VARNING**

Varnar om en möjligen farlig situation som kan leda till svåra personskador eller döden.

#### **△ FÖRSIKTIGHET**

Varnar om en möjligen farlig situation som kan leda till lättare personskador.

#### **OBSERVERA**

Varnar om en möjligen farlig situation som kan leda till materiella skador.

## Säkerhetsanvisningar

#### **△ FARA**

- **Personer som inte har förstått bruksanvisningen får inte använda motorn.**
- **Maskinen får inte användas av barn eller ungdomar.**  
Barn ska alltid hållas på avstånd från aggregatet.
- **Användning av maskinen i utrymmen med explosionsrisk är förbjuden.**
- **Vid användning av motorn i riskområden (t.ex. bensinmackar) ska motsvarande säkerhetsföreskrifter beaktas.**
- **När aggregatet används inomhus måste tillräcklig ventilation samt avledning av avgaser finnas (risk för förgiftning).**

- **Avgaser är giftiga och skadliga för hälsan. De ska inte andas in.**
- **Det är bara tillåtet att använda det drivmedel som är angivet i bruksanvisningen. Vid olämpliga drivmedel föreligger explosionsrisk. Se kapitlet "Tekniska Data".**
- **Använd inte motorn när drivmedel spillts ut utan flytta aggregatet till annan plats och undvik all gnistbildning.**
- **Drivmedel får endast förvaras i godkända behållare.**
- **Förvara, spill eller använd inte drivmedel i närheten av öppen eld eller nära produkter som ugnar, värmepannor, varmvattenberedare o.s.v. som har tändlåga, eller kan generera gnistor.**
- **Rökning eller öppen eld får inte förekomma vid tankning och inom området där drivmedlet förvaras.**
- **Fyll inte för mycket i tanken. Fyll inte på över max.-markeringen i påfyllningsröret.**
- **Drivmedlet får bara fyllas på i ett väl ventilerat utrymme och med motorn avstängd. Bensin är mycket brandfarlig och under vissa förutsättningar är den även explosiv. Se till att tanklocket är ordentligt tillslutet efter avslutad tankning.**
- **Undvik upprepad eller längre kontakt mellan drivmedel och hud och undvik att andas in ångor.**
- **Låt en varm motor kylas av under två minuter innan nytt bränsle fylls på.**
- **Håll lättantändliga föremål och material borta från ljuddämparen (minst 2 m).**
- **Kör inte motorn utan ljuddämpare och kontrollera och rengör denna regelbundet samt byt ut vid behov.**
- **Kör inte motorn i områden med skog, buskar eller gräs om inte avgasutsläppet är utrustat med gnistsamlare.**
- **Utför inga justeringar av styrfjädrar, styrstänger eller andra delar som kan resultera i att motorns varvtal ökar.**
- **Risk för brännskador! Ta inte i heta ljuddämpare, cylindrar eller kylelement. Låt motorn svalna i stängt utrymme innan den lagras.**

- Ha inte händer och fötter i närheten av rörliga eller roterande delar.
- Berör ej tändkabel eller tändstift när motorn är igång.

#### ⚠ **VARNING**

- Motorn får inte köras med borttaget luftfilter eller utan skydd över suganslutningen, förutom vid installationsarbeten.
- Använd ej motorn om den uppvisar skador eller om det finns läckor i bränslesystemet. Kontrollera bränslesystemet regelbundet och byt ut skadade delar.
- Säkerhetsanvisningarna i denna anvisning kan ej omfatta alla förutsättningar för användning. Sörj alltid för tillräckliga säkerhetsåtgärder vid underhållsarbete och drift.

#### ⚠ **FÖRSIKTIGHET**

Håll kylelement och startlina fri från gräs och annan smuts för att undvika risk för brand eller skador på motorn.

#### **OBSERVERA**

- Använd endast originaldelar från motorns tillverkare. Andra delar kan skada motorn och förkorta dess livslängd.
- Använd endast nytt bränsle. Gammalt bränsle kan leda till avlagringar i förgasaren och påverka motoreffekten negativt.
- Dra inte i startlinan när motorn är igång för att undvika skador på startaren.

## Handhavande

### Beskrivning av aggregatet

Bild 1

- 1 Ljuddämpare
- 2 Skruv för påfyllning av olja med oljesticka
- 3 Skruv för oljeutsläpp
- 4 Motorbrytare
- 5 Startlina
- 6 Bensinkran
- 7 Choke
- 8 Luftfilter
- 9 Tändstift
- 10 Drivmedeltank
- 11 Lock bränsletank

## Före idrifttagandet

Bild 2

- Slå av motorbrytaren.
- Kontrollera att motorn inte läcker olja eller bränsle. Åtgärda de läckage som ev. finns.
- Kontrollera att skruvförbindelser är ordentligt årskruvade. Dra åt lösa skruvar.
- Kontrollera om området omkring ljuddämpare och startare är nedsmutsat. Avlägsna den smuts som finns.
- Ställ upp maskinen på plan mark.

Bild 3

- Kontrollera oljenivån (för mer information se Kapitel Underhåll)

#### **OBSERVERA**

Använd aldrig motorn utan luftfilter eftersom detta leder till ökad förslitning av motorn.

- Kontrollera om luftfiltret är smutsigt eller skadat.  
Rengör luftfiltret beroende på hur smutsigt det är.
- Skruva av locket till bränsletanken.

Bild 4

- Fyll på bränsle.  
Maximal fyllnadsnivå; upp till filtrets avsats.

**Anmärkning:**Fyll endast på blyfri bensin för motorfordon. Överskrid inte maximal fyllnadsnivå. Se till att vare sig smuts eller vatten kommer in i bränsletanken. Använd aldrig avslagen bensin. Blanda aldrig bränslet med olja. (Beakta kapitel Säkerhetsanvisningar!)

- Kontrollera driftsäkerheten på aggregatet som motorn driver. Om aggregatet inte är OK, starta inte motorn.

## Drift

Bild 5

→ Öppna bensinkranen

Bild 6

→ Stäng choken.

**Anmärkning:** Stäng inte chocken när motorn är varm.

Bild 7

→ Slå på motorbrytaren.

Bild 8

→ Dra lätt i startlinan till ett motstånd känns, dra då kraftigt i pilens riktning. För tillbaka startlinan sakta.

**Anmärkning:** Låt inte startlinan slå tillbaka eftersom handtaget kan orsaka skador på startmotorn.

Bild 9

→ Öppna choken så snart motorn är varm och går stabilt.

## Avsluta driften

Bild 10

→ Slå av motorbrytaren.

Bild 11

→ Stäng bensinkranen

## Skötsel och underhåll

### ⚠ **VARNING**

Låt motorn kylas av innan all typ av skötsel eller underhållsarbeten påbörjas. Dra av tändstiftskontakten för att förhindra att motorn startas av misstag.

För att undvika risker får reparationer och reservdelsmontage endast utföras av auktoriserad kundservice.

→ Ställ maskinen på ett jämnt underlag.

### Underhållsschema

|  | Före all drift | En gång efter månad<br>En gång efter 20 h | Var 3:e månad<br>Var 50:e timme | Var 6:e månad<br>Var 100:e timme | Årligen<br>Var 300:e timme | Vartannat år |
|--|----------------|---|---------------------------------|----------------------------------|----------------------------|--------------|
| Kontrollera att skruvförbindelser är ordentligt årskruvade. Dra åt lösa skruvar.         | X              |   |                                 |                                  |                            |              |
| Kontrollera att motorn inte läcker olja eller bränsle. Åtgärda de läckage som ev. finns. | X              |   |                                 |                                  |                            |              |
| Kontrollera oljenivån  | X              |   |                                 |                                  |                            |              |
| Kontrollera luftfilter.  | X              |   |                                 |                                  |                            |              |
| Byt olja.  |                | X   |                                 | X                                |                            |              |
| Rengör luftfilter.   |                |   | X                               |                                  |                            |              |
| Rengör avsättningskoppen.  |                |   |                                 | X                                |                            |              |
| Kontrollera och rengör tändstift.  |                |   |                                 | X                                |                            |              |
| Rengör radiomottagaren (ingår ej i leveransen).  |                |   |                                 | X                                |                            |              |
| Byt tändstift.   |                |   |                                 |                                  | X                          |              |
| Byt ur luftfiltret (endast pappersfilter).   |                |   |                                 |                                  | X                          |              |
| Kontrollera och ställ in ventilspelet.   |                |   |                                 |                                  | O                          |              |
| Rengör bränsletanken och bränslefiltret.   |                |   |                                 |                                  | O                          |              |
| Avlägsna förbränningsrester i förbränningskammaren.                                      |                |   |                                 |                                  | O                          |              |
| Kontrollera bränsleledningen, byt ut vid behov.  |                |   |                                 |                                  |                            | O            |

X Utförs av användare

O Endast kundtjänst



## Kontrollera oljenivån

- Slå av motorbrytaren.
  - Ställ upp maskinen på plan mark.
- Bild 11
- Ta bort skruv för påfyllning av olja med oljesticka och torka av oljestickan.
  - Stick in skruven för påfyllning av olja med oljesticka till anslaget (skruva ej in) och dra ut den igen. Kontrollera oljenivån.
  - Vid låg oljenivå:  
Fyll på motorolja (SAE 10 W30) till nedre kanten på påfyllningsöppningen. (För maximal påfyllningsmängd, se "Tekniska data").
  - Skruva in skruven för påfyllning av olja.

## Oljebyte

Oljebyte ska ske med motorn varm.

- Bild 12
- Ta bort skruv för påfyllning av olja med oljesticka och torka av oljestickan.
  - Vrid ur oljetappningsskruven och samla upp oljan.
  - Vrid i oljetappningsskruv och drag fast.
  - Ställ upp maskinen på plan mark.
  - Fyll på motorolja (SAE 10 W30) till nedre kanten på påfyllningsöppningen. (För maximal påfyllningsmängd, se "Tekniska data").
  - Skruva in skruven för påfyllning av olja.

## Kontrollera luftfilter

- Bild 13
- Ta loss luftfilterhuset.
  - Rengör eller byt ut nedsmutsade filterelement.
  - Byt ut skadade filterelement.
  - Sätt ihop luftfiltret igen.

## Rengör avsättningskoppen.

- Bild 14
- Stäng bensinkranen
  - Skruva av avsättningskoppen.
  - Ta bort O-ringen.
  - Rengör avsättningskoppen och O-ringen i ej antändligt lösningsmedel, låt torka.
  - Sätt i O-ringen i bränslekranen.
  - Skruva in och dra fast avsättningskoppen.
  - Öppna bensinkranen
  - Kontrollera att avsättningskoppen är tät.
  - Byt ut O-ringen vid otäthet.

## Kontrollera tändstift

- Bild 15
- Dra av tändstiftshättorna.
  - Rengör locket om området kring tändstiftet.
  - Skruva ur tändstiftet.
  - Tändstift med slitna elektroder eller defekt isolator ska bytas ut.

- Bild 16
- Kontrollera avstånd på tändstiftets elektroder.

### **OBSERVERA**

*Ett löst tändstift kan överhettas och skada motorn.*

*Ett för hårt fastskruvat tändstift skadar gångarna i cylinderhuvudet.*

*Anvisningarna för åtdragning av tändstiftet måste följas.*

- Vrid försiktigt in tändstiftet för hand. Gången får inte deformeras.
- Vrid in tändstiftet med tändstiftsnyckeln till anslaget och dra åt enligt följande: Använt tändstift ska dras åt med 1/8...1/4 varv. Nytt tändstift ska dras åt med 1/2 varv.
- Sätt på tändstiftshättorna.

## Rengöra radiomottagaren

Radiomottagaren medföljer ej.

Bild 17

- Skruva ur tre skruvar.
- Ta av avgasplåten.
- Skruva bort fyra skruvar.
- Ta av ljuddämparskyddet.
- Skruva bort skruv.
- Dra av radiomottagaren från ljuddämparen.
- Avlägsna sot med borste i radiomottagarens sil.
- Kontrollera silen avseende brott och hål. Byt ut radiomottagaren om den är skadad.
- Sätt åter i radiomottagaren och montera ihop ljuddämparen.

## Transport

- Låt motorn svalna minst 15 minuter innan den lastas.

### ⚠ **FARA**

*Drivmedelsångor eller utspillt drivmedel kan antändas. Se till att motorn står vågrätt vid transport för att undvika att drivmedel spills ut.*

### ⚠ **VARNING**

*Risk för personskada och materiell skada! Tänk på maskinens vikt vid transporten.*

## Förvaring

- Dra av tändstiftshättorna.
- Byt motorolja.
- Låt motorn svalna minst en halv timme.

### **OBSERVERA**

*Vatten som kommer in i ljuddämparen eller luftfiltret kan orsaka skador på motorn.*

- Rengör utvändiga ytor.
- Bättra på lackskador, olja lätt in rost-känsliga ytor.
- Vid lagring över en månad ska bränslet tappas av.
- Skruva ur tändstiftet.
- Fyll på 5...10 cm<sup>3</sup> motorolja i cylindern.
- Dra flera gånger i startlinan för att fördela oljan i motorn.
- Skruva i tändstift.
- Dra långsamt i startlinan tills du känner ett motstånd.
- Släpp långsamt tillbaka startlinan.

### ⚠ **FARA**

*Explosionsrisk. Motorn får inte förvaras i närheten av lågor eller elektriska aggregat om det finns bränsle kvar i tanken.*

### ⚠ **VARNING**

*Risk för personskador och materiella skador! Tänk på maskinens vikt vid lagringen.*

### **Hänvisning:**

- För att skydda motorn mot rost får den inte förvaras på ställen med hög luftfuktighet.
- Stäng bränslekranen för att skydda mot läckage, även om tanken har tömts.
- Motorn ska lagras vågrätt, i annat fall kan olja eller bränsle komma ut.
- Täck för motorn för att skydda mot damm.

## Åtgärder vid störningar

### Hänvisning:

Vid störningar som inte finns med i det här kapitlet ska en auktoriserad kundservice uppsökas vid tveksamheter och vid uttrycklig uppmaning.

| Fel                                | Orsak   | Åtgärd  |
|------------------------------------|---|---|
| Motor startar inte                 | Motorbrytaren är frånkopplad.                       | Slå på motorbrytaren.   |
|                                    | Bränslekranen stängd.                               | Öppna bensinkranen.   |
|                                    | Choke öppnad.                                       | Stäng choken, såvida motorn är varm.  |
|                                    | Bränslebrist  | Fyll på tank.   |
|                                    | Felaktigt eller gammalt bränsle.                    | Töm bränsletank och förgasare. Fyll på tanken med lämpligt, färskt bränsle.           |
|                                    | Nedsmutsat tändstift, felaktigt avstånd elektroder. | Rengör tändstift. Kontrollera avseende skador och elektrodernas avstånd på tändstift. |
|                                    | Tändstift defekt.                                   | Byt tändstift.  |
|                                    | Tändstiftet vått.                                   | Torka tändstiftet och skruva in igen.   |
| Låg motoreffekt                    | Luftfilter smutsigt.                                | Kontrollera luftfilter, rengör vid behov.   |
|                                    | Bränslebrist  | Fyll på tank.   |
|                                    | Felaktigt eller gammalt bränsle.                    | Töm bränsletank och förgasare. Fyll på tanken med lämpligt, färskt bränsle.           |
| För liten eller ingen kompression. | Tändstiftet är inte ordentligt åtdraget.            | Dra åt tändstiftet.   |

## Tekniska data

|                                 |                 | G200FA                                 | G250FA | G300FA |
|---------------------------------|-----------------|--|--------|--------|
| Effekt                          | kW              | 4.1                                    | 5.2    | 6.8    |
| Cylinderdiameter                | mm              | 68                                     | 75     | 80     |
| Kolvslag                        | mm              | 54                                     | 57     | 60     |
| Slagvolym                       | cm <sup>3</sup> | 196                                    | 252    | 302    |
| Bränsletyp                      |                 | blyfri bensin för motorfordon (86 ROZ) |        |        |
| Tankinnehåll                    | l               | 3.6                                    | 4.0    | 6.0    |
| Motorolja - Typ                 |                 | SAE 10 W30                             |        |        |
| maximal fyllnadsmängd motorolja | l               | 0.6                                    | 0.7    | 0.9    |
| Tändstift                       |                 | F7RTC                                  |        |        |
| Kontaktavstånd                  | mm              | 0,7...0,8                              |        |        |
| Längd                           | mm              | 313                                    | 360    | 375    |
| Bredd                           | mm              | 370                                    | 370    | 420    |
| Höjd                            | mm              | 345                                    | 370    | 425    |
| Vikt                            | kg              | 16                                     | 16.5   | 26     |

**Med reservation för tekniska ändringar!**

## Arvoisa asiakas,



Lue käyttöohje ennen laitteesi käyttämistä, säilytä käyttöohje myöhempiä käyttöä tai mahdollista myöhempää omistajaa varten.

## Sisällysluettelo

|                           |    |   |
|---------------------------|----|---|
| Yleisiä ohjeita . . . . . | FI | 1 |
| Turvaohjeet . . . . .     | FI | 1 |
| Käyttö . . . . .          | FI | 2 |
| Hoito ja huolto . . . . . | FI | 4 |
| Kuljetus . . . . .        | FI | 6 |
| Säilytys . . . . .        | FI | 6 |
| Häiriöapu . . . . .       | FI | 7 |
| Tekniset tiedot . . . . . | FI | 8 |

## Yleisiä ohjeita

### Vaarallisuusasteet

#### ⚠ VAARA

Huomautus välittömästi uhkaavasta vaarasta, joka voi aiheuttaa vakavan ruumiinvamman tai johtaa kuolemaan.

#### ⚠ VAROITUS

Huomautus mahdollisesta vaarallisesta tilanteesta, joka voi aiheuttaa vakavan ruumiinvamman tai voi johtaa kuolemaan.

#### ⚠ VARO

Huomautus mahdollisesta vaarallisesta tilanteesta, joka voi aiheuttaa vähäisiä vammoja.

#### HUOMIO

Huomautus mahdollisesta vaarallisesta tilanteesta, joka voi aiheuttaa aineellisia vahinkoja.

## Turvaohjeet

#### ⚠ VAARA

- Moottorin käyttö on kielletty henkilöiltä, jotka eivät ymmärrä tätä käyttöohjetta.
- Lapset tai nuoret henkilöt eivät saa käyttää laitetta.  
Lapset on pidettävä periaatteessa etäällä laitteesta.
- Käyttö räjähdysalttiilla alueilla on kielletty.
- Käytettäessä moottoria vaara-alueilla (esim. huoltoasemilla) on noudatettava vastaavia turvallisuusmääräyksiä.

- Käytettäessä moottoria sisätiloissa on huolehdittava riittävästä ilmastoinnista ja siitä, että pakokaasut poistuvat tilasta (myrkytysvaara).
- Pakokaasut ovat myrkyllisiä ja terveydelle vaarallisia, älä hengitä niitä sisään.
- Laitteessa saa käyttää ainoastaan käyttöohjeessa ilmoitettua polttoainetta. Sopimattomia polttoaineita käytettäessä syntyy räjähdysvaara. Katso lukua "Tekniset tiedot".
- Älä käytä moottoria, jos polttoainetta on räiskynyt maahan, vaan vie laite toiseen paikkaan ja vältä kipinöiden muodostumista.
- Säilytä polttoainetta vain hyväksytyissä säiliöissä.
- Älä säilytä polttoainetta avotulen tai kuumien laitteiden, kuten uunit, lämmityskattilan, veden lämmittimien tms. läheisyydessä. Älä myöskään päästä polttoainetta vuotamaan äläkä käsittele sitä sytytysliekin tai kipinää aiheuttavien laitteiden läheisyydessä.
- Älä tupakoi tai käytä avointa tulta tankatessa tai polttoaineen säilytystiloissa.
- Älä ylitäytä polttoainesäiliötä. Älä ylitä täyttökauluksen Max.-merkintää.
- Polttoainetta saa lisätä polttoainesäiliöön vain hyvin tuuletetussa tilassa moottorin ollessa sammutettuna. Benssiini on erittäin palovaarallista ja tietyissä olosuhteissa räjähdysherkkää. Varmista tankkaamisen jälkeen, että polttoainesäiliön tulppa on kunnolla suljettu.
- Vältä polttoaineen toistuvaa ja pidempää ihokosketusta ja polttoainehöyryjen sisään hengittämistä.
- Anna lämpimän moottorin jäähtyä 2 minuutin ajan, enne polttoaineen lisäämistä.
- Pidä helposti syttyvät esineet ja materiaalit etäällä äänenvaimentimesta (vähintään 2 m).
- Älä käytä moottoria ilman äänenvaimenninta ja tarkasta vaimennin säännöllisesti. Puhdista ja vaihda tarvittaessa uuteen.

- Älä käytä moottoria metsä-, pensas- tai ruohikkoalueilla, ellei pakoputkea ole varustettu kipinäsuojuksella.
- Älä suorita sellaisia säätöjousien, säätöosien tai muiden osien säätöjä, joka saattavat nostaa moottorin kierroslukua.
- **Paluumaan!** Älä koske kuumaan äänenvaimentimeen, sylinteriin tai jäähdytysripiin.  
Anna moottorin jäähtyä ennen suljetussa paikassa säilyttämistä.
- Älä laita käsiäsi tai jalkojasi koskaan liikkuvien tai pyörivien osien lähelle.
- Älä kosketa sytytysjohtoa tai sytytystulppaa moottorin käydessä.

#### ⚠ **VAROITUS**

- Älä käytä moottoria ilman ilmansuodatinta tai imuistukan suoja muutoin kuin säätötoita tehdessäsi.
- Jos polttoainejärjestelmä on vaurioitunut tai vuotaa, älä käytä moottoria. Tarkasta polttoainejärjestelmä säännöllisesti ja korvaa vahingoittuneet osat uusilla.
- Tämän ohjeen turvaohjeet eivät voi katkaista kaikkia käyttöolosuhteita. Huolehdi ehdottomasti huoltotoiden ja käytön yhteydessä riittävästä turvatoimenpiteistä.

#### ⚠ **VARO**

Pidä jäähdytysrivat ja käynnistinköysi vapaana ruohosta ja muusta liasta, jotta vältyttäisiin palovaaralta ja moottorin vahingoittumisilta.

#### **HUOMIO**

- Käytä vain moottorivalmistajan alkupe- räisosia. Muut osat voivat vahingoittaa moottoria ja lyhentää elinikää.
- Käytä vain uutta polttoainetta. Vanha polttoaine voi aiheuttaa kerrostumia kaasuttimeen ja vähentää moottorin tehoa.
- Älä vedä käynnistysnarusta moottorin käydessä, käynnistimen vaurioitumisen estämiseksi.

## Käyttö

### Laitekuvaus

#### Kuva 1

- 1 Äänenvaimennin
- 2 Öljyntäyttöaukon korkki mittatikulla
- 3 Öljynlaskutulppa
- 4 Moottorikytkin
- 5 Käynnistyskahva
- 6 Polttoainehana
- 7 Käsikaasu
- 8 Ilmansuodatin
- 9 Sytytystulppa
- 10 Polttoainesäiliö
- 11 Polttoainesäiliön tulppa

### Ennen käyttöönottoa

#### Kuva 2

- Kytke moottorikytkin pois päältä.
- Tarkasta, että moottorissa ei ole öljy- tai polttoainevuotoja. Poista esiintyvät vuodot.
- Tarkasta kaikkien ruuviliitosten pitävä kiinnitys. Kiristä löysät liitokset.
- Tarkasta äänenvaimennin- ja käynnistinalueen likaantuneisuus. Poista esiintyvä likaantuneisuus.
- Pysäköi kone tasaiselle alustalle.

#### Kuva 3

- Tarkasta öljymäärä.  
(katso tarkempaa tietoa kohdasta Huolto)

#### **HUOMIO**

Älä koskaan käytä moottoria ilman ilmansuodatinta, koska se johtaa moottorin suurempaan kulumiseen.

- Tarkasta ilmansuodattimen likaantuneisuus ja kunto.  
Puhdista ilmansuodatin tarvittaessa.
- Kierrä polttoainesäiliön tulppa irti.

#### Kuva 4

- Tankkaa polttoainetta.  
Maksimi täyttökorkeus suodattimen kantaan asti.

**Huomautus:** Käytä vain lyijytöntä auto-bensiiniä. Älä ylitä maksimia täyttöra-  
jaa. Huolehdi, että polttoainesäiliöön ei  
pääse likaa tai vettä. Älä koskaan käytä  
seisonutta bensiiniä. Älä koskaan sekoita  
öljyä bensiiniin.

(Noudata kohdassa Turvallisuusohjeet  
annettuja ohjeita!)

- Tarkasta moottorin käyttämän laitteen  
käyttöturvallisuus. Jos laite ei ole kun-  
nossa, älä käynnistä moottoria.

## Käyttö

Kuva 5

- Avaa polttoainehana

Kuva 6

- Sulje ryyppy.

**Huomautus:** Älä sulje ryyppyä, jos  
moottori on lämmin.

Kuva 7

- Kytke moottorikytkin päälle.

Kuva 8

- Vedä käynnistysnarusta ensin hitaasti,  
kunnes tuntuu vastustusta, ja tempaise  
sitten voimalla nuolen suuntaan. Päästä  
käynnistysnaru palautumaan hitaasti.

**Huomautus:** Älä päästä käynnistusna-  
rua palautumaan valtoimenaan, koska  
kahva voi vahingoittaa käynnistintä.

Kuva 9

- Kun moottori on lämmennyt ja käy ta-  
saisesti, avaa ryyppy.

## Käytön lopetus

Kuva 10

- Kytke moottorikytkin pois päältä.

Kuva 11

- Sulje polttoainehana.

## Hoito ja huolto

### ⚠ VAROITUS

Anna moottorin jäähtyä ennen kaikkien hoito- ja huoltotöiden aloittamista. Vedä sytytystulpan pistoke irti moottorin tahattoman käynnistämisen estämiseksi.

Vaaratilanteiden eliminoimiseksi, vain valtuutettu asiakaspalvelupiste saa korjata koneen ja vaihtaa sen varaosat.

→ Pysäytä laite tasaiselle pinnalle.

### Huollon yleiskuvauk

|  | Ennen jokaista käyttöä: | Kerran 1 kuukauden jälkeen | Kerran 20h:n jälkeen | Joka 3. kuukausi<br>Joka 50h | Joka 6. kuukausi<br>Joka 100h | Vuosittain<br>Joka 300h | Joka 2. vuosi |
|--|-------------------------|----------------------------|----------------------|------------------------------|-------------------------------|-------------------------|---------------|
| Tarkasta kaikkien ruuviliitosten pitävä kiinnitys. Kiristä löysät liitokset.             | X                       |                            |                      |                              |                               |                         |               |
| Tarkasta, että moottorissa ei ole öljy- tai polttoainevuotoja. Poista esiintyvät vuodot. | X                       |                            |                      |                              |                               |                         |               |
| Tarkasta öljymäärä.  | X                       |                            |                      |                              |                               |                         |               |
| Tarkasta ilmansuodatin.  | X                       |                            |                      |                              |                               |                         |               |
| Vaihda öljy.   |                         | X                          |                      |                              | X                             |                         |               |
| Puhdista ilmansuodatin.  |                         |                            | X                    |                              |                               |                         |               |
| Puhdista sakkakuppi.   |                         |                            |                      |                              | X                             |                         |               |
| Tarkasta ja puhdista sytytystulppa.  |                         |                            |                      |                              | X                             |                         |               |
| Puhdista kipinäsuojus (ei kuulu toimitukseen).   |                         |                            |                      |                              | X                             |                         |               |
| Vaihda sytytystulppa.  |                         |                            |                      |                              |                               | X                       |               |
| Vaihda ilmansuodatin (vain paperisuodatin).  |                         |                            |                      |                              |                               | X                       |               |
| Tarkasta ja säädä venttiilien vällys.  |                         |                            |                      |                              |                               | O                       |               |
| Puhdista polttoainesäiliö ja polttoainesuodatin.   |                         |                            |                      |                              |                               | O                       |               |
| Poista palotilasta palojäämät.   |                         |                            |                      |                              |                               | O                       |               |
| Tarkasta polttoainejohto, vaihda tarvittaessa.   |                         |                            |                      |                              |                               |                         | O             |

X Käyttäjä suorittaa

O Suorittaa vain asiakaspalvelu



## Öljymäärän tarkastaminen

- Kytke moottorikytkin pois päältä.
- Pysäköi kone tasaiselle alustalle.

Kuva 3

- Poista öljyntäyttöaukon tulppa mittatikuineen ja pyyhi mittatikku puhtaaksi.
- Pistä öljyntäyttöaukon tulppa mittatikuineen täyttöaukkoon vasteeseen asti (älä kierrä sisää) ja vedä jälleen ulos. Lue öljymäärä.
- Jos öljynpinta on matalalla: Täytä moottoriöljyllä (SAE 10 W30) täyttöaukon alareunaan asti. (Maksimi täyttömäärä, katso "Tekniset tiedot").
- Kierrä täyttöaukon tulppa paikoilleen.

## Öljynvaihto

Suorita öljynvaihto moottorin ollessa lämmin.

Kuva 12

- Poista öljyntäyttöaukon tulppa mittatikuineen ja pyyhi mittatikku puhtaaksi.
- Kierrä öljynpoistotulppa ulos ja laske jäteöljy keruustiaan.
- Ruuvaa öljynpoistotulppa kiinni ja kiristä se.
- Pysäköi kone tasaiselle alustalle.
- Täytä moottoriöljyllä (SAE 10 W30) täyttöaukon alareunaan asti. (Maksimi täyttömäärä, katso "Tekniset tiedot").
- Kierrä täyttöaukon tulppa paikoilleen.

## Ilmansuodattimen tarkastus.

Kuva 13

- Poista ilmansuodattimen kotelo.
- Puhdista tai vaihda likaantuneet suodatinelementit.
- Vaihda vahingoittuneet suodatinelementit.
- Kokoa ilmansuodatin uudelleen.

## Sakkakupin puhdistaminen

Kuva 14

- Sulje polttoainehana.
- Kierrä sakkakuppi ulos.
- Irrota O-rengas.
- Puhdista sakkakuppi ja O-rengas ei sytytyvällä liuotinaineella ja anna sitten kuivua.
- Aseta O-rengas polttoainehanaan.
- Kierrä sakkakuppi paikalleen ja kiristä se.
- Avaa polttoainehana
- Tarkasta sakkakupin tiiviisyys.
- Jos epätiivis, vaihda O-rengas.

## Sytytystulpan tarkastaminen

Kuva 15

- Vedä sytytystulpan pistoke irti.
- Puhdista sytytystulppa ja sen ympäristö.
- Kierrä sytytystulppa ulos.
- Vaihda sytytystulppa, jos sen elektrodit ovat kuluneet tai sen eristin on murtunut.

Kuva 16

- Tarkasta sytytystulpan elektrodietäisyys.

### **HUOMIO**

*Löysänä oleva sytytystulppa voi ylikuumeta ja vahingoittaa moottoria.*

*Liikaksi kiristetty sytytystulppa voi vahingoittaa sylinterinkannen kierteitä.*

*Noudata ehdottomasti sytytystulpan kiristysohjeita.*

- Kierrä sytytystulppa varovasti käsin sisään. Aseta oikein kierteisiin.
- Kierrä sytytystulppa tulppa-avaimella pohjaan asti ja kiristä sitten seuraavasti: Kiristä käytettyä sytytystulppaa 1/8...1/4 kierrosta. Kiristä uutta sytytystulppaa 1/2 kierrosta.
- Liitä sytytystulpan pistoke.

## Kipinäsuojuksen puhdistus

Kipinäsuojus ei sisälly toimitukseen.

Kuva 17

- Kierrä 3 ruuvia auki.
- Poista pakokaasun johdinpelti.
- Kierrä 4 ruuvia auki.
- Poista äänenvaimenninsuojus.
- Irrota ruuvi.
- Vedä kipinäsuojus ulos äänenvaimentimesta.
- Puhdista kipinäsuojuksen sihti harjalla karstasta.
- Tarkasta, onko sihdissä murtumia tai reikiä.  
Korvaa vahingoittunut kipinäsuojus uudella.
- Aseta kipinäsuojus jälleen sisään ja koa äänenvaimennin uudelleen.

## Kuljetus

- Anna moottorin jäähtyä vähintään 15 minuuttia ennen lastaamista.

### ⚠ VAARA

*Polttoainehöyryt tai läikkynyt polttoaine voivat syttyä tuleen. Pidä moottori kuljetuksen ajan vaakasuorassa, jotta polttoainetta ei pääse läikkymään.*

### ⚠ VAROITUS

*Loukkaantumis- ja vaurioitumisvaara! Huomioi kuljetettaessa laitteen paino.*

## Säilytys

- Vedä sytytystulpan pistoke irti.
- Vaihda moottoriöljy uuteen.
- Anna moottorin jäähtyä vähintään 1/2 tunnin ajan.

### HUOMIO

*Äänenvaimentimeen tai ilmansuodattimeen tunkeutuva vesi voi aiheuttaa vaurioita moottoriin.*

- Puhdista ulkopinnat.
- Korjaa maalipinnan vauriot, öljyä kevyesti ruostumisherkät pinnat.
- Jos säilytysaika on yli 1 kuukausi, tyhjennä polttoaine laitteesta.
- Kierrä sytytystulppa ulos.
- Kaada sylinteriin 5...10 cm<sup>3</sup> moottoriöljyä.
- Vedä käynnistysvaijerista useamman kerran, jotta öljy jakautuu moottoriin.
- Kierrä sytytystulppa paikoilleen.
- Vedä käynnistinnarusta hitaasti, kunnes tunnet vastusta.
- Päästä käynnistysvaijeri hitaasti takaisin sisään.

### ⚠ VAARA

*Räjähdysvaara. Älä varastoi moottoria liekkien tai sähkölaitteiden läheisyydessä, jos säiliössä on vielä polttoainetta.*

### ⚠ VAROITUS

*Loukkaantumis- ja vaurioitumisvaara! Huomioi säilytettäessä laitteen paino.*

### Huomautus:

- Älä varastoi moottoria, sen suojaamiseksi ruostumiselta, korkean ilmankosteuden omaavissa paikoissa.
- Sulje polttoainehana vuotojen välttämiseksi, vaikka polttoainesäiliö on tyhjenetty.
- Varastoi moottori vaakasuorassa, muuten öljyä tai polttoainetta voi valua ulos.
- Peitä moottori sen suojaamiseksi pölyltä.

## Häiriöapu

### Huomautus:

Ota yhteys valtuutettuun asiakaspalveluun häiriötapauksissa, joita ei ole lueteltu tässä luvussa, jos olet epävarma tai, jos tässä ohjeessa niin neuvotaan.

| Virhe                                    | Syy   | Korjaus   |
|--|---|---|
| Moottori ei käynnistyy                   | Moottorikytkin on kytketty pois päältä.             | Kytke moottorikytkin päälle.  |
|  | Polttoainehana suljettu.                            | Avaa polttoainehana.  |
|  | Rikastin avattu.                                    | Sulje rikastin, jollei moottori ole lämmin.   |
|  | Polttoainepuute                                     | Täytä tankki.   |
|  | Väärä tai vanha polttoaine                          | Tyhjennä polttoainetankki ja kaasutin.<br>Täytä säiliö soveltuvalla, tuoreella polttoaineella.        |
|  | Sytytystulppa likaantunut, väärä elektrodietäisyys. | Puhdista sytytystulppa.<br>Tarkasta, onko sytytystulppa vaurioitunut ja onko elektrodietäisyys oikea. |
|  | Sytytystulppa on rikki.                             | Vaihda sytytystulppa.   |
| Pieni moottoriteho                       | Sytytystulppa märkä.                                | Kuivaa sytytystulppa ja kierrä takaisin paikalleen.   |
|  | Ilmasuodatin likaantunut                            | Tarkasta ilmasuodatin, puhdista tarvittaessa.   |
|  | Polttoainepuute                                     | Täytä tankki.   |
| Puristusta ei ole tai se on liian pieni. | Väärä tai vanha polttoaine                          | Tyhjennä polttoainetankki ja kaasutin.<br>Täytä säiliö soveltuvalla, tuoreella polttoaineella.        |
|  | Sytytystulppa ei ole kunnolla kiristetty            | Kiristä sytytystulppa.  |

## Tekniset tiedot

|                                   |                 | G200FA                         | G250FA | G300FA |
|-----------------------------------|-----------------|--------------------------------|--------|--------|
| Teho                              | kW              | 4,1                            | 5,2    | 6,8    |
| Sylinterin läpimitta              | mm              | 68                             | 75     | 80     |
| Iskunpituus                       | mm              | 54                             | 57     | 60     |
| Iskutilavuus                      | cm <sup>3</sup> | 196                            | 252    | 302    |
| Polttoaine                        |                 | lyijytön autobensiini (86 ROZ) |        |        |
| Säiliön tilavuus                  | l               | 3,6                            | 4,0    | 6,0    |
| Moottoriöljyn tyyppi              |                 | SAE 10 W30                     |        |        |
| moottoriöljyn maksimi täyttömäärä | l               | 0,6                            | 0,7    | 0,9    |
| Sytytystulppa                     |                 | F7RTC                          |        |        |
| Kontaktietäisyys                  | mm              | 0,7...0,8                      |        |        |
| Pituus                            | mm              | 313                            | 360    | 375    |
| Leveys                            | mm              | 370                            | 370    | 420    |
| Korkeus                           | mm              | 345                            | 370    | 425    |
| Paino                             | kg              | 16                             | 16,5   | 26     |

***Oikeus teknisiin muutoksiin pidätetään!***

## Αγαπητέ πελάτη,



Πριν χρησιμοποιήσετε τη συσκευή σας για πρώτη φορά, διαβάστε αυτές τις πρωτότυπες οδηγίες χρήσης, ενεργήστε σύμφωνα με αυτές και κρατήστε τις για μελλοντική χρήση ή για τον επόμενο ιδιοκτήτη.

### Πίνακας περιεχομένων

|                                  |    |   |
|----------------------------------|----|---|
| Γενικές υποδείξεις . . . . .     | EL | 1 |
| Υποδείξεις ασφαλείας . . . . .   | EL | 1 |
| Χειρισμός . . . . .              | EL | 2 |
| Φροντίδα και συντήρηση . . . . . | EL | 4 |
| Μεταφορά . . . . .               | EL | 6 |
| Αποθήκευση . . . . .             | EL | 6 |
| Αντιμέτωπιση βλαβών . . . . .    | EL | 7 |
| Τεχνικά χαρακτηριστικά . . . . . | EL | 8 |

### Γενικές υποδείξεις

#### Επίπεδα ασφαλείας

#### **⚠ ΚΙΝΔΥΝΟΣ**

Υποδείξεις για άμεσα επαπειλούμενο κίνδυνο, ο οποίος μπορεί να έχει ως συνέπεια σοβαρό ή θανάσιμο τραυματισμό.

#### **⚠ ΠΡΟΕΙΔΟΠΟΙΗΣΗ**

Υποδείξεις για μια δυνητικά επικίνδυνη κατάσταση, η οποία μπορεί να έχει ως συνέπεια σοβαρό ή θανάσιμο τραυματισμό.

#### **⚠ ΠΡΟΣΟΧΗ**

Υπόδειξη για μια ενδεχομένως επικίνδυνη κατάσταση, η οποία μπορεί να οδηγήσει σε ελαφρό τραυματισμό.

#### **ΠΡΟΣΟΧΗ**

Υπόδειξη για μια δυνητικά επικίνδυνη κατάσταση, η οποία μπορεί να έχει ως συνέπεια υλικές ζημιές.

### Υποδείξεις ασφαλείας

#### **⚠ ΚΙΝΔΥΝΟΣ**

- Απαγορεύεται η χρήση του κινητήρα από άτομα, τα οποία δεν κατανοούν αυτές τις οδηγίες χρήσης.
- Η συσκευή δεν επιτρέπεται να χρησιμοποιείται από παιδιά ή νεαρά άτομα. Κρατήστε τα παιδιά μακριά από τη συσκευή.
- Απαγορεύεται η λειτουργία σε χώρους όπου υπάρχει κίνδυνος έκρηξης.

- Κατά τη χρήση του κινητήρα σε επικίνδυνες περιοχές (π.χ. σε πρατήρια καυσίμων) πρέπει να τηρούνται οι ανάλογοι κανονισμοί ασφαλείας.
- Κατά τη λειτουργία του κινητήρα σε κλειστούς χώρους, πρέπει να έχετε προβλέψει επαρκή αερισμό και καλή εξαγωγή των καυσαερίων (κίνδυνος δηλητηρίασης).
- Τα καυσαέρια είναι δηλητηριώδη και επιζήμια για την υγεία, συνεπώς, η εισπνοή τους δεν επιτρέπεται.
- Επιτρέπεται η χρησιμοποίηση μόνο του καυσίμου που αναφέρεται στις οδηγίες λειτουργίας. Σε περίπτωση χρήσης ακατάλληλων καυσίμων υφίσταται κίνδυνος έκρηξης. Βλ. κεφάλαιο "Τεχνικά χαρακτηριστικά".
- Μη χρησιμοποιείτε τον κινητήρα, όταν έχει χυθεί καύσιμο. Να μεταφερθεί η συσκευή σε ασφαλές μέρος και να αποφευχθεί οποιοδήποτε σχηματισμός σπινθήρων.
- Διατηρείτε το καύσιμο μόνο σε εγκεκριμένα δοχεία.
- Να μη φυλάγονται, χύνονται ή χρησιμοποιούνται καύσιμα κοντά σε φωτιά χωρίς προστατευτικό εξοπλισμό ή κοντά σε συσκευές, π.χ. θερμάστρες, λέβητες θέρμανσης, μπόιλερ κλπ., από τις οποίες υπάρχει κίνδυνος φλόγας ανάφλεξης ή σχηματισμός σπινθήρων.
- Μην καπνίζετε και μην χρησιμοποιείτε ακάλυπτη φλόγα κατά τον εφοδιασμό με καύσιμα και στο χώρο φύλαξης του καυσίμου.
- Μην γεμίζετε υπερβολικά τη δεξαμενή. Δεν επιτρέπεται η υπέρβαση του σημείου μέγιστης πλήρωσης στο στόμιο πλήρωσης.
- Ο ανεφοδιασμός με καύσιμο πρέπει να πραγματοποιείται μόνο σε καλά αεριζόμενους χώρους με απενεργοποιημένο τον κινητήρα. Η βενζίνη είναι εξαιρετικά εύφλεκτη και, υπό ορισμένες συνθήκες, εκρηκτική. Μετά την ολοκλήρωση της διαδικασίας εφοδιασμού με καύσιμο, βεβαιωθείτε ότι το καπάκι της δεξαμενής καυσίμου είναι καλά κλεισμένο.

- Αποφεύγετε την επανειλημμένη ή παρατεταμένη επαφή του καυσίμου με το δέρμα, καθώς και την εισπνοή ατμών.
- Πριν συμπληρώσετε καύσιμο, αφήστε το ζεστό κινητήρα να κρυώσει για 2 λεπτά.
- Κρατάτε τα εύφλεκτα υλικά και αντικείμενα μακριά από τον σιγαστήρα (τουλάχιστον 2 m).
- Να μη λειτουργεί ο κινητήρας χωρίς σιγαστήρα και να ελέγχεται τακτικά, να καθαρίζεται και, αν χρειάζεται, να αντικατασταθεί.
- Μη χρησιμοποιείτε τον κινητήρα σε δασώδεις, θαμνώδεις ή χορταριασμένες εκτάσεις, εάν η εξάτμιση δεν είναι εξοπλισμένη με συλλέκτη σπινθήρων
- Να μην εκτελούνται αλλαγές ρυθμίσεων σε ελατήρια, ράβδους ρυθμίσεων ή άλλα εξαρτήματα, όταν αποτέλεσμα θα είναι η αύξηση των στροφών του κινητήρα.
- Κίνδυνος πρόκλησης εγκαυμάτων! Μην ακουμπάτε πολύ ζεστούς σιγαστήρες, κυλίνδρους ή πτερύγια ψύξης. Πριν την αποθήκευση σε κλειστό χώρο αφήστε τον κινητήρα να κρυώσει.
- Κρατάτε μακριά τα πόδια και τα χέρια σας από κινούμενα ή περιστρεφόμενα μέρη.
- Μην αγγίζετε το καλώδιο ανάφλεξης ή τον σπινθηριστή με τον κινητήρα σε λειτουργία.

#### ⚠️ ΠΡΟΕΙΔΟΠΟΙΗΣΗ

- Ο κινητήρας επιτρέπεται να λειτουργεί χωρίς φίλτρο αέρα ή χωρίς κάλυμμα πάνω από τους συνδέσμους αναρρόφησης μόνον κατά την εκτέλεση εργασιών ρύθμισης.
- Μην θέτετε σε λειτουργία τον κινητήρα, εάν παρουσιαστούν ζημιές ή διαρροές στο σύστημα καυσίμων. Ελέγχετε τακτικά τα συστήματα καυσίμων και αντικαθιστάτε τα ελαττωματικά μέρη.
- Οι υποδείξεις ασφαλείας αυτών των οδηγιών δεν μπορούν να καλύψουν όλους τις συνθήκες χρήσης. Κατά τις εργασίες συντήρησης και τη λειτουργία του μηχανήματος εφαρμόζετε οπωσδήποτε επαρκή μέτρα ασφαλείας.

#### ⚠️ ΠΡΟΣΟΧΗ

Διατηρείτε τα πτερύγια ψύξης και το καλώδιο της μίζας ελεύθερα από χόρτα και άλλους ρύπους, ώστε να αποφύγετε τον κίνδυνο πυρκαγιάς ή ζημιών στον κινητήρα.

#### ΠΡΟΣΟΧΗ

- Χρησιμοποιείτε μόνον γνήσια εξαρτήματα του κατασκευαστή του κινητήρα. Άλλα εξαρτήματα ενδέχεται να προκαλέσουν βλάβη στον κινητήρα και να μειώσουν τη διάρκεια ζωής του.
- Χρησιμοποιείτε μόνο καινούριο καύσιμο. Το παλιό καύσιμο μπορεί να προκαλέσει αποθέσεις στον εξαερωτήρα και να επηρεάσει αρνητικά τις επιδόσεις του κινητήρα.
- Μην τραβάτε το καλώδιο εκκίνησης κατά τη λειτουργία του κινητήρα, ώστε να αποφύγετε τυχόν βλάβες στη μίζα.

## Χειρισμός

### Περιγραφή συσκευής

Εικόνα 1

- 1 Σιγαστήρας
- 2 Κοχλίας πλήρωσης λαδιού με ράβδο μέτρησης στάθμης
- 3 Βίδα εκροής λαδιού
- 4 Διακόπτης κινητήρα
- 5 Ντίζα μίζας
- 6 Στρόφιγγα καυσίμων
- 7 Τσοκ
- 8 Φίλτρο αέρα
- 9 Μπουζί
- 10 Δεξαμενή καυσίμων
- 11 Καπάκι δεξαμενής καυσίμου

### Πριν τη θέση σε λειτουργία

Εικόνα 2

- ➔ Κλείστε το διακόπτη του κινητήρα.
- ➔ Ελέγξτε τον κινητήρα για τυχόν διαρροές λαδιού ή καυσίμου. Αντιμετωπίστε τις ενδεχόμενες διαρροές.
- ➔ Ελέγξτε την καλή εφαρμογή όλων των βιδωτών συνδέσεων. Σφίξτε τις χαλαρές συνδέσεις.
- ➔ Ελέγξτε την περιοχή γύρω από το σιγαστήρα και τη μίζα για ρύπους. Αντιμετωπίστε τους ενδεχόμενους ρύπους.
- ➔ Σταθεμίστε το μηχανήμα σε επίπεδο έδαφος.

### Εικόνα 3

- Ελέγξτε τη στάθμη του λαδιού.  
(για περισσότερες πληροφορίες, βλ. κεφάλαιο Συντήρηση)

### ΠΡΟΣΟΧΗ

*Μην αφήνετε ποτέ τον κινητήρα να λειτουργεί χωρίς φίλτρο αέρα, επειδή αυτό επιταχύνει τη φθορά του.*

- Ελέγξτε το φίλτρο αέρα για ρύπους και βλάβες.  
Καθαρίστε το φίλτρο αέρα ανάλογα με το βαθμό ρύπανσης.
- Ξεβιδώστε το κάλυμμα της δεξαμενής καυσίμου.

### Εικόνα 4

- Εφοδιάστε με καύσιμο.  
Μέγιστο ύψος πλήρωσης έως την έξοδο του φίλτρου.  
**Υπόδειξη:** Χρησιμοποιείτε μόνον αμόλυβδη βενζίνη οχημάτων. Μην υπερβαίνετε το μέγιστο όριο πλήρωσης. Φροντίστε, ώστε στη δεξαμενή καυσίμου να μην δεισδύουν ρύποι ή νερό. Μην χρησιμοποιείτε ποτέ παλιά βενζίνη. Μην αναμειγνύετε ποτέ καύσιμο με λάδι.  
(Λάβετε υπόψη το κεφάλαιο Υποδείξεις ασφαλείας!)
- Ελέγξτε τη λειτουργική ασφάλεια της συσκευής που χρησιμοποιεί τον κινητήρα. Εάν η συσκευή παρουσιάζει πρόβλημα, μην θέσετε σε λειτουργία τον κινητήρα.

## Λειτουργία

### Εικόνα 5

- Ανοίξτε τη στρόφιγγα καυσίμου

### Εικόνα 6

- Κλείστε το τσοκ.  
**Υπόδειξη:** Μην κλείνετε το τσοκ, εάν ο κινητήρας είναι ζεστός.

### Εικόνα 7

- Πατήστε το διακόπτη του κινητήρα.

### Εικόνα 8

- Τραβήξτε ελαφρά το καλώδιο της μίζας έως ότου νιώσετε αντίσταση. Στη συνέχεια τραβήξτε δυνατά προς την κατεύθυνση του βέλους. Μεταφέρετε απαλά το καλώδιο της μίζας στη θέση του.  
**Υπόδειξη:** Μην αφήσετε το καλώδιο της μίζας να επιστρέψει γρήγορα στη θέση του, καθώς η λαβή μπορεί να προκαλέσει βλάβες στον εκκινητήρα.

### Εικόνα 9

- Ανοίξτε το τσοκ, μόλις ζεσταθεί ο κινητήρας κι αρχίσει να λειτουργεί σταθερά.

## Τερματισμός λειτουργίας

### Εικόνα 10

- Κλείστε το διακόπτη του κινητήρα.

### Εικόνα 11

- Κλείστε τη στρόφιγγα καυσίμου.

## Φροντίδα και συντήρηση

### ⚠ ΠΡΟΕΙΔΟΠΟΙΗΣΗ

Πριν από την έναρξη όλων των εργασιών φροντίδας και συντήρησης αφήστε τον κινητήρα να κρυώσει. Για να αποφύγετε την ακούσια ενεργοποίηση του κινητήρα, αποσυνδέστε το βύσμα του σπινθηριστή.

Για την αποφυγή ενδεχόμενων κινδύνων, οι επιδιορθώσεις και η τοποθέτηση ανταλλακτικών θα πρέπει να εκτελούνται μόνον από την εξουσιοδοτημένη υπηρεσία εξυπηρέτησης πελατών.

→ Αποθέστε το μηχάνημα σε επίπεδη επιφάνεια

### Επισκόπηση συντήρησης

|  | Πριν από κάθε λειτουργία | Μία φορά έπειτα από 1 μήνα | Μία φορά έπειτα από 20h | A 3 μήνες<br>Ανά 50h | Ανά 6 μήνες<br>Ανά 100h | Ετησίως<br>Ανά 300h | Ανά 2 χρόνια |
|--|--------------------------|----------------------------|-------------------------|----------------------|-------------------------|---------------------|--------------|
| Ελέγξτε την καλή εφαρμογή όλων των βιδωτών συνδέσεων. Σφίξτε τις χαλαρές συνδέσεις.                | X                        |                            |                         |                      |                         |                     |              |
| Ελέγξτε τον κινητήρα για τυχόν διαρροές λαδιού ή καυσίμου. Αντιμετωπίστε τις ενδεχόμενες διαρροές. | X                        |                            |                         |                      |                         |                     |              |
| Ελέγξτε τη στάθμη του λαδιού.  | X                        |                            |                         |                      |                         |                     |              |
| Ελέγξτε το φίλτρο αέρος.   | X                        |                            |                         |                      |                         |                     |              |
| Αλλάξτε λάδια.   |                          | X                          |                         |                      | X                       |                     |              |
| Καθαρίστε το φίλτρο αέρα.  |                          |                            | X                       |                      |                         |                     |              |
| Καθαρίστε την κούπα αποθέσεων.   |                          |                            |                         |                      | X                       |                     |              |
| Ελέγξτε και καθαρίστε το σπινθηριστή.  |                          |                            |                         |                      | X                       |                     |              |
| Καθαρίστε το προστατευτικό σπινθηρών (δεν περιλαμβάνεται στη συσκευασία).                          |                          |                            |                         |                      | X                       |                     |              |
| Αντικαταστήστε το μπουζί.  |                          |                            |                         |                      |                         | X                   |              |
| Αντικαταστήστε το φίλτρο αέρα (μόνο χάρτινο φίλτρο).   |                          |                            |                         |                      |                         | X                   |              |
| Ελέγξτε και ρυθμίστε το διάκενο της βαλβίδας.  |                          |                            |                         |                      |                         | ○                   |              |
| Καθαρίστε τη δεξαμενή και το φίλτρο καυσίμου.  |                          |                            |                         |                      |                         | ○                   |              |
| Απομακρύνετε τα υπολείμματα της καύσης από το θάλαμο καύσης.                                       |                          |                            |                         |                      |                         | ○                   |              |
| Ελέγχετε τον αγωγό καυσίμου και αντικαταστήστε τον, εάν είναι απαραίτητο.                          |                          |                            |                         |                      |                         |                     | ○            |

X Εκτέλεση από το χρήστη

○ Εκτέλεση μόνο από την υπηρεσία εξυπηρέτησης πελατών



## Έλεγχος της στάθμης λαδιού

- Κλείστε το διακόπτη του κινητήρα.
- Σταθεμεύστε το μηχανήμα σε επίπεδο έδαφος.

### Εικόνα 11

- Αφαιρέστε τον κοχλία πλήρωσης λαδιού με τη ράβδο μέτρησης στάθμης λαδιού και σκουπίστε τη ράβδο.
- Εισαγάγετε τον κοχλία πλήρωσης λαδιού με τη ράβδο μέτρησης στάθμης λαδιού έως το τέρμα στο άνοιγμα πλήρωσης λαδιού (χωρίς να τον βιδώσετε) και βγάλτε τον ξανά. Διαβάστε την ένδειξη στάθμης λαδιού.
- Για χαμηλή στάθμη:  
Γεμίστε με λάδι κινητήρα (SAE 10 W30) έως το κάτω άκρο του ανοίγματος πλήρωσης.  
(Για τη μέγιστη ποσότητα πλήρωσης, βλ. "Τεχνικά χαρακτηριστικά").
- Βιδώστε τον κοχλία πλήρωσης λαδιού.

## Αλλαγή λαδιού

Εκτελέστε την αλλαγή λαδιού, όταν ο κινητήρας είναι ζεστό.

### Εικόνα 12

- Αφαιρέστε τον κοχλία πλήρωσης λαδιού με τη ράβδο μέτρησης στάθμης λαδιού και σκουπίστε τη ράβδο.
- Ξεβιδώστε τον κοχλία εκροής λαδιού και συλλέξτε το λάδι.
- Βιδώστε και σφίξτε τον κοχλία εκροής λαδιού.
- Σταθεμεύστε το μηχανήμα σε επίπεδο έδαφος.
- Γεμίστε με λάδι κινητήρα (SAE 10 W30) έως το κάτω άκρο του ανοίγματος πλήρωσης.  
(Για τη μέγιστη ποσότητα πλήρωσης, βλ. "Τεχνικά χαρακτηριστικά").
- Βιδώστε τον κοχλία πλήρωσης λαδιού.

## Έλεγχος φίλτρου αέρα

### Εικόνα 13

- Αφαιρέστε το περίβλημα του φίλτρου αέρα.
- Καθαρίστε ή αντικαταστήστε το βρώμικο στοιχείο φίλτρου.
- Αντικαταστήστε άμεσα τα ελαττωματικά στοιχεία φίλτρου.
- Επανασυναρμολογήστε το φίλτρο αέρα.

## Καθαρισμός της κούπας αποθέσεων

### Εικόνα 14

- Κλείστε τη στρόφιγγα καυσίμου.
- Ξεβιδώστε την κούπα αποθέσεων.
- Αφαιρέστε το μονωτικό δακτύλιο.
- Καθαρίστε την κούπα αποθέσεων και το μονωτικό δακτύλιο σε μη εύφλεκτο διαλύτη και αφήστε τα να στεγνώσουν.
- Τοποθετήστε τον μονωτικό δακτύλιο στη στρόφιγγα καυσίμου.
- Περιστρέψτε και σφίξτε την κούπα αποθέσεων.
- Ανοίξτε τη στρόφιγγα καυσίμου
- Ελέγξτε τη στεγανότητα της κούπας αποθέσεων.
- Αντικαταστήστε το μονωτικό δακτύλιο, εάν παρουσιάζει διαρροή.

## Ελέγξτε το μπουζί

### Εικόνα 15

- Αφαιρέστε το φως του μπουζιού.
- Καθαρίστε το σπινθηριστή και τα γύρω εξαρτήματα.
- Ξεβιδώστε το σπινθηριστή.
- Αντικαταστήστε το σπινθηριστή, εάν έχει φθαρμένα ηλεκτρόδια ή σπασμένο μονωτή.

### Εικόνα 16

- Ελέγξτε την απόσταση των ηλεκτροδίων στο σπινθηριστή.

### ΠΡΟΣΟΧΗ

*Ένας χαλαρός σπινθηριστής μπορεί να υπερθερμανθεί και να προκαλέσει βλάβη στον κινητήρα.*

*Ένας πολύ σφιχτός σπινθηριστής προκαλεί βλάβη στο σπείρωμα της κυλινδροκεφαλής. Λάβετε οπωσδήποτε υπόψη τις υποδείξεις για τη σύσφιξη του σπινθηριστή.*

- Βιδώστε προσεκτικά το σπινθηριστή με το χέρι. Μην κάμπτετε το σπείρωμα.
- Περιστρέψτε το σπινθηριστή με το κλειδί έως το τέρμα και σφίξτε τον με τον ακόλουθο τρόπο:  
Σφίξτε το μεταχειρισμένο σπινθηριστή με το 1/8...1/4 μιας περιστροφής.  
Σφίξτε τον καινούριο σπινθηριστή με το 1/2 μιας περιστροφής.
- Τοποθετήστε το φως του μπουζιού.

## Καθαρισμός του προστατευτικού σπινθήρων

Το προστατευτικό σπινθήρων δεν συμπεριλαμβάνεται στο υλικό που παραδίδεται μαζί με τη συσκευή.

Εικόνα 17

- Ξεβιδώστε 3 κοχλίες.
  - Αφαιρέστε το έλασμα εκτροπής καυσαερίων.
  - 4 Ξεβιδώστε τις βίδες.
  - Αφαιρέστε το προστατευτικό πλαίσιο του σιγαστήρα.
  - Ξεβιδώστε τον κοχλία.
  - Τραβήξτε το προστατευτικό σπινθήρων από το σιγαστήρα.
  - Καθαρίστε το πλέγμα του προστατευτικού σπινθήρων με μια βούρτσα.
  - Εξετάστε το πλέγμα για ρήγματα και σπέξ.
- Αντικαταστήστε το ελαττωματικό προστατευτικό σπινθήρων.
- Επανατοποθετήστε το προστατευτικό σπινθήρων και συναρμολογήστε το σιγαστήρα.

## Μεταφορά

- Αφήστε τον κινητήρα να κρυώσει τουλάχιστον 15 λεπτά πριν από τη μεταφόρτωση.
- ⚠ **ΚΙΝΔΥΝΟΣ**  
Το εξατμιζόμενο ή χυμένο καύσιμο μπορεί να αναφλεγεί. Κατά τη μεταφορά κρατάτε τον κινητήρα σε όρθια θέση, ώστε να εμποδίσσετε το καύσιμο να χυθεί.
- ⚠ **ΠΡΟΕΙΔΟΠΟΙΗΣΗ**  
Κίνδυνος τραυματισμού και βλάβης! Κατά τη μεταφορά λάβετε υπόψη το βάρος της συσκευής.

## Αποθήκευση

- Αφαιρέστε το φιλτράκι του μπουζιού.
- Αλλαγή λαδιών κινητήρα
- Αφήστε τον κινητήρα να κρυώσει για τουλάχιστον 1/2 ώρα.

### ΠΡΟΣΟΧΗ

Το νερό που διεισδύει στο σιγαστήρα ή το φίλτρο αέρα μπορεί να προκαλέσει βλάβη στον κινητήρα.

- Καθαρίστε τις εξωτερικές επιφάνειες.
- Αποκαταστήστε τις βλάβες στη βαφή και λιπάνετε τις επιφάνειες που είναι ευαίσθητες στη σκουριά.
- Σε περίπτωση αποθήκευσης για περισσότερο από ένα μήνα, αφήστε το καύσιμο να εκρυσταλλώσει.
- Ξεβιδώστε το σπινθηριστή.
- Προσθέστε 5...10 cm<sup>3</sup> λάδι κινητήρα στον κύλινδρο.
- Τραβήξτε επανειλημμένα το καλώδιο της μίζας, για να απλωθεί το λάδι στον κινητήρα.
- Βιδώστε το μπουζί.
- Τραβήξτε σιγά σιγά τη ντίζα της μίζας, έως ότου να νιώσετε κάποια αντίσταση.
- Αφήστε αργά το καλώδιο της μίζας να επιστρέψει στη θέση του.

### ⚠ ΚΙΝΔΥΝΟΣ

Κίνδυνος έκρηξης. Μην αποθηκεύετε τον κινητήρα κοντά σε φλόγες ή ηλεκτρικές συσκευές, εάν υπάρχει ακόμα καύσιμο στη δεξαμενή.

### ⚠ ΠΡΟΕΙΔΟΠΟΙΗΣΗ

Κίνδυνος τραυματισμού και βλάβης! Κατά την αποθήκευση λάβετε υπόψη το βάρος της συσκευής.

### Υπόδειξη:

- Μην αποθηκεύετε τον κινητήρα σε χώρους με υψηλή υγρασία για προστασία από τη σκουριά.
- Κλείστε τη στρόφιγγα καυσίμου για προστασία από διαρροές, ακόμη κι εάν έχετε εκκενώσει τη δεξαμενή.
- Αποθηκεύστε τον κινητήρα σε οριζόντια θέση, διαφορετικά μπορεί να διαρρεύσει λάδι ή καύσιμο.
- Καλύψτε τον κινητήρα για προστασία από τη σκόνη.

## Αντιμετώπιση βλαβών

### Υπόδειξη:

Σε περίπτωση βλαβών που δεν αναφέρονται σ' αυτό το κεφάλαιο, σε περίπτωση αμφιβολιών και όταν η υπόδειξη είναι ρητή, απευθυνθείτε σε μια εξουσιοδοτημένη υπηρεσία εξυπηρέτησης πελατών.

| Σφάλμα                       | Αιτία   | Αντιμετώπιση  |
|------------------------------|---|---|
| Ο κινητήρας δεν ξεκινά       | Ο διακόπτης του κινητήρα είναι απενεργοποιημένος.       | Ενεργοποιήστε το διακόπτη του κινητήρα.   |
|                              | Κλειστή στρόφιγγα καυσίμου.                             | Ανοίξτε τη στρόφιγγα καυσίμων.  |
|                              | Ανοιχτό τσοκ.   | Κλείστε το τσοκ, εκτός εάν ο κινητήρας είναι ζεστός.  |
|                              | Έλλειψη καυσίμου  | Γεμίστε τη δεξαμενή.  |
|                              | Λανθασμένο ή παλιό καύσιμο.                             | Αδειάστε τη δεξαμενή καυσίμου και τον εξαερωτήρα.<br>Γεμίστε τη δεξαμενή με κατάλληλο, καινούριο καύσιμο. |
|                              | Βρώμικος σπινθηριστής, λανθασμένη απόσταση ηλεκτροδίων. | Καθαρίστε το σπινθηριστή.<br>Ελέγξτε το σπινθηριστή για βλάβες και ελέγξτε την απόσταση των ηλεκτροδίων.  |
|                              | Το μπουζί είναι ελαττωματικό.                           | Αντικαταστήστε το μπουζί.   |
|                              | Υγρός σπινθηριστής.                                     | Στεγνώστε το σπινθηριστή και βιδώστε τον ξανά.  |
| Πολύ χαμηλή ισχύς κινητήρα   | Βρώμικο φίλτρο αέρα.                                    | Ελέγξτε το φίλτρο αέρα και αν χρειάζεται καθαρίστε το.  |
|                              | Έλλειψη καυσίμου  | Γεμίστε τη δεξαμενή.  |
|                              | Λανθασμένο ή παλιό καύσιμο.                             | Αδειάστε τη δεξαμενή καυσίμου και τον εξαερωτήρα.<br>Γεμίστε τη δεξαμενή με κατάλληλο, καινούριο καύσιμο. |
| Ελάχιστη ή καθόλου συμπίεση. | Ο σπινθηριστής δεν έχει τραβηχτεί σωστά.                | Τραβήξτε τον σπινθηριστή.   |

## Τεχνικά χαρακτηριστικά

|                                  |                 | G200FA                                | G250FA | G300FA |
|----------------------------------|-----------------|---------------------------------------|--------|--------|
| Ισχύς                            | kW              | 4,1                                   | 5,2    | 6,8    |
| Διάμετρος κυλίνδρου              | mm              | 68                                    | 75     | 80     |
| Διαδρομή εμβόλου                 | mm              | 54                                    | 57     | 60     |
| Κυβισμός                         | cm <sup>3</sup> | 196                                   | 252    | 302    |
| Είδος καύσιμου                   |                 | αμόλυβδη βενζίνη οχημάτων<br>(86 ROZ) |        |        |
| Χωρητικότητα δεξαμενής           | l               | 3,6                                   | 4,0    | 6,0    |
| Τύπος λαδιού κινητήρα            |                 | SAE 10 W30                            |        |        |
| μέγιστη ποσότητα πλήρωσης λαδιού | l               | 0,6                                   | 0,7    | 0,9    |
| Σπινθηριστής                     |                 | F7RTC                                 |        |        |
| Απόσταση επαφής                  | mm              | 0,7...0,8                             |        |        |
| Μήκος                            | mm              | 313                                   | 360    | 375    |
| Πλάτος                           | mm              | 370                                   | 370    | 420    |
| Ύψος                             | mm              | 345                                   | 370    | 425    |
| Βάρος                            | kg              | 16                                    | 16,5   | 26     |

**Με την επιφύλαξη τεχνικών αλλαγών!**

## Sayın müşterimiz,



Cihazın ilk kullanımından önce bu orijinal kullanma kılavuzunu okuyun, bu kılavuza göre davranın ve daha sonra kullanım veya cihazın sonraki sahiplerine vermek için bu kılavuzu saklayın.

## İçindekiler

|                              |    |   |
|------------------------------|----|---|
| Genel bilgiler . . . . .     | TR | 1 |
| Güvenlik uyarıları . . . . . | TR | 1 |
| Kullanımı . . . . .          | TR | 2 |
| Koruma ve Bakım . . . . .    | TR | 4 |
| Taşıma . . . . .             | TR | 6 |
| Depolama . . . . .           | TR | 6 |
| Arızalarda yardım . . . . .  | TR | 7 |
| Teknik Bilgiler . . . . .    | TR | 8 |

## Genel bilgiler

### Tehlike kademeleri

#### ⚠ **TEHLIKE**

Ağır bedensel yaralanmalar ya da ölüme neden olan direkt bir tehlikeye yönelik uyarı.

#### ⚠ **UYARI**

Ağır bedensel yaralanmalar ya da ölüme neden olabilecek olası tehlikeli bir duruma yönelik uyarı.

#### ⚠ **TEDBİR**

Hafif yaralanmalara neden olabilecek olası tehlikeli bir duruma yönelik uyarı.

#### **DIKKAT**

Maddi hasarlara neden olabilecek olası tehlikeli bir duruma yönelik uyarı.

## Güvenlik uyarıları

#### ⚠ **TEHLIKE**

- Bu kullanma kılavuzunu anlamamış kişilerin motoru çalıştırması yasaktır.
- Cihaz çocuklar ya da gençler tarafından kullanılmamalıdır.  
Çocukları prensip olarak cihazdan uzak tutun.
- Patlama tehlikesi olan bölgelerde cihazın çalıştırılması yasaktır.
- Tehlikeli alanlarda (örneğin benzin istasyonu) motorun kullanılması durumunda gerekli emniyet tedbirlerinin dikkate alınması gerekir.

- Motorun kapalı alanlarda kullanılması sırasında, havalandırma ve egzoz gazlarının yeterli oranda dışarı atılması sağlanmalıdır (zehirlenme tehlikesi).
- Egzoz gazları zehirlidir ve sağlığa zarar verir, egzoz gazlarını solumayın.
- Sadece kullanım kılavuzunda belirtilen yakıt kullanımalıdır. Uygun olmayan yakıtlarda patlama tehlikesi bulunmaktadır. Bkz. "Teknik bilgiler" bölümü.
- Yakıtın çalkalanmış olması durumunda, motoru kullanmak yerine cihazı başka bir yere götürün ve her türlü kıvılcım oluşumunu önleyin.
- Yakıtı sadece izin verilen kaplarda saklayın.
- Yakıtı kıvılcım ateşine sahip ya da kıvılcım oluşturabilecek fırın, ısıtma kazanı, su ısıtıcı, vb gibi açık ateşin yakınında saklamayın, çalkalamayın ya da kullanmayın.
- Yakıt doldururken ve yakıtın saklama bölgesinde sigara içmeyin ya da açık ateş kullanmayın.
- Depoyu aşırı doldurmayın. Doldurma ağzındaki Max. işaretini aşmayın.
- Yakıt, sadece iyi havalandırılmış bir bölümde ve motor dururken eklenmelidir. Benzin çok yanıcı ve ve belirli koşullarda patlayıcıdır. Yakıt doldurma işlemini tamamladıktan sonra, yakıt deposu kapağının iyice kapanmış olduğundan emin olun.
- Yakıt ve deri arasında tekrarlanan ya da uzun süreli temastan ve buharları solumaktan kaçının.
- Yakıt eklemeyen önce sıcak motoru 2 dakika soğutun.
- Kolay alev alabilecek cisimler ve malzemeleri susturucudan uzak tutun (en az 2 m).
- Motoru susturucu olmadan çalıştırmayın ve susturucuyu düzenli olarak kontrol edin, temizleyin ve gerekirse yenileyin.
- Egzozun bir kıvılcım tutucu ile donatılmamış olması durumunda, ağaç, çalı ya da ot bulunan arazilerde motoru kullanmayın.

- Ayar yayları, regülatör çubukları ya da motor devrinin yükselmesi etkisini yaratabilecek diğer parçalarda hiçbir ayar yapmayın.
- Yanma tehlikesi! Sıcak susturucular, silindirler ya da soğutma kanatlarına dokunmayın.  
Kapalı mekânlarda depolamadan önce motoru soğumaya bırakın.
- Ellerinizi ve ayaklarınızı hareketli ya da dönen parçaların yakınına getirmeyin.
- Motor çalışırken ateşleme kablosu ve bujiye dokunmayın.

#### △ UYARI

- Ayar çalışmaları dışında, hava filtresi çıkartılmışken ya da emme ağzının üzerindeki kapak olmadan motoru çalıştırmayın.
- Yakıt sisteminde hasar ve kaçak olması durumunda motoru çalıştırmayın. Yakıt sistemini düzenli olarak kontrol edin ve hasarlı parçaları değiştirin.
- Bu kılavuzdaki güvenlik uyarıları tüm kullanım koşullarını kapsamayabilir. Bakım çalışmaları ve çalışma sırasında yeterli güvenlik düzenlemeleri olmasını sağlayın.

#### △ TEDBİR

Yangın ya da motorda hasar tehlikesini önlemek için, soğutma kanatları ve marş ipini çimden ve kirden arındırılmış şekilde tutun.

#### DIKKAT

- Sadece motor üreticisinin orijinal parçalarını kullanın. Başka parçalar motora zarar verebilir ve motorun dayanma ömrünü kısaltabilir.
- Sadece yeni yakıt kullanın. Eski yakıt karbüratörde tortulara neden olabilir ve motor performansını olumsuz yönde etkileyebilir.
- Marş motoruna zarar vermemek için, motor çalışırken marş ipini çekmeyin

## Kullanımı

### Cihaz tanımı

#### Şekil 1

- 1 Susturucu
- 2 Yağ ölçüm çubuğuyla birlikte yağ doldurma tapası
- 3 Yağ boşaltma civatası
- 4 Motor şalteri
- 5 Marş ipi
- 6 Yakıt musluğu
- 7 Takoz
- 8 Hava filtresi
- 9 Buji
- 10 Yakıt deposu
- 11 Yakıt kapağı

### Cihazı çalıştırmaya başlamadan önce

#### Şekil 2

- Motor şalterini kapatın.
- Motora yağ ve yakıt kaçağı kontrolü yapın. Mevcut kaçakları giderin.
- Tüm vidalı bağlantıların sıkı oturup oturmadığını kontrol edin. Gevşek bağlantıları sıkın.
- Susturucu ve marş motoru bölgesine kirlenme kontrolü yapın. Mevcut kirleri temizleyin.
- Cihazı düz arazide durdurun.

#### Şekil 3

- Yağ seviyesini kontrol edin. (ayrıntılı bilgiler için Bkz. Bakım bölümü)

#### DIKKAT

Motordaki aşınmayı arttırdığı için, hava filtresi olmadan motoru kesinlikle çalıştırmayın.

- Hava filtresine kirlenme ve hasar kontrolü yapın. Kirlenme derecesine bağlı olarak hava filtresini temizleyin.
- Yakıt deposunun kapağını sökün.

#### Şekil 4

- Yakıt doldurun. Maksimum doldurma yüksekliği, filtrenin tabanına kadardır.

**Not:** Sadece kurşunsuz motorlu taşıt benzini doldurun. Maksimum dolum sınırını aşmayın. Yakıt deposuna kir ve su girmemesine dikkat edin. Bayatlamış benzini kesinlikle kullanmayın. Yakıtı kesinlikle yağla karıştırmayın. (Güvenlik uyarıları bölümüne dikkat edin!)

- Motor tarafından tahrik edilen cihazı çalışma güvenliği açısından kontrol edin. Cihaz iyi durumda değilse motoru çalıştırmayın.

### Çalıştırma

Şekil 5

- Yakıtı musluğunu açın.

Şekil 6

- Jikleyi kapatın.

**Not:** Motor sıcaksa jikleyi kapatmayın.

Şekil 7

- Motor şalterini açın.

Şekil 8

- Dirence ulaşana kadar marş ipini hafifçe çekin, daha sonra güçlü şekilde ok yönünde sonuna kadar çekin. Marş ipini ihtiyatlı şekilde geri sokun.

**Not:** Tutamak marş motorunda hasarlara neden olabileceği için marş ipini hızlı şekilde geri bırakmayın.

Şekil 9

- Motor ısınınca ve dengeli şekilde çalışınca, jikleyi açın.

### Çalışmanın tamamlanması

Şekil 10

- Motor şalterini kapatın.

Şekil 11

- Yakıt musluğunu kapatın.

## Koruma ve Bakım

### ⚠ UYARI

Tüm temizlik ve bakım çalışmalarına başlamadan önce motoru soğutun. Motorun farında olmadan çalıştırılmasını önlemek için, buji soketini çekin.

Tehlikeleri önlemek için, onarımlar ve yedek parça montajı sadece yetkili müşteri hizmetleri tarafından yapılmalıdır.

→ Cihazı düz bir yüzeye bırakın.

### Bakıma genel bakış

|  | Her çalışmadan önce | 1 ay sonra bir kez | 20 saat sonra bir kez | Her 3 ayda bir | Her 50 saatte bir | Her 6 ayda bir | Her 100 saatte bir | Her yıl | Her 300 saatte bir | 2 yılda bir |
|--|---------------------|--------------------|-----------------------|----------------|-------------------|----------------|--------------------|---------|--------------------|-------------|
| Tüm vidalı bağlantıların sıkı oturup oturmadığını kontrol edin. Gevşek bağlantıları sıkın. | X                   |                    |                       |                |                   |                |                    |         |                    |             |
| Motora yağ ve yakıt kaçağı kontrolü yapın. Mevcut kaçaqları gidirin.                       | X                   |                    |                       |                |                   |                |                    |         |                    |             |
| Yağ seviyesini kontrol edin.   | X                   |                    |                       |                |                   |                |                    |         |                    |             |
| Hava filtresini kontrol edin.  | X                   |                    |                       |                |                   |                |                    |         |                    |             |
| Yağ değiştirin.  |                     | X                  |                       |                |                   | X              |                    |         |                    |             |
| Hava filtresini temizleyin.  |                     |                    |                       | X              |                   |                |                    |         |                    |             |
| Oturtma tuşunu temizleyin.   |                     |                    |                       |                |                   | X              |                    |         |                    |             |
| Bujiyi kontrol edin ve temizleyin.   |                     |                    |                       |                |                   | X              |                    |         |                    |             |
| Kıvılcım tutucuyu (teslimat kapsamında bulunmamaktadır)                                    |                     |                    |                       |                |                   | X              |                    |         |                    |             |
| Bujiyi değiştirin.   |                     |                    |                       |                |                   |                |                    | X       |                    |             |
| Hava filtresini değiştirin (sadece kağıt filtre).  |                     |                    |                       |                |                   |                |                    | X       |                    |             |
| Supap boşluğunu kontrol edin ve ayarlayın.   |                     |                    |                       |                |                   |                |                    | O       |                    |             |
| Yakıt deposunu ve yakıt filtresini temizleyin.   |                     |                    |                       |                |                   |                |                    | O       |                    |             |
| Yanma odasındaki yanma artıklarını temizleyin.   |                     |                    |                       |                |                   |                |                    | O       |                    |             |
| Yakıt hattını kontrol edin, gerekirse değiştirin.  |                     |                    |                       |                |                   |                |                    |         |                    | O           |

X Kullanıcı tarafından yapılmalıdır

O Sadece Kärcher müşteri hizmetleri tarafından yapılmalıdır



## Yağ seviyesinin kontrol edilmesi

- Motor şalterini kapatın.
- Cihazı düz arazide durdurun.

### Şekil 3

- Yağ doldurma tapasını yağ ölçüm çubuğuyla birlikte çıkartın ve yağ ölçüm çubuğunu silin.
- Yağ doldurma tapasını yağ ölçüm çubuğuyla birlikte yağ doldurma deliğindeki tahdide kadar sokun (vidalamayın) ve tekrar dışarı çekin. Yağ seviyesini okuyun.
- Düşük yağ seviyesinde: Doldurma deliğinin alt kenarına kadar motor yağı (SAE 10 W30) doldurun. (Maksimum dolum miktarı için "Teknik Bilgiler" bölümüne bakın).
- Yağ doldurma tapasını vidalayın.

## Yağ değişimi

Yağı motor sıcakken değiştirin.

### Şekil 12

- Yağ doldurma tapasını yağ ölçüm çubuğuyla birlikte çıkartın ve yağ ölçüm çubuğunu silin.
- Yağ boşaltma tapasını sökün ve eski yağı toplayın.
- Yağ boşaltma tapasını vidalayın ve sıkın.
- Cihazı düz arazide durdurun.
- Doldurma deliğinin alt kenarına kadar motor yağı (SAE 10 W30) doldurun. (Maksimum dolum miktarı için "Teknik Bilgiler" bölümüne bakın).
- Yağ doldurma tapasını vidalayın.

## Hava filtresinin kontrol edilmesi

### Şekil 13

- Hava filtresi muhafazasını çıkartın.
- Kirlenmiş filtre elemanlarını temizleyin veya değiştirin.
- Hasarlı filtre elemanlarını değiştirin.
- Hava filtresini tekrar birleştirin.

## Oturma tuşunun temizlenmesi

### Şekil 14

- Yakıt musluğunu kapatın.
- Oturma tuşunu sökün.
- O-ringi çıkartın.
- Oturma tuşunu ve O-ringi yanmayan bir solvent içinde temizleyin ve kurumaya bırakın.
- O-ringi yakıt musluğuna yerleştirin.
- Oturma tuşunu vidalayın ve sıkın.
- Yakıt musluğunu açın.
- Oturma tuşuna sızdırmazlık kontrolü yapın.
- Sızdırma durumunda O-ringi değiştirin.

## Bujinin kontrol edilmesi

### Şekil 15

- Ateşleme bujisi soketini çekip çıkartın.
- Bujiyi ve çevresini temizleyin.
- Bujiyi sökün.
- Elektrotları aşınmış veya izolatörü kırılmış bujiyi değiştirin.

### Şekil 16

- Bujinin elektrot mesafesini kontrol edin.

### **DIKKAT**

*Gevşek bir buji aşırı ısınabilir ve motora zarar verebilir.*

*Çok fazla sıkılmış bir buji, silindir kapağındaki dişe zarar verir.*

*Bujiyi sıkma bilgilerine mutlaka uyun.*

- Bujiyi dikkatlice elinizle vidalayın. Dışın kenarlarını çarpmayın.
- Bujiyi, buji anahtarıyla tahdide kadar döndürün ve aşağıdaki şekilde sıkın: Kullanılmış bujiyi 1/8...1/4 tur sıkın. Yeni bujiyi 1/2 tur sıkın.
- Ateşleme bujisi soketini takın.

## Kıvılcım tutucunun temizlenmesi

Kıvılcım tutucu, teslimat kapsamında bulunmamaktadır.

### Şekil 17

- 3 civatayı sökün.
- Egzoz gazı kılavuz sacını çıkartın.
- 4 civatayı sökün.
- Susturucu korumasını çıkartın.
- Civatayı sökün.
- Kıvılcım tutucuyu susturucudan dışarı çekin.
- Kıvılcım tutucunun süzgecindeki kurumları bir fırçayla temizleyin.
- Süzgeci kırılma ve delik açısından inceleyin.
- Hasarlı kıvılcım tutucuyu değiştirin.
- Kıvılcım tutucuyu yerine yerleştirin ve susturucuyu toplayın.

## Taşıma

- Yüklemeden önce motoru en az 15 dakika boyunca soğumaya bırakın.

### ⚠ TEHLİKE

*Yakıt buharları ya da dökülen yakıt alev alabilir. Yakıtın dökülmesini önlemek için, taşıma sırasında motoru yatay konumda tutun.*

### ⚠ UYARI

*Yaralanma ve hasar tehlikesi! Taşıma sırasında cihazın ağırlığına dikkat edin.*

## Depolama

- Ateşleme bujisi soketini çekip çıkartın.
- Motor yağını değiştirin.
- Motoru en az 1/2 saat soğumaya bırakın.

### DIKKAT

*Susturucuya veya hava filtresine giren su, motorda hasarlara neden olabilir.*

- Dış yüzeyleri temizleyin.
- Boya hasarlarını düzeltin, pasa duyarlı yüzeyleri hafifçe yağlayın.
- Bir aydan uzun depolama durumunda yakıtı boşaltın.
- Bujiyi sökün.
- Silindire 5...10 cm<sup>3</sup> motor yağı koyun.
- Yağı motorun içinde dağıtmak için marş ipini birkaç kez çekin.
- Bujiyi vidalayın.
- Bir direnç hissedene kadar marş ipini yavaşça çekin.
- Marş ipinin yavaşça geriye gitmesini sağlayın.

### ⚠ TEHLİKE

*Patlama tehlikesi. Depoda hâlâ yakıt varsa, motoru alev veya elektrikli cihazların yakınında depolamayın.*

### ⚠ UYARI

*Yaralanma ve hasar tehlikesi! Depolama sırasında cihazın ağırlığına dikkat edin.*

### Not:

- Pasa karşı korumak için motoru yüksek nemli yerlerde depolamayın.
- Depo boşaltılmış olsa dahi kaçaklara karşı korumak için yakıt musluğunu kapatın.
- Motoru yatay konumda depolayın, aksi takdirde yağ veya yakıt dışarı akar.
- Toza karşı korumak için motorun üzerini örtün.

## Arızalarda yardım

### Not:

Bu bölümde belirtilmeyen arızalarda, şüphe etmeniz durumunda ve açık bir uyarı olması durumunda yetkili bir müşteri hizmetleri merkezini arayın.

| Arıza                           | Nedeni                                    | Arızanın giderilmesi  |
|---------------------------------|---|---|
| Motor çalışmıyor                | Motor şalteri kapalı.                     | Motor şalterini açın.   |
|                                 | Yakıt musluğu kapalı.                     | Yakıt musluğunu açın.   |
|                                 | Jikle açık.                               | Motorun sıcak olduğu durumlar hariç jikle kapatalın.                            |
|                                 | Yakıt eksikliği                           | Depoyu doldurun.  |
|                                 | Yanlış veya bayat yakıt.                  | Yakıt deposunu ve karbüratörü boşaltın.<br>Depoya uygun, taze yakıt doldurun.   |
|                                 | Buji kirlenmiş, elektrot mesafesi yanlış. | Bujiyi temizleyin.<br>Bujiyi hasar ve elektrot mesafesi açısından kontrol edin. |
|                                 | Buji arızalı.                             | Bujiyi değiştirin.  |
| Buji ıslak.                     | Bujiyi kurutun ve yerine vidalayın.       |   |
| Düşük motor gücü                | Hava filtresi kirlidir.                   | Hava filtresini kontrol edin, ihtiyaç anında temizleyin.                        |
|                                 | Yakıt eksikliği                           | Depoyu doldurun.  |
|                                 | Yanlış veya bayat yakıt.                  | Yakıt deposunu ve karbüratörü boşaltın.<br>Depoya uygun, taze yakıt doldurun.   |
| Sıkıştırma çok düşük ya da yok. | Buji doğru sıkılmamış.                    | Bujiyi sıkın.   |

## Teknik Bilgiler

|                                      |                 | G200FA  | G250FA | G300FA |
|--------------------------------------|-----------------|---|--------|--------|
| Güç                                  | kW              | 4,1   | 5,2    | 6,8    |
| Silindir çapı                        | mm              | 68  | 75     | 80     |
| Piston stroku                        | mm              | 54  | 57     | 60     |
| Motor hacmi                          | cm <sup>3</sup> | 196   | 252    | 302    |
| Yakıt türü                           |                 | Kurşunsuz motorlu taşıt benzini<br>(86 oktan) |        |        |
| Depo hacmi                           | l               | 3,6   | 4,0    | 6,0    |
| Motor yağı tipi                      |                 | SAE 10 W30                                    |        |        |
| Maksimum motor yağı doldurma miktarı | l               | 0,6   | 0,7    | 0,9    |
| Buji                                 |                 | F7RTC   |        |        |
| Kontak mesafesi                      | mm              | 0,7...0,8                                     |        |        |
| Uzunluk                              | mm              | 313   | 360    | 375    |
| Genişlik                             | mm              | 370   | 370    | 420    |
| Yükseklik                            | mm              | 345   | 370    | 425    |
| Ağırlık                              | kg              | 16  | 16,5   | 26     |

**Teknik değişiklik yapma hakkı saklıdır!**

## Уважаемый покупатель!



Перед первым применением вашего прибора прочитайте эту оригинальную инструкцию по эксплуатации, после этого действуйте соответственно и сохраните ее для дальнейшего пользования или для следующего владельца.

## Оглавление

|   |    |   |
|---|----|---|
| Общие указания . . . . .                  | RU | 1 |
| Указания по технике безопасности. . . . . | RU | 1 |
| Управление . . . . .                      | RU | 3 |
| Уход и техническое обслуживание . . . . . | RU | 4 |
| Транспортировка . . . . .                 | RU | 6 |
| Хранение . . . . .                        | RU | 6 |
| Помощь в случае неполадок . . . . .       | RU | 7 |
| Технические данные . . . . .              | RU | 8 |

## Общие указания

### Степень опасности

#### **△ ОПАСНОСТЬ**

Указание относительно непосредственно грозящей опасности, которая приводит к тяжелым увечьям или к смерти.

#### **△ ПРЕДУПРЕЖДЕНИЕ**

Указание относительно возможной потенциально опасной ситуации, которая может привести к тяжелым увечьям или к смерти.

#### **△ ОСТОРОЖНО**

Указание на потенциально опасную ситуацию, которая может привести к получению легких травм.

#### **ВНИМАНИЕ**

Указание относительно возможной потенциально опасной ситуации, которая может повлечь материальный ущерб.

## Указания по технике безопасности

### **△ ОПАСНОСТЬ**

- *Запрещена эксплуатация двигателя лицами, не изучившим данное справочное руководство.*
- *Эксплуатация прибора детьми или несовершеннолетними запрещается. Дети не должны находиться вблизи устройства.*
- *Эксплуатация устройства во взрывоопасных зонах запрещается.*
- *При использовании двигателя в опасных зонах (например, на автозаправочных станциях) следует соблюдать соответствующие правила техники безопасности.*
- *При использовании двигателя в помещении необходимо обеспечить достаточную вентиляцию и отвод отработанных газов (опасность отравления).*
- *Не вдыхать выхлопные газы, они ядовиты и представляют опасность для здоровья.*
- *Разрешается использовать только топливо, указанное в руководстве по эксплуатации. При использовании неподходящих видов топлива существует опасность взрыва. См. главу «Технические характеристики».*
- *Если было пролито топливо, то двигатель не приводить в действие, а перенести его в другое место и избежать любого искрообразования.*
- *Хранить топливо только в специальных резервуарах.*
- *Горючее не хранить, не разливать или использовать горючее вблизи открытого огня или таких устройств, как печи, отопительные котлы, нагреватели воды и т.д., которые имеют факел зажигания или могут искрить.*
- *При заправке и в месте хранения горючего не курить и не использовать открытый огонь.*

- Не переполнять бак. Макс. отметка в заливном патрубке не должна превышать.
- Доливать горючее нужно только в хорошо проветриваемом помещении и при остановленном двигателе. Бензин является крайне огнеопасным, а при определенных условиях взрывоопасным. После завершения заправки нужно убедиться, что крышка топливного бака хорошо закрыта.
- Избегать повторных или длительных контактов горючего и кожи, а также вдыхания паров.
- Позволить остыть теплому двигателю перед заливом топлива в течение 2 минут.
- Легко воспламеняющиеся предметы и материалы держать вдали от глушителя (минимум 2 м).
- Двигатель не эксплуатировать без глушителя, а тот регулярно проверять, очищать и при необходимости заменять.
- Двигатель не использовать в лесу, на местности, покрытой кустарником и травой, не оборудовав выхлопную систему искроуловителем.
- Не предпринимать никаких перестановок на регулирующих пружинах, рычажных передачах регулятора или других частях, которые могут увеличить число оборотов двигателя.
- Опасность ожога! Не прикасаться к горячим глушителям, цилиндрам или охлаждающим ребрам. Перед хранением двигателя в закрытом помещении дать ему остыть.
- Никогда не приближаться рукой или ногой к подвижным или вращающимся деталям.
- Не прикасаться к кабелю или свече зажигания при работающем двигателе.

### △ ПРЕДУПРЕЖДЕНИЕ

- Кроме наладочных работ не позволять двигателю работать со снятым воздушным фильтром или без крышки над всасывающим патрубком.
- При наличии повреждений и утечек в топливной системе не запускать двигатель. Регулярно проверять топливную систему, и в случае обнаружения повреждений узлов известить их замену.
- Указания по технике безопасности, приведенные в данном руководстве, не учитывают все условия эксплуатации. При проведении профилактических работ и эксплуатации необходимо следить за достаточным соблюдением основных мер безопасности.

### △ ОСТОРОЖНО

Не допускать попадания на охлаждающие ребра и тросик стартера травы и иных загрязнений во избежание возникновения опасности возгорания или повреждений двигателя.

### ВНИМАНИЕ

- Используйте только оригинальные части от производителя двигателя. Другие детали могут повредить двигатель и сократить его срок службы.
- Использовать только новое топливо. Старое топливо может привести к возникновению отложений в карбюраторе и негативно повлиять на мощность двигателя.
- Не вытягивать тросик стартера при работающем двигателе во избежание повреждений стартера.

# Управление

## Описание прибора

### Рисунок 1

- 1 Звукопоглотитель
- 2 Винт заливки масла с масляным фильтром
- 3 Винт спуска масла
- 4 Моторный выключатель
- 5 Тросик стартера
- 6 Топливный кран
- 7 Воздушная заслонка
- 8 Воздушный фильтр
- 9 Свеча зажигания
- 10 Топливный бак
- 11 Крышка топливного бака

## Перед началом работы

### Рисунок 2

- Выключить моторный выключатель.
- Проверить двигатель на наличие утечек масла или топлива. Устранить имеющиеся утечки.
- Проверить все резьбовые соединения на прочность фиксирования. Затянуть свободные соединения.
- Проверить область возле глушителя и стартер на наличие загрязнений. Устранить имеющиеся загрязнения.
- Оставлять прибор на ровной поверхности.

### Рисунок 3

- Проверить уровень масла. (подробную информацию см. в главе "Техническое обслуживание")

### **ВНИМАНИЕ**

*Никогда не включать двигатель без воздушного фильтра, так как это приводит к повышенному износу двигателя.*

- Проверить воздушный фильтр на наличие загрязнений и повреждений. Очистить воздушный фильтр в зависимости от степени загрязнения.
- Отвинтить крышку топливного бака.

### Рисунок 4

- Залить топливо, Максимальный уровень заполнения до выступа фильтра.

**Указание:** Заливать только неэтилированный автомобильный бензин. Не превышать максимальную границу заполнения. Обратите внимание на то, чтобы в топливный резервуар не попали грязь и вода. Никогда не использовать выдохшийся бензин. Никогда не смешивать топливо с маслом.

(соблюдать главу „Указания по безопасности“!)

- Проверьте безопасность работы устройства приводимого двигателем. Если устройство не в порядке, двигатель запустить нельзя.

## Эксплуатация

### Рисунок 5

- Открыть топливный кран

### Рисунок 6

- Закрыть воздушную заслонку.

**Указание:** Не закрывать воздушную заслонку пока двигатель теплый.

### Рисунок 7

- Включить моторный выключатель.

### Рисунок 8

- Медленно потянуть тросик стартера до достижения сопротивления, затем сильно дернуть его в направлении стрелки. Медленно отвести назад тросик стартера.

**Указание:** Не позволять тросику стартера быстро смотаться, так как ручка может вызвать повреждения стартера.

### Рисунок 9

- Как только двигатель согреется и станет стабильно работать, откроется воздушная заслонка.

## Окончание работы

### Рисунок 10

- Выключить моторный выключатель.

### Рисунок 11

- Закрыть топливный кран.

## Уход и техническое обслуживание

### ⚠ ПРЕДУПРЕЖДЕНИЕ

Перед началом проведения любых работ по уходу и техническому обслуживанию дать двигателю остыть. Чтобы избежать непредвиденного запуска двигателя, вытянуть наконечник свечи зажигания.

Во избежание опасности, ремонт и установку запасных деталей должны выполнять только авторизированные сервисные центры.

→ Установить устройству на ровную поверхность.

### Обзор мероприятий по техническому обслуживанию

|  | Перед каждой эксплуатацией | Один раз в месяц | Один раз после 20 часов работы | Каждые 3 месяца | Каждые 50 часов работы | Каждые 6 месяцев | Каждые 100 часов | Ежегодно | Каждые 300 часов | Через каждые 2 года |
|--|----------------------------|------------------|--------------------------------|-----------------|------------------------|------------------|------------------|----------|------------------|---------------------|
| Проверить все резьбовые соединения на прочность фиксации. Затянуть свободные соединения. | X                          |                  |                                |                 |                        |                  |                  |          |                  |                     |
| Проверить двигатель на наличие утечек масла или топлива. Устранить имеющиеся утечки.     | X                          |                  |                                |                 |                        |                  |                  |          |                  |                     |
| Проверить уровень масла.   | X                          |                  |                                |                 |                        |                  |                  |          |                  |                     |
| Проверить воздушный фильтр.  | X                          |                  |                                |                 |                        |                  |                  |          |                  |                     |
| Замена масла.  |                            | X                |                                |                 |                        | X                |                  |          |                  |                     |
| Очистить воздушный фильтр.   |                            |                  |                                | X               |                        |                  |                  |          |                  |                     |
| Очистите осаждающий поддон.  |                            |                  |                                |                 |                        | X                |                  |          |                  |                     |
| Проверить и прочистить свечу зажигания.  |                            |                  |                                |                 |                        | X                |                  |          |                  |                     |
| Очистите искрогаситель (не входит в объем поставки).                                     |                            |                  |                                |                 |                        | X                |                  |          |                  |                     |
| Заменить свечу зажигания.  |                            |                  |                                |                 |                        |                  |                  | X        |                  |                     |
| Замените воздушный фильтр (только бумажный фильтр).                                      |                            |                  |                                |                 |                        |                  |                  | X        |                  |                     |
| Проверить и отрегулировать зазор в клапанах.   |                            |                  |                                |                 |                        |                  |                  |          | O                |                     |
| Очистите топливный бак и топливный фильтр.   |                            |                  |                                |                 |                        |                  |                  |          | O                |                     |
| Удалить продукты сгорания с камеры сгорания.   |                            |                  |                                |                 |                        |                  |                  |          | O                |                     |
| Проверьте топливные патрубки, при необходимости замените.                                |                            |                  |                                |                 |                        |                  |                  |          |                  | O                   |

X Реализуется пользователем

O Реализуется только сервисной службой



## Проверка уровня масла

- Выключить моторный выключатель.
- Оставлять прибор на ровной поверхности.

### Рисунок 3

- Удалить заливной винт для масла и вытереть указатель уровня масла.
- Вставить заливной винт для масла до упора в отверстие для заливки масла (не закручивать) и снова вытащить. Снять показание уровня масла.
- При низком уровне масла:  
Залить моторное масло (SAE 10 W30) до нижнего края заливного отверстия.  
(Максимальное количество масла указано в разделе "Технические данные").
- Завинтить заливной винт для масла.

## Замена масла

Выполнять замену масла на теплом двигателе.

### Рисунок 12

- Удалить заливной винт для масла и вытереть указатель уровня масла.
- Вывернуть резьбовую пробку для слива масла и слить отработанное масло.
- Заверните и затяните резьбовую пробку для слива масла.
- Оставлять прибор на ровной поверхности.
- Залить моторное масло (SAE 10 W30) до нижнего края заливного отверстия.  
(Максимальное количество масла указано в разделе "Технические данные").
- Завинтить заливной винт для масла.

## Проверить воздушный фильтр

### Рисунок 18

- Снять корпус воздушного фильтра.
- Очистите или замените загрязненный фильтрующий элемент.
- Замените поврежденные фильтрующие элементы.
- Снова собрать воздушный фильтр.

## Очистите осаждающий поддон

### Рисунок 14

- Закрыть топливный кран.
- Вывинтите осаждающий поддон.
- Снять уплотнительное кольцо.
- Очистите осаждающий поддон и уплотнительное кольцо в негорючем растворителе и высушите.
- Вставьте уплотнительное кольцо в топливный кран.
- Вкрутите осаждающий поддон и затяните.
- Открыть топливный кран
- Проверьте герметичность осаждающего поддона.
- В случае негерметичности заменить уплотнительное кольцо.

## Проверить свечи зажигания

### Рисунок 15

- Вытащить наконечник провода к свече зажигания.
- Очистить свечу зажигания и окружающее ее пространство.
- Вывинтить свечи зажигания.
- Замените свечу зажигания с изношенными электродами или сломанным изолятором.

### Рисунок 16

- Проверьте расстояние между электродами свечи зажигания.

### **ВНИМАНИЕ**

*Незатянутая свеча зажигания может перегреться и повредить двигатель. Чрезмерно затянутая свеча зажигания может повредить резьбу в головке цилиндра.*

*Обязательно соблюдать указания по затягиванию свечи зажигания.*

- Аккуратно вернуть свечу зажигания вручную. Не перекашивать резьбу.
- Закрутить свечу зажигания с помощью специального ключа до упора и затянуть следующим образом:  
Бывшую в употреблении свечу зажигания затянуть на 1/8...1/4 оборота.  
Новую свечу зажигания затянуть на 1/2 оборота.
- Подсоединить наконечник провода к свече зажигания.

## Очистите искрогаситель.

Искрогаситель не входит в объем поставки.

Рисунок 17

- Выкрутить 3 винта.
- Снимите дефлектор выхлопных газов.
- Выкрутить 4 винта.
- Снимите защиту глушителя.
- Выкрутить винт.
- Вытащите искрогаситель из глушителя.
- Очистите сетку искрогасителя с помощью щетки.
- Проверьте сетку на наличие трещин и отверстий.
- Замените поврежденный искрогаситель.
- Вставьте искрогаситель обратно и соберите глушитель.

## Транспортировка

- Перед погрузкой дайте двигателю остыть, как минимум, 15 минут.

### ⚠ ОПАСНОСТЬ

*Пары горячего или разлитое горючее могут воспламениться. При транспортировке удерживать двигатель в горизонтальном положении во избежание проливания топлива.*

### ⚠ ПРЕДУПРЕЖДЕНИЕ

*Опасность травмы и повреждения! Обратить внимание на вес устройства при транспортировке.*

## Хранение

- Вытащить наконечник провода к свече зажигания.
- Заменить моторное масло.
- Дайте двигателю остыть, как минимум, в течение получаса.

### ВНИМАНИЕ

*Проникновение воды в глушитель или воздушный фильтр может привести к повреждению двигателя.*

- Очистите наружные поверхности.
- Обновите повреждения краски, слегка смажьте маслом подверженные коррозии поверхности.

- Слейте топливо при хранении свыше одного месяца.
- Вывинтить свечи зажигания.
- Задайте 5...10 см<sup>3</sup> моторного масла в цилиндр.
- Потяните несколько раз за пусковой трос, чтобы распределить масло в двигателе.
- Вкрутите свечу зажигания на место.
- Медленно потянуть тросик стартера, пока не почувствуется сопротивление.
- Дайте тросу стартера медленно вернуться.

### ⚠ ОПАСНОСТЬ

*Опасность взрыва. Не оставляйте двигатель вблизи огня или электрооборудования при наличии топлива в баке.*

### ⚠ ПРЕДУПРЕЖДЕНИЕ

*Опасность травмы и повреждения! Обратить внимание на вес устройства при хранении.*

### Указание:

- Для защиты двигателя от коррозии, не оставляйте его в местах с повышенной влажностью воздуха.
- Закрывайте топливный кран для защиты от протечек даже при опорожненном баке.
- Храните двигатель горизонтально во избежание утечек масла или топлива.
- Накройте двигатель для защиты от пыли.

## Помощь в случае неполадок

### Указание:

При повреждениях, не указанных в этом разделе, в случае сомнения или при четком указании обращаться в уполномоченную сервисную службу.

| <b>Сбой</b>                            | <b>Причина</b>   | <b>Способ устранения</b>  |
|--|--|---|
| Мотор не запускается                   | Моторный выключатель выключен.                                 | Включить моторный выключатель.  |
|  | Топливный кран закрыт.   | Открыть топливный кран.   |
|  | Дроссель открыт.   | Закройте воздушную заслонку, если двигатель не прогрет.                                     |
|  | Нехватка топлива   | Заполнить резервуар.  |
|  | Неправильное или старое топливо.                               | Опорожнить топливный бак и карбюратор.<br>Залить в бак соответствующее свежее топливо.      |
|  | Загрязненная свеча, неправильное расстояние между электродами. | Очистить свечу.<br>Проверить свечи зажигания на повреждения и расстояние между электродами. |
|  | Дефект свечи зажигания.  | Заменить свечу зажигания.   |
|  | Влажная свеча зажигания.                                       | Высушить свечу и вкрутить обратно.  |
| Низкая мощность двигателя              | Загрязнен воздушный фильтр.                                    | Проверить воздушный фильтр, при необходимости очистить.                                     |
|  | Нехватка топлива   | Заполнить резервуар.  |
|  | Неправильное или старое топливо.                               | Опорожнить топливный бак и карбюратор.<br>Залить в бак соответствующее свежее топливо.      |
| Сжатие слишком низкое или отсутствует. | Неправильная затяжка свечи зажигания.                          | Затянуть свечу зажигания.   |

## Технические данные

|   |                 | G200FA   | G250FA | G300FA |
|---|-----------------|--|--------|--------|
| Параметры                                   | kW              | 4,1  | 5,2    | 6,8    |
| Диаметр цилиндра                            | мм              | 68   | 75     | 80     |
| Ход поршня                                  | мм              | 54   | 57     | 60     |
| Рабочий объем                               | см <sup>3</sup> | 196  | 252    | 302    |
| Вид топлива                                 |                 | заливать неэтилированный автомобильный бензин (86 ROZ) |        |        |
| Объем бака                                  | л               | 3,6  | 4,0    | 6,0    |
| Моторное масло - Тип                        |                 | SAE 10 W30   |        |        |
| максимальный объем заправки моторного масла | л               | 0,6  | 0,7    | 0,9    |
| Свеча зажигания                             |                 | F7RTC  |        |        |
| Расстояние между контактами                 | мм              | 0,7...0,8  |        |        |
| Длина                                       | мм              | 313  | 360    | 375    |
| Ширина                                      | мм              | 370  | 370    | 420    |
| высота                                      | мм              | 345  | 370    | 425    |
| Вес   | кг              | 16   | 16,5   | 26     |

***Изготовитель оставляет за собой право внесения технических изменений!***

## Tisztelt Vásárló,



A készülék első használata előtt olvassa el ezt az eredeti használati utasítást, ez alapján járjon el és tartsa meg a későbbi használatra vagy a következő tulajdonos számára.

## Tartalomjegyzék

|                                  |    |   |
|----------------------------------|----|---|
| Általános megjegyzések . . . . . | HU | 1 |
| Biztonsági tanácsok . . . . .    | HU | 1 |
| Használat . . . . .              | HU | 2 |
| Ápolás és karbantartás . . . . . | HU | 4 |
| Szállítás . . . . .              | HU | 6 |
| Tárolás . . . . .                | HU | 6 |
| Segítség üzemzavar esetén . .    | HU | 7 |
| Műszaki adatok . . . . .         | HU | 8 |

## Általános megjegyzések

### Veszély fokozatok

#### **△ VESZÉLY**

Közvetlenül fenyegető veszélyre való figyelmeztetés, amely súlyos testi sérüléshez vagy halálhoz vezet.

#### **△ FIGYELMEZTETÉS**

Lehetséges veszélyes helyzetre való figyelmeztetés, amely súlyos testi sérüléshez vagy halálhoz vezethet.

#### **△ VIGYÁZAT**

Figyelmeztetés esetlegesen veszélyes helyzetre, amely könnyű sérüléshez vezethet.

#### **FIGYELEM**

Lehetséges veszélyes helyzetre való figyelmeztetés, amely anyagi kárhoz vezethet.

## Biztonsági tanácsok

#### **△ VESZÉLY**

- Olyan személyek, akik az üzemeltetési útmutatót nem értik a motort nem üzemeltethetik.
- A készüléket gyermekek és fiatalok nem üzemeltethetik.  
Gyerekeket a készüléktől alapvetően távol kell tartani.
- Az üzemeltetés robbanásveszélyes környezetben nem megengedett.

- A motor veszélyeztetett területen történő üzemeltetése esetén (pl. üzemanyag-töltő állomás) figyelembe kell venni a megfelelő biztonsági előírásokat.
- A motor beltéri használatakor gondoskodni kell a megfelelő szellőzésről és a kipufogógáz elvezetéséről (mérgezés-veszély).
- A kipufogógázok mérgezőek és károsítják az egészséget, nem szabad belélegezni.
- Kizárólag a használati utasításban megadott üzemanyagot szabad használni. Nem megfelelő üzemanyag használata esetén robbanásveszély áll fenn. Lásd a „Műszaki adatok” fejezetet.
- Ne üzemeltesse a motort, ha üzemanyag ömlött ki, hanem vigye el a berendezést egy másik helyre és kerüljön mindenféle szikraképződést.
- Az üzemanyagot csak erre engedélyezett tartályokban tárolja.
- Üzemanyagot ne tároljon, öntsön ki vagy használjon nyílt láng, vagy olyan készülékek mellett, mint a fűtőkazán, vízmelegítő stb., amelyek gyújtólánggal rendelkeznek vagy szikrát termelnek.
- Tankoláskor és az üzemanyag tárolási területén nem szabad dohányozni vagy nyílt lángot használni.
- A tartályt ne töltse túl. Ne lépje túl a betöltőcsomak max. jelölését.
- Az üzemanyag utántöltését jól szellőző helyiségben, és leállított motor mellett kell végezni. A benzin rendkívül tűzveszélyes és bizonyos körülmények között robbanékony. A tankolás befejezése után győződjön meg róla, hogy a tanksapka jól be legyen zárva.
- Ismételt vagy hosszabb érintkezést az üzemanyag és a bőr között, valamint a gőzök belélegzését kerülni kell.
- A meleg motort az üzemanyag utántöltése előtt hagyja 2 percig lehűlni.
- Gyúlékony tárgyakat vagy anyagokat tartson távol a hangtompítótól (legalább 2 m).

- A motort ne üzemeltesse hangtompító nélkül, és ezt rendszeresen ellenőrizze, tisztítsa és szükség esetén újítsa fel.
- A motort ne használja erdős, bokros, vagy füves területen, anélkül, hogy a kipufogó ne lenne ellátva szikrafogóval
- Ne végezzen állításokat a szabályozó rugókon, a szabályozó rudakon vagy más alkatrészeken, amelyek a motor fordulatszámának növekedését eredményezhetik.
- Égési sérülésveszély! A forró hangtompítót, hengert vagy hűtőbordát ne érintse meg.  
Zárt helyiségben történő tárolás előtt hagyja lehűlni a motort.
- Kezét és lábát soha ne vigye mozgatott vagy forgó alkatrészek közelébe.
- A gyújtókábelhez vagy a gyújtógyertyához járó motor mellett nem szabad hozzáérni.

#### △ FIGYELMEZTETÉS

- A beállítási munkákon kívül ne járassa a motort a szívócsatlakozók felett le szerelt légszűrővel vagy burkolat nélkül.
- Az üzemanyagrendszer sérülése és szivárgása esetén a motort ne üzemeltesse. Az üzemanyagrendszert rendszeresen ellenőrizze és a sérült alkatrészeket cserélje ki.
- A biztonsági utasítások jelen útmutatóban nem fedik le az összes használati körülményt. Karbantartási munkák és üzem esetén alapvetően megfelelő biztonsági előkészületekről kell gondoskodni.

#### △ VIGYÁZAT

A hűtőbordákat és az indítókötelet fűtől és más szennyeződéstől mentesen kell tartani, motortűz vagy egyéb károsodások elkerülése érdekében.

#### FIGYELEM

- Csak a motor gyártójának eredeti alkatrészeit használja. Más alkatrészek megrongálhatják a motort és csökkenthetik az élettartamát.

- Csak új üzemanyagot használjon. A régi üzemanyag lerakódásokhoz vezethet a porlasztóban és befolyásolhatja a motorteljesítményt.
- Az indítókötelet járó motor mellett nem szabad meghúzni az indító rongálódásának elkerülése érdekében.

## Használat

### Készülék leírása

Ábra 1

- 1 Hangtompító
- 2 Olajtöltő csavar olajmérő pálcával
- 3 Olaj leengedési csavar
- 4 Motorkapcsoló
- 5 Indítókötel
- 6 Üzemanyag csap
- 7 Szivató
- 8 Légszűrő
- 9 Gyújtógyertya
- 10 Üzemanyag tartály
- 11 Üzemanyagtartály fedele

### Üzembevétele előtt

Ábra 2

- Kapcsolja ki a motorkapcsolót.
- A motort ellenőrizze olaj- és üzemanyag szivárgásra. A meglévő szivárgást szüntesse meg.
- Ellenőrizze minden csavarkötés szoros illeszkedését. A laza kötések húzza meg.
- Ellenőrizze a hangtompító és az indító körüli területeket szennyeződésekre. A meglévő szennyeződéseket távolítsa el.
- A készüléket sík terepen állítsa le.

Ábra 3

- Olajszint ellenőrzése.  
(közelebbi információt lásd a Karbantartás fejezetben)

#### FIGYELEM

A motort soha ne üzemeltesse légszűrő nélkül, mivel ez a motor nagyobb kopásához vezet.

- A légszűrőt ellenőrizze szennyeződésre és rongálódásra.  
A légszűrőt a szennyeződési foktól függően tisztítsa meg.
- Csavarja le az üzemanyagtartály kupakját.

#### Ábra 4

- Töltse be az üzemanyagot.  
Maximális töltési szint a szűrő kiszögéléséig.
- Megjegyzés:** Csak ólommentes gépjármű benzint töltsön bele. A maximális töltési szintet nem szabad túllépni. Ügyeljen arra, hogy se szennyeződés se víz ne kerüljön az üzemanyagtartályba. Soha ne használjon állott benzint. Az üzemanyagot soha ne keverje olajjal.  
(Vegye figyelembe a Biztonsági utasítások fejezetét!)
- A motorral hajtott készülék üzembiztonságát ellenőrizni. Ha a készülék nincs rendben, ne indítsa el a motort.

### Üzem

#### Ábra 5

- Üzemanyagcsap kinyitása

#### Ábra 6

- Zárja el a szivatót.  
**Megjegyzés:** Ne zárja el a szivatót, ha a motor meleg.

#### Ábra 7

- Kapcsolja be a motorkapcsolót.

#### Ábra 8

- A indítókötelet lassan húzza, amíg ellenállás érezhető, azután gyorsan és erősen húzza meg. Az indítókötelet óvatosan engedje vissza.  
**Megjegyzés:** Az indítókötelet ne hagyja visszacsapódni, mivel a markolat rongálódást okozhat az indítón.

#### Ábra 9

- Amint a motor felmelegedett és biztosan jár, nyissa ki a szivatót.

### Használat befejezése

#### Ábra 10

- Kapcsolja ki a motorkapcsolót.

#### Ábra 11

- Üzemanyagcsapot elzárni.

## Ápolás és karbantartás

### ⚠ FIGYELMEZTETÉS

Ápolás és karbantartási munkák megkezdése előtt hagyja lehűlni a motort. A motor véletlen beindításának elkerülése érdekében húzza le a gyújtógyertya dugós kapcsolóját.

Veszélyek elkerülése végett az alkatrészek javítását és beépítését csak jóváhagyott szerviz szolgálat végezheti el.

➔ A készüléket sík területen állítsa le.

### Karbantartási áttekintés

|  | Minden üzem előtt | Egyszer, 1 hónap után | Egyszer 20 óra után | 3 havonta<br>50 óránként | 6 havonta<br>100 óránként | Évente<br>300 óránként | 2 évente |
|--|-------------------|-----------------------|---------------------|--------------------------|---------------------------|------------------------|----------|
| Ellenőrizze minden csavarkötés szoros illeszkedését. A laza kötések húzza meg.           | X                 |                       |                     |                          |                           |                        |          |
| A motort ellenőrizze olaj- és üzemanyag szivárgásra. A meglévő szivárgást szüntesse meg. | X                 |                       |                     |                          |                           |                        |          |
| Olajsint ellenőrzése.  | X                 |                       |                     |                          |                           |                        |          |
| Ellenőrizze a légszűrőt.   | X                 |                       |                     |                          |                           |                        |          |
| Cserélje az olajat.  |                   | X                     |                     |                          | X                         |                        |          |
| Légszűrőt megtisztítani.   |                   |                       | X                   |                          |                           |                        |          |
| Ülepítő poharat tisztítani.  |                   |                       |                     |                          | X                         |                        |          |
| Gyújtógyertyát ellenőrizni és megtisztítani.   |                   |                       |                     |                          | X                         |                        |          |
| Szikrafogót (nem része a szállítási tételnek) tisztítani.                                |                   |                       |                     |                          | X                         |                        |          |
| Cserélje ki a gyújtógyertyát.  |                   |                       |                     |                          |                           | X                      |          |
| Légszűrőt kicserélni (csak papírszűrő).  |                   |                       |                     |                          |                           | X                      |          |
| Ellenőrizze és állítsa be a szelepjátékot.   |                   |                       |                     |                          |                           | O                      |          |
| Az üzemanyagtartályt és az üzemanyagszűrőt tisztítani.                                   |                   |                       |                     |                          |                           | O                      |          |
| Távolítsa el az égési térben a égési maradékokat.  |                   |                       |                     |                          |                           | O                      |          |
| Az üzemanyag vezetéket ellenőrizni, adott esetben kicserélni.                            |                   |                       |                     |                          |                           |                        | O        |

X Felhasználó végzi

O Csak a szerviz szolgálat végezheti



## Olajsint ellenőrzése

- Kapcsolja ki a motorkapcsolót.
  - A készüléket sík terepen állítsa le.
- Ábra 3
- Az olajtöltő csavart az olajsintmérő pálcával és törölje le az olajsintmérő pálcát.
  - Az olajtöltő csavart az olajmérő pálcával az olajbetöltési nyílás ütközéséig behelyezni (ne csavarja be) és ismét kihúzni. Olajsintet leolvasni.
  - Alacsony olajsint esetén:  
A motorolajat (SAE 10W30) a betöltőnyílás alsó pereméig feltölteni.  
(A maximális töltési mennyiséget lásd a „Műszaki adatok“-nál).
  - Olajtöltő csavart becsavarni.

## Olajcsere

Az olajcserét meleg motor mellett kell elvégezni.

Ábra 12

- Az olajtöltő csavart az olajsintmérő pálcával és törölje le az olajsintmérő pálcát.
- Csavarja ki az olajleeresztő csavart és fogja fel az olajat.
- Csavarja be az olajleeresztő csavart, és húzza meg.
- A készüléket sík terepen állítsa le.
- A motorolajat (SAE 10W30) a betöltőnyílás alsó pereméig feltölteni.  
(A maximális töltési mennyiséget lásd a „Műszaki adatok“-nál).
- Olajtöltő csavart becsavarni.

## Légszűrő ellenőrzése

Ábra 18

- A légszűrő burkolatot levenni.
- Tisztítsa meg vagy cserélje ki az elszennyeződött szűrőelemeket.
- A sérült szűrőelemeket ki kell cserélni.
- Rakja össze ismét a légszűrőt.

## Az ülepítő pohár tisztítása

Ábra 14

- Üzemanyagcsapot elzárni.
- Csavarja ki az ülepítő poharat.
- Vegye le az O-gyűrűt.
- Az ülepítő poharat és az O-gyűrűt nem éghető oldószerral megtisztítani és száradni hagyni.
- Az O-gyűrűt az üzemanyag csapba helyezni.
- Csavarja be, és húzza meg az ülepítő poharat.
- Üzemanyagcsap kinyitása
- Ellenőrizze az ülepítő pohár tömítettségét.
- Szívárgás esetén ki kell cserélni az O-gyűrűt.

## Gyújtógyertyát megvizsgálni

Ábra 15

- Gyújtógyertya dugós csatlakozóját lehúzni.
- Gyújtógyertyát és környékét megtisztítani.
- A gyújtógyertyát kicsavarni.
- A gyújtógyertyát elhasználadott elektrod vagy törött szigetelő esetén ki kell cserélni.

Ábra 16

- A gyújtógyertya elektródjainak távolságát megvizsgálni.

### FIGYELEM

*A lazán ülő gyújtógyertya túlmelegedhet és megrongálhatja a motort.*

*A túl erősen meghúzott gyújtógyertya megrongálja a hengerfej menetét.*

*Mindenképpen vegye figyelembe a gyújtógyertya meghúzására vonatkozó utasításokat.*

- A gyújtógyertyát óvatosan, kézzel csavarja be. A menetet ne csavarja be ferdén.
- A gyújtógyertyát a gyertyakulccsal ütközésig csavarja be és a következőképpen húzza meg:  
Használt gyújtógyertyát 1/8...1/4 fordítással meghúzni.  
Új gyújtógyertyát 1/2...1/4 fordítással meghúzni.
- Gyújtógyertya dugós csatlakozóját ráhúzni.

## Szikrafogó tisztítása

A szikrafogó nem része a szállítási tételnek.

Ábra 17

- 3 csavart kicsavarni.
- Vegye le a szennegáz terelőlemezt.
- 4 csavart kicsavarni.
- Vegye le a zajtompítót.
- Csavar kicsavarni.
- Húzza ki a szikrafogót a zajtompítóból.
- A szikrafogó szűrőjét kefével tisztítsa meg a koromtól.
- Vizsgálja meg, hogy a szűrőn nincsenek-e repedések vagy lyukak. A megrongálódott szikrafogót ki kell cserélni.
- Helyezze be ismét a szikrafogót és szerelje össze a zajtompítót.

## Szállítás

- A motort berakodás előtt legalább 15 percig hagyja lehűlni.
- ⚠ **VESZÉLY**  
*Az üzemanyaggyőzők vagy a kifröccsent üzemanyag meggyulladhat. A motort szállításkor tartsa vízszintesen, hogy az üzemanyag kifröccsenését elkerülje.*
- ⚠ **FIGYELMEZTETÉS**  
*Sérülés- és rongálódásveszély! Szállítás esetén vegye figyelembe a készülék súlyát.*

## Tárolás

- Gyújtógyertya dugós csatlakozóját lehúzni.
- Motorolajat cserélni.
- A motort legalább 1/2 óráig hagyja lehűlni.

### FIGYELEM

*A zajtompítóba vagy a légszűrőbe bejutó víz a motor károsodását okozhatja.*

- Tisztítsa meg a külső felületeket.
- A lakk károsodásait javítsa ki, a rozsdára érzékeny felületeket enyhén olajozza meg.
- Egy hónapnál tovább tartó raktározás esetén le kell eresztetni az üzemanyagot.
- A gyújtógyertyát kicsavarni.
- Adjon 5...10 cm<sup>3</sup> motorolajat a hengerbe.
- Soha ne húzza meg az indítókótelet az olaj elosztásához a motorban.

- Gyújtógyertyát becsavarni.
- Az indítókótelet lassan húzza meg, amíg ellenállás érezhető.
- Az indítókótelet lassan engedje vissza.
- ⚠ **VESZÉLY**  
*Robbanásveszély. A motort ne tárolja láng vagy elektromos készülékek közelében, ha még üzemanyag van a tartályban.*

### ⚠ FIGYELMEZTETÉS

*Sérülés- és rongálódásveszély! Tárolás esetén vegye figyelembe a készülék súlyát.*

### Megjegyzés:

- A motort a rozsdával szembeni védelem érdekében nem szabad magas levegő páratartalommal rendelkező helyen tárolni.
- Az üzemanyag csapot a szivárgás elleni védelem érdekében be kell zárni, még akkor is, ha a tartályt kiürítették.
- A motort vízszintesen kell tárolni, egyébként olaj vagy üzemanyag folyhat ki.
- A motort a porral szembeni védelem érdekében le kell takarni.

## Segítség üzemzavar esetén

### Megjegyzés:

Üzemzavarok esetén, melyek jelen fejezetben nem szerepelnek, kérdéses esetben és kifejezett utasítás esetén keresse fel a szerviz szolgálatot.

| Hiba                                      | Ok  | Elhárítás   |
|---|---|---|
| Motor nem indul                           | A motorkapcsoló ki van kapcsolva.                               | Kapcsolja be a motorkapcsolót.  |
|   | Az üzemanyagcsap el van zárva.                                  | Üzemanyagcsapot kinyitni.   |
|   | Szivatót ki van nyitva.   | Zárja el a szivatót, kivéve ha a motor meleg.   |
|   | Üzemanyaghiány  | Töltse fel a tartályt.  |
|   | Hibás vagy régi üzemanyag.                                      | Ürítse ki az üzemanyagtartályt és a porlasztót.<br>Töltsön megfelelő, friss üzemanyagot a tartályba.        |
|   | A gyújtógyertya szennyeződött, az elektród távolság nem helyes. | Gyújtógyertyákat megtisztítani.<br>A gyújtógyertya megrongálódását és az elektródok távolságát ellenőrizni. |
|   | A gyújtógyertya meghibásodott.                                  | Cserélje ki a gyújtógyertyát.   |
| A gyújtógyertya nedves.                   | A gyújtógyertyát hagyja megszáradni és csavarja vissza.         |   |
| Alacsony motorteljesítmény                | Légszűrő szennyezett.   | Légszűrőt ellenőrizni, szükség esetén tisztítani.   |
|   | Üzemanyaghiány  | Töltse fel a tartályt.  |
|   | Hibás vagy régi üzemanyag.                                      | Ürítse ki az üzemanyagtartályt és a porlasztót.<br>Töltsön megfelelő, friss üzemanyagot a tartályba.        |
| A kompresszió túl alacsony vagy nincs is. | A gyújtógyertya nincs jól meghúzva.                             | A gyújtógyertyát meghúzni.  |

## Műszaki adatok

|                                       |                 | G200FA                                 | G250FA | G300FA |
|---------------------------------------|-----------------|--|--------|--------|
| Teljesítmény                          | kW              | 4,1                                    | 5,2    | 6,8    |
| Henger átmérő                         | mm              | 68                                     | 75     | 80     |
| Dugattyúlöket                         | mm              | 54                                     | 57     | 60     |
| Lökettérfogat                         | cm <sup>3</sup> | 196                                    | 252    | 302    |
| Üzemanyag fajta                       |                 | ólommentes gépjármű benzin<br>(86 ROZ) |        |        |
| Tartály űrtartalma                    | l               | 3,6                                    | 4,0    | 6,0    |
| Motorolaj - típus                     |                 | SAE 10 W30                             |        |        |
| maximális motorolaj töltési mennyiség | l               | 0,6                                    | 0,7    | 0,9    |
| Gyújtógyertya                         |                 | F7RTC                                  |        |        |
| Kontaktus távolság                    | mm              | 0,7...0,8                              |        |        |
| Hossz                                 | mm              | 313                                    | 360    | 375    |
| szélesség                             | mm              | 370                                    | 370    | 420    |
| magasság                              | mm              | 345                                    | 370    | 425    |
| Tömeg                                 | kg              | 16                                     | 16,5   | 26     |

***A műszaki adatok módosításának jogát fenntartjuk!***

## Vážený zákazník,



Před prvním použitím svého zařízení si přečtěte tento původní návod k používání, řiďte se jím a uložte jej pro pozdější použití nebo pro dalšího majitele.

## Obsah

|                               |    |   |
|-------------------------------|----|---|
| Obecná upozornění . . . . .   | CS | 1 |
| Bezpečnostní pokyny . . . . . | CS | 1 |
| Obsluha . . . . .             | CS | 2 |
| Ošetřování a údržba . . . . . | CS | 4 |
| Převrava . . . . .            | CS | 6 |
| Skládování . . . . .          | CS | 6 |
| Pomoc při poruchách . . . . . | CS | 7 |
| Technické údaje . . . . .     | CS | 8 |

## Obecná upozornění

### Stupně nebezpečí

#### **△ NEBEZPEČÍ**

Upozornění na bezprostředně hrozící nebezpečí, které vede k těžkým fyzickým zraněním nebo k usmrcení.

#### **△ VAROVÁNÍ**

Upozornění na potencionálně nebezpečnou situaci, která by mohla vést k těžkým fyzickým zraněním nebo usmrcení.

#### **△ UPOZORNĚNÍ**

Upozornění na případnou nebezpečnou situaci, která může vést k lehkým fyzickým zraněním.

#### **POZOR**

Upozornění na potenciálně nebezpečnou situaci, která může mít za následek poškození majetku.

## Bezpečnostní pokyny

#### **△ NEBEZPEČÍ**

- Osobám, které nerozumějí tomuto provoznímu návodu, je provozování motoru zakázáno.
- S přístrojem nesmí pracovat děti nebo mladiství.  
Děti zásadně udržujte mimo prostor přístroje.
- Provoz v prostředí s nebezpečím výbuchu je zakázáno.

- Používáte-li přístroj v oblastech s určitým nebezpečím (např. benzinová pum-pa), dodržujte příslušné bezpečnostní předpisy.
- Při provozu přístroje v místnostech je třeba dbát o dostatečné větrání a odvod spalin (nebezpečí otravy).
- Výfukové plyny jsou jedovaté a zdraví škodlivé, výfukové pony nevdechovat.
- Smí se používat pouze palivo uvedené v provozním návodu. U nevhodných paliv hrozí nebezpečí výbuchu. Viz kapitolu „Technické údaje“.
- Motor neprovozujte, když jsou pohonné látky rozlité. Přístroj nejdříve přeneste na jiné místo a vyvarujte se důsledné vzniku jisker.
- Palivo skladujte pouze ve schválených nádobách.
- Pohonné látky neskladujte, nerozlévejte ani nepoužívejte v blízkosti otevřeného ohně nebo přístrojů, jako jsou kamna, kotle, ohříváče vody pod., ve kterých hoří nebo jiskří.
- Při tankování a v oblasti, kde je uskladněno palivo, se nesmí kouřit ani používat otevřený oheň.
- Nádrž nepřepíňujte. Značka max v plnicím hrdle nesmí být překročena.
- Doplnění paliva se smí provádět pouze v dobře větraných prostorách a při vypnutém motoru. Benzin je vysoce hořlavý a za určitých podmínek výbušný. Po ukončení tankování zabezpečte, aby bylo víko palivové nádrže řádně uzavřeno.
- Vyhýbejte se jak opakovanému nebo delšímu kontaktu mezi palivem a pokožkou, tak i vdechování par.
- Teplý motor nechte před doplňováním paliva 2 minuty chladnout.
- Lehce zápalné předměty a materiály udržujte v bezpečné vzdálenosti (nejméně 2 m) od zvukové izolace.
- Motor neprovozujte bez zvukové izolace a pravidelně ho kontrolujte, čistěte a v potřebném případě vyměňte.

## Popis zařízení

ilustrace 1

- 1 Tlumič hluku
- 2 Šroub k nalévání oleje s měrkou
- 3 Olejový výpustní šroub
- 4 Spínač motoru
- 5 Startovací lanko
- 6 Palivový kohout
- 7 Sytič
- 8 Vzduchový filtr
- 9 Zapalovací svíčka
- 10 Nádrž na pohonné hmoty
- 11 Víko palivové nádrže

## Pokyny před uvedením přístroje do provozu

ilustrace 2

- Vypněte spínač motoru.
- Zkontrolujte motor, zda neprosakuje olej nebo palivo. Nalezené průsaky odstraňte.
- Zkontrolujte všechny šroubové spoje, zda pevně drží. Volné spoje dotáhněte.
- Zkontrolujte znečištění v oblasti kolem tlumiče výfuku a startéru. Nalezená znečištění odstraňte.
- Zařízení odstavte na rovnou plochu.

ilustrace 3

- Zkontrolujte stav oleje.  
(bližší informace najdete v kapitole Údržba)

### POZOR

*Motor nikdy neprovozujte bez vzduchového filtru, vedlo by to k zvýšenému opotřebení motoru.*

- Zkontrolujte vzduchový filtr, zda není znečištěn a poškozen.  
V závislosti na stupni znečištění vyčistěte vzduchový filtr.
- Odšroubujte víko palivové nádrže.

ilustrace 4

- Naplňte palivem.  
Maximální výška naplnění do osazení filtru.

- *Motor nepoužívejte v zalesněné, křovinaté nebo zatrávněné krajině bez toho, aby byl výfuk vybaven lapačem jisker.*
- *Neprovádějte úpravy na vodičích pružinách, součástech ovladačů nebo jiných částech, které mohou způsobit zvýšení otáček motoru.*
- *Nebezpečí popálení! Nedotýkejte se horké zvukové izolace, válců nebo chladicích žeber.  
Před uskladněním v uzavřených místnostech nechte motor vychladnout.*
- *Nedávejte ruce a nohy do blízkosti pohybujících se nebo otáčejících se dílů.*
- *Při běžícím motoru se nedotýkejte kabelu zapalování nebo zapalovací svíčky.*

### ⚠ VAROVÁNÍ

- *Motor nepoužívejte kromě seřizování s vyjmutým vzduchovým filtrem nebo bez krytu přes nasávací podpěry.*
- *Neprovozujte motor, je-li palivový systém poškozený a netěsný. Palivový systém pravidelně kontrolujte a vyměňujte poškozené součásti.*
- *Bezpečnostní pokyny tohoto návodu nemohou pokrýt všechny podmínky použití. Při údržbových pracích a za provozu se důkladně starejte o dostatečná preventivní opatření.*

### ⚠ UPOZORNĚNÍ

*Chladicí žebra a startovací lanko udržujte prosté trávy a jiných znečištění, abyste vyloučili nebezpečí ohně nebo poškození motoru.*

### POZOR

- *Používejte pouze originální díly výrobce motoru. Jiné díly mohou poškodit motor a zkrátit jeho životnost.*
- *Používejte jen čerstvé palivo. Déle skladované palivo může způsobovat usazeniny v karburátoru a mít negativní vliv na výkon motoru.*
- *Netahejte za startovací lanko, když motor běží, mohli byste poškodit startér.*

**Upozornění:** Používejte jen bezolovnatý automobilový benzín. Nepřekračujte maximální hladinu plnění. Dejte pozor na to, aby se do palivové nádrže nedostala ani nečistota ani voda. Nikdy nepoužívejte odstátý benzín. Palivo nikdy nemíchejte s olejem.

(Dbejte na kapitulu „Bezpečnostní pokyny“!

- Přístroj poháněný motorem nechte zkontrolovat z hlediska provozní bezpečnosti. Pokud přístroj není v pořádku, motor nespouštějte.

## Provoz

ilustrace 5

- Otevřete palivový kohout

ilustrace 6

- Uzavřete sytič.

**Upozornění:** Nezavírejte škrticí klapku, když je motor teplý.

ilustrace 7

- Zapněte spínač motoru.

ilustrace 8

- Lehce táhněte za startovací lanko, až docílíte odpor, pak lanko protáhněte silou ve směru šipky. Startovací lanko plynule zaveďte zpět.

**Upozornění:** Nenechte startovací lanko prudce zajet zpátky, neboť držadlo by mohlo poškodit startér.

ilustrace 9

- Jakmile se motor zahřeje a běží rovnoměrně, otevřete škrticí klapku.

## Ukončení provozu

ilustrace 10

- Vypněte spínač motoru.

ilustrace 11

- Zavřete palivový kohout.

## Ošetřování a údržba

### ⚠ VAROVÁNÍ

Než začnete provádět jakékoli pečovatelské a údržbové práce, nechte motor vychladnout. Abyste předešli nezamýšlenému spuštění motoru, sejměte koncovku kabelu zapalování.

Aby nedošlo k ohrožení, smí opravy a montáže náhradních dílů provádět pouze autorizovaná zákaznická služba.

➔ Příklad odstavte na rovné ploše.

### Přehled údržby

|   | Vždy před provozem | Jednou po měsíci<br>Jednou po 20 h | Každé 3 měsíce<br>Vždy po 50 hod. | Každé 6 měsíce<br>Vždy po 100 hod. | Ročně<br>Vždy po 300 hod. | Každé 2 roky |
|---|--------------------|------------------------------------|-----------------------------------|------------------------------------|---------------------------|--------------|
| Zkontrolujte všechny šroubové spoje, zda pevně drží. Volné spoje dotáhněte.       | X                  |                                    |                                   |                                    |                           |              |
| Zkontrolujte motor, zda neprosakuje olej nebo palivo. Nalezené průsaky odstraňte. | X                  |                                    |                                   |                                    |                           |              |
| Zkontrolujte stav oleje.  | X                  |                                    |                                   |                                    |                           |              |
| Zkontrolujte vzduchový filtr.   | X                  |                                    |                                   |                                    |                           |              |
| Vyměňte olej.   |                    | X                                  |                                   | X                                  |                           |              |
| Vyčistěte vzduchový filtr.  |                    |                                    | X                                 |                                    |                           |              |
| Vyčistit usazovací nádobu.  |                    |                                    |                                   | X                                  |                           |              |
| Zkontrolujte a vyčistěte zapalovací svíčku.                                       |                    |                                    |                                   | X                                  |                           |              |
| Vyčistit lapač jisker (není součástí dodávky).                                    |                    |                                    |                                   | X                                  |                           |              |
| Vyměňte zapalovací svíčku.  |                    |                                    |                                   |                                    | X                         |              |
| Vyměnit vzduchový filtr (pouze papírový filtr).                                   |                    |                                    |                                   |                                    | X                         |              |
| Zkontrolujte a nastavte vůli ventilů.   |                    |                                    |                                   |                                    | O                         |              |
| Vyčistěte palivovou nádrž a palivový filtr.                                       |                    |                                    |                                   |                                    | O                         |              |
| Odstraňte zbytky hoření ze spalovacího prostoru.                                  |                    |                                    |                                   |                                    | O                         |              |
| Zkontrolujte přírodní vedení paliva, je-li nutné vyměňte.                         |                    |                                    |                                   |                                    |                           | O            |

X Provádí uživatel

O Provádí pouze zákaznický servis



## Kontrola hladiny oleje

- Vypněte spínač motoru.
  - Zařízení odstavte na rovnou plochu.
- ilustrace 11
- Vyměňte šroub plnění oleje s olejovou měrkou a otřete olejovou měrku.
  - Šroub plnění oleje s olejovou měrkou zasuňte (nešroubujte) do plnicího otvoru oleje až na doraz a znovu vytáhněte. Odečtěte hladinu oleje.
  - V případě nízkého stavu oleje: Motorový olej (SAE 10 W30) naplňte až po spodní okraj plnicího otvoru. (Maximální doplňované množství viz „Technické údaje“).
  - Našroubujte šroub plnění oleje.

## Výměna oleje

Výměnu oleje provádějte, pokud je motor zahřátý.

ilustrace 12

- Vyměňte šroub plnění oleje s olejovou měrkou a otřete olejovou měrku.
- Vyšroubujte šroub olejové výpusti a zachyťte vytékající olej.
- Šroub olejové výpusti zašroubujte zpět a utáhněte.
- Zařízení odstavte na rovnou plochu.
- Motorový olej (SAE 10 W30) naplňte až po spodní okraj plnicího otvoru. (Maximální doplňované množství viz „Technické údaje“).
- Našroubujte šroub plnění oleje.

## Zkontrolujte vzduchový filtr

ilustrace 13

- Sejměte skříň vzduchového filtru.
- Znečištěné části filtru vyčistěte nebo vyměňte.
- Poškozené části filtru vyměňte.
- Vzduchový filtr opět sestavte.

## Vyčistit usazovací nádobu

ilustrace 14

- Zavřete palivový kohout.
- Odšroubujte usazovací nádobu.
- Vyměňte O-kroužek.
- Usazovací nádobu a O-kroužek vyčistěte v nehořlavém rozpouštědle a nechte je vyschnout.
- Vložte O-kroužek do palivového kohoutu.
- Zašroubujte a utáhněte usazovací nádobu.
- Otevřete palivový kohout
- Zkontrolujte těsnost usazovací nádoby.
- V případě netěsnosti vyměňte O-kroužek.

## Zkontrolujte zapalovací svíčku

ilustrace 15

- Sejměte konektor zapalovací svíčky.
- Vyčistěte zapalovací svíčku a prostor kolem.
- Vyšroubujte zapalovací svíčku.
- Vyměňte zapalovací svíčku s opotřebenou elektrodou nebo zlomeným izolantem.

ilustrace 16

- Zkontrolujte vzdálenost elektrod zapalovací svíčky.

### **POZOR**

*Volná zapalovací svíčka se může přehřát a poškodit motor.*

*Příliš pevně utažená zapalovací svíčka může poškodit závit v hlavě válců.*

*Je nezbytné dodržovat pokyny pro utažení zapalovací svíčky.*

- Zapalovací svíčku našroubujte opatrně rukou. Pozor na správné usazení závitů.
- Zašroubujte zapalovací svíčky pomocí klíče na svíčky až nadoraz a utáhněte takto:  
Použité zapalovací svíčky utáhněte o 1/8... 1/4 otáčky.  
Nové zapalovací svíčky utáhněte o 1/2 otáčky.
- Nasuňte konektor zapalovací svíčky.

## Vyčistit lapač jisker

Lapač jisker není součástí dodávky.  
ilustrace 17

- Vyšroubujte 3 šrouby.
- Sejměte vodící plech výfuku.
- Vyšroubujte 4 šrouby.
- Odstraňte tlumič výfuku.
- Vyšroubujte šroub.
- Vytáhněte lapač jisker z tlumiče.
- Odstraňte saze ze síta lapače jisker pomocí kartáče.
- Zkontrolujte, zda se na sítu nenachází praskliny nebo díry.  
Poškozený lapač jisker vyměňte.
- Lapač jisker opět nasadte a zabudujte tlumič.

## Přeprava

- Motor nechte před nakládáním 15 minut vychladnout.

### ⚠ **NEBEZPEČÍ**

*Palivové páry nebo rozlité palivo mohou vzplanout. Motor držte při dopravě vodorovně, abyste předešli rozlití paliva.*

### ⚠ **VAROVÁNÍ**

*Nebezpečí úrazu a nebezpečí poškození! Dbejte na hmotnost přístroje při přepravě.*

## Skladování

- Sejměte konektor zapalovací svíčky.
- Vyměňte motorový olej.
- Nechte motor nejméně 1/2 hodiny vychladnout.

### **POZOR**

*Voda vniklá do tlumiče nebo vzduchového filtru může způsobit poškození motoru.*

- Vyčistěte vnější plochy.
- Spravte poškození laku, povrchy citlivé na korozi lehce natřete olejem.
- Při uskladnění déle než měsíc vypustte palivo.
- Vyšroubujte zapalovací svíčku.
- Do válce přidejte 5...10 cm<sup>3</sup> motorového oleje.
- Několikrát zatáhněte za startovací lano, aby došlo k rozptýlení oleje v motoru.
- Našroubujte zapalovací svíčku.
- Pomalu táhněte za startovací lanko, až ucítíte odpor.
- Startovací lanko pomalu nechte vrátit zpět.

### ⚠ **NEBEZPEČÍ**

*Nebezpečí výbuchu. Motor neskladujte v blízkosti ohně nebo elektrických spotřebičů, pokud je v nádrži stále palivo.*

### ⚠ **VAROVÁNÍ**

*Nebezpečí úrazu a nebezpečí poškození! Dbejte na hmotnost přístroje při jeho uskladnění.*

### **Upozornění:**

- Z důvodu ochrany před korozí neskladujte motor v místech s vysokou vlhkostí vzduchu.
- Zavřete palivový ventil na ochranu proti úniku, i v případě, že byla nádrž vypuštěna.
- Motor skladujte ve vodorovné poloze, v jiném případě může dojít k úniku oleje nebo paliva.
- Za účelem ochrany před prachem motor zakryjte.

## Pomoc při poruchách

### Upozornění:

U poruch, které nejsou vyjmenovány v této kapitole, vyhledejte v pochybnostech a v případě výslovného odkazu autorizovaný zákaznický servis.

| <b>Chyba</b>                     | <b>Příčina</b>  | <b>Odstranění</b>  |
|----------------------------------|---|--|
| Motor nespouští.                 | Spínač motoru je vypnutý.                                   | Zapněte spínač motoru.   |
|                                  | Je uzavřen palivový kohout.                                 | Otevřete palivový kohout.  |
|                                  | Sytič je otevřený.  | Zavřete sytič, pokud je motor teplý.   |
|                                  | Nedostatek paliva   | Naplňte nádrž.   |
|                                  | Staré nebo nesprávné palivo.                                | Vypusťte palivovou nádrž a karburátor.<br>Doplňte správné, čerstvé palivo do nádrže.       |
|                                  | Zapalovací svíčka je znečištěná, nesprávný odstup elektrod. | Vyčistit zapalovací svíčku.<br>Zkontrolujte poškození zapalovací svíčky a odstup elektrod. |
|                                  | Zapalovací svíčka je vadná.                                 | Vyměňte zapalovací svíčku.   |
| Nízký výkon motoru               | Zapalovací svíčka je vlhká.                                 | Vysušte zapalovací svíčku a znovu ji zašroubujte.  |
|                                  | Vzduchový filtr je znečištěný.                              | Zkontrolujte vzduchový filtr, v případě potřeby je vyčistěte.                              |
|                                  | Nedostatek paliva   | Naplňte nádrž.   |
| Příliš malá nebo žádná komprese. | Staré nebo nesprávné palivo.                                | Vypusťte palivovou nádrž a karburátor.<br>Doplňte správné, čerstvé palivo do nádrže.       |
|                                  | Zapalovací svíčka není správně utažená.                     | Utáhněte zapalovací svíčku.  |

## Technické údaje

|   |                 | G200FA                                   | G250FA | G300FA |
|---|-----------------|--|--------|--------|
| Výkon                                   | kW              | 4.1                                      | 5.2    | 6.8    |
| Průměr válce                            | mm              | 68                                       | 75     | 80     |
| Zdvih pístu                             | mm              | 54                                       | 57     | 60     |
| Zdvihový objem                          | cm <sup>3</sup> | 196                                      | 252    | 302    |
| Typ paliva                              |                 | bezolovnatý automobilový benzín (86 ROZ) |        |        |
| Objem nádrže                            | l               | 3.6                                      | 4.0    | 6.0    |
| Typ motorového oleje                    |                 | SAE 10 W30                               |        |        |
| maximální objem náplně motorového oleje | l               | 0.6                                      | 0.7    | 0.9    |
| zapalovací svíčka                       |                 | F7RTC                                    |        |        |
| Vzdálenost kontaktů                     | mm              | 0.7..0.00.8                              |        |        |
| Délka                                   | mm              | 313                                      | 360    | 375    |
| Šířka                                   | mm              | 370                                      | 370    | 420    |
| Výška                                   | mm              | 345                                      | 370    | 425    |
| Hmotnost                                | kg              | 16                                       | 16.5   | 26     |

**Technické změny vyhrazeny.**

## Spoštovani kupec,



Pred prvo uporabo Vaše naprave preberite to originalno navodilo za uporabo, ravnajte se po njem in shranite ga za morebitno kasnejšo uporabo ali za naslednjega lastnika.

## Vsebinsko kazalo

|                               |    |   |
|-------------------------------|----|---|
| Splošna navodila . . . . .    | SL | 1 |
| Varnostna navodila . . . . .  | SL | 1 |
| Uporaba . . . . .             | SL | 2 |
| Nega in vzdrževanje . . . . . | SL | 4 |
| Transport . . . . .           | SL | 6 |
| Shranjevanje . . . . .        | SL | 6 |
| Pomoč pri motnjah . . . . .   | SL | 7 |
| Tehnični podatki . . . . .    | SL | 8 |

## Splošna navodila

### Stopnje nevarnosti

#### **⚠ NEVARNOST**

Opozorilo na neposredno nevarnost, ki vodi do težkih telesnih poškodb ali smrti.

#### **⚠ OPOZORILO**

Opozorilo na možno nevarno situacijo, ki lahko vodi do težkih telesnih poškodb ali smrti.

#### **⚠ PREVIDNOST**

Opozorilo na možno nevarno situacijo, ki lahko vodi do lažjih poškodb.

#### **POZOR**

Opozorilo na možno nevarno situacijo, ki lahko vodi do premoženjskih škod.

## Varnostna navodila

#### **⚠ NEVARNOST**

- Osebam, ki tega navodila za uporabo ne razumejo, je uporaba motorja prepovedana.
- S strojem ne smejo delati otroci ali mladostniki.  
Otrokom načeloma ne dovolite dostopa do stroja.
- Uporaba v področjih, kjer obstaja nevarnost eksplozij, je prepovedana.
- Pri uporabi motorja v nevarnih področjih (npr. bencinske črpalke) je potrebno upoštevati ustrezne varnostne predpise.

- Pri obratovanju motorja v prostorih je potrebno skrbeti za zadostno prezračevanje in odvajanje odpadnih plinov (nevarnost zastrupitve).
- Izpušni plini so strupeni in zdravju škodljivi, ne vdihavajte jih.
- Uporabljati se sme le gorivo, ki je navedeno v navodilu za obratovanje. Pri neprimernih gorivih obstaja nevarnost eksplozije. Glejte poglavje „Tehnični podatki“.
- Motorja ne uporabljajte, če je gorivo razlito, temveč odnesite napravo na drugo mesto in preprečite vsakršno iskrjenje.
- Gorivo shranjujte le v dovoljenih posodah.
- Goriva ne shranjujte, razlivajte ali uporabljajte v bližini odprtega ognja ali naprav kot so peči, grelni kotli, grelniki vode itd., ki imajo vžigalni plamen ali lahko proizvajajo iskre.
- Pri tankanju in na področju shranjevanja goriva ne kadite ali uporabljajte odprtega ognja.
- Ne prenapolnite rezervoarja. Ne prekoračite oznake max. v polnilnem nastavku.
- Polnjenje goriva sme potekati le v dobro prezračevanem prostoru in pri ugasnjenem motorju. Bencin je izredno vnetljiv in pod določenimi pogoji eksploziven. Po končanem postopku tankanja zagotovite, da je pokrov na rezervoarju za gorivo dobro zaprt.
- Preprečite ponavljajoč ali daljši kontakt med gorivom in kožo, ter vdihavanje hlapov.
- Pred tankanjem goriva Warmen pustite, da se segret motor 2 minuti ohlaja.
- Lahko vnetljive predmete in materiale hranite proč od dušilca zvoka (najmanj 2 m).
- Motorja ne uporabljajte brez dušilca zvoka in le-tega redno kontrolirajte, čistite in po potrebi zamenjajte.
- Motorja ne uporabljajte na zemljišču, poraslem z gozdom, grmovjem ali travo, če izpuh ni opremljen z iskrolovcem

- Ne prestavljajte vzmeti regulatorja, ogrodja regulatorja ali drugih delov, ki bi lahko vplivali na povečanje števila vrtiljavov motorja.
- Nevarnost opeklin! Ne dotikajte se vročega dušilca zvoka, cilindrov ali hladilnih reber.  
Preden motor shranite v zaprtih prostorih, ga pustite, da se ohladi.
- Rok in nog nikoli ne približujte premikajočim ali vrtečim se delom.
- Pri prižganem motorju se ne dotikajte vžigalnega kabla ali vžigalne svečke.

#### △ OPOZORILO

- Razen pri nastavitvenih delih motorja ne pustite delovati z odstranjenim filtrom zraka ali brez pokrova na sesalnem nastavku.
- Pri poškodbah ali lekažah na sistemu goriva motorja ne uporabljajte. Sistem goriva redno preverjajte in zamenjajte poškodovane sestavne dele.
- Varnostna opozorila tega navodila ne morejo pokriti vseh pogojev uporabe. Pri vzdrževalnih delih in pri obratovanju temeljito poskrbite za zadostne preventivne varnostne ukrepe.

#### △ PREVIDNOST

Hladilna rebra in žica zaganjalnika morajo biti brez trave in drugih umazanij, da preprečite nevarnost požara ali škode na motorju.

#### POZOR

- Uporabljajte le originalne dele proizvajalca motorja. Drugi deli lahko motor poškodujejo in skrajšajo življenjsko dobo.
- Uporabljajte le novo gorivo. Staro gorivo lahko vodi do oblog v uplinjaču in vpliva na moč motorja.
- Pri delujočem motorju ne vlecite žice zaganjalnika, da preprečite poškodbe na zaganjalniku.

## Uporaba

### Opis naprave

Slika 1

- 1 Dušilnik zvoka
- 2 Vijak odprtine za polnjenje olja z merilno palico
- 3 Izpustni vijak za olje
- 4 Stikalo motorja
- 5 Žica zaganjalnika
- 6 Pipa za gorivo
- 7 Čok
- 8 Zračni filter
- 9 Vžigalna svečka
- 10 Rezervoar za gorivo
- 11 Pokrov rezervoarja za gorivo

### Pred zagonom

Slika 2

- Izklopite stikalo motorja.
- Preverite motor glede lekaže olja ali goriva. Odstranite obstoječe lekaže.
- Preverite trdnost naseda vseh vijčnih povezav. Privijte razrahljane povezave.
- Preverite umazanost področja okoli dušilca zvoka in zaganjalnika. Odstranite obstoječe umazanije.
- Postavite napravo na ravno zemljišče.

Slika 3

- Preverite gladino olja.  
(za podrobnejše informacije glejte poglavje Servisiranje)

#### POZOR

Motorja nikoli ne uporabljajte brez filtra zraka, ker to vodi do povečane obrabe motorja.

- Preverite umazanost in poškodovanost filtra zraka.  
Glede na stopnjo umazanosti očistite filter zraka.
- Odvijte pokrov rezervoarja za gorivo.

Slika 4

- Dolijte gorivo.  
Maksimalna višina polnjenja do nastavka filtra.

**Opozorilo:** Dolijte le neosvinčen bencin za motorna vozila. Ne presegajte maksimalne meje polnjenja. Pazite, da v rezervoar za gorivo ne dospe niti umazanija niti voda. Nikoli ne uporabljajte postanega bencina. Goriva nikoli ne mešajte z oljem.

(Upoštevajte poglavje Varnostna opozorila!)

- Preverite varnost obratovanja naprave, ki jo poganja motor. Če naprava ni v redu, ne zaženite motorja.

## Obratovanje

Slika 5

- Odprite ventil za gorivo

Slika 6

- Zaprite čok.

**Opozorilo:** Čoka ne zaprite, če je motor topel.

Slika 7

- Vključite stikalo motorja.

Slika 8

- Žico zaganjalnika počasi vlecite, dokler ne dosežete upora, nato močno povlecite v smeri puščice. Žico zaganjalnika počasi vodite nazaj.

**Opozorilo:** Žice zaganjalnika ne spustite prehitro nazaj, ker bi ročaj lahko povzročil poškodbe na zaganjalniku.

Slika 9

- Takoj kot je motor segret in stabilno teče, odprite čok.

## Zaključek obratovanja

Slika 10

- Izključite stikalo motorja.

Slika 11

- Zaprite pipo za gorivo.

## Nega in vzdrževanje

### ⚠ OPOZORILO

Pred začetkom vseh negovalnih in vzdrževalnih del pustite, da se motor ohladi. Da preprečite nehoten zagon motorja, izvlecite vtič vžigalne svečke.

Za preprečitev nevarnosti sme popravila in vgradnjo nadomestnih delov izvajati zgolj avtoriziran uporabniški servis.

➔ Postavite napravo na ravno površino.

### Pregled servisiranja

|  | Pred vsakim obratovanjem | Enkratno po 1 mesecu | Enkratno po 20h | Vsake 3 mesece<br>Vsakih 50h | Vsaki 6 mesecev<br>Vsakih 100h | Letno<br>Vsakih 300h | Vsaki 2 leti |
|--|--------------------------|----------------------|-----------------|------------------------------|--------------------------------|----------------------|--------------|
| Preverite trdnost naseda vseh vijaknih povezav. Privijte razrahljane povezave. | X                        |                      |                 |                              |                                |                      |              |
| Preverite motor glede lekaže olja ali goriva. Odstranite obstoječe lekaže.     | X                        |                      |                 |                              |                                |                      |              |
| Preverite gladino olja.  | X                        |                      |                 |                              |                                |                      |              |
| Preverite zračni filter.   | X                        |                      |                 |                              |                                |                      |              |
| Zamenjajte olje.   |                          | X                    |                 |                              | X                              |                      |              |
| Očistite zračni filter   |                          |                      | X               |                              |                                |                      |              |
| Očistite lonček za usedline.   |                          |                      |                 |                              | X                              |                      |              |
| Preverite in očistite vžigalne svečke.   |                          |                      |                 |                              | X                              |                      |              |
| Očistite iskrolovec (ni v obsegu dobave).                                      |                          |                      |                 |                              | X                              |                      |              |
| Zamenjajte vžigalno svečko.  |                          |                      |                 |                              |                                | X                    |              |
| Zamenjajte filter zraka (le papirnati filter).                                 |                          |                      |                 |                              |                                | X                    |              |
| Preverite in nastavite komplet ventilov.                                       |                          |                      |                 |                              |                                | O                    |              |
| Očistite rezervoar za gorivo in filter goriva.                                 |                          |                      |                 |                              |                                | O                    |              |
| Odstranite ostanke gorenja v zgorevalnem prostoru.                             |                          |                      |                 |                              |                                | O                    |              |
| Preverite napeljavo za gorivo, po potrebi jo zamenjajte.                       |                          |                      |                 |                              |                                |                      | O            |

X Izvede uporabnik

O Izvede le uporabniški servis



## Preverjanje nivoja olja

- Izklopite stikalo motorja.
  - Postavite napravo na ravno zemljišče.
- Slika 3
- Odstranite vijak odprtine za polnjenje olja z merilno palčko in obrišite merilno palčko.
  - Vijak odprtine za polnjenje olja z merilno palčko vtaknite do konca v odprtino za polnjenje olja (ne uvijte) in ponovno izvlcite. Odčitajte gladino olja.
  - Pri nizkem nivoju olja: dolijte motorno olje (SAE 10 W30) do spodnjega roba odprtine za polnjenje. (Za maksimalno količino polnjenja glejte „Tehnični podatki“).
  - Privijte vijak odprtine za polnjenje olja.

## Zamenjava olja

Olje zamenjajte pri toplem motorju.

Slika 12

- Odstranite vijak odprtine za polnjenje olja z merilno palčko in obrišite merilno palčko.
- Izvijte izpustni vijak za olje in prestrezite olje.
- Uvijte izpustni vijak za olje in ga pritegnite.
- Postavite napravo na ravno zemljišče.
- dolijte motorno olje (SAE 10 W30) do spodnjega roba odprtine za polnjenje. (Za maksimalno količino polnjenja glejte „Tehnični podatki“).
- Privijte vijak odprtine za polnjenje olja.

## Prevejanje zračnega filtra

Slika 16

- Snemite ohišje zračnega filtra.
- Umazane elemente filtra očistite ali zamenjajte.
- Poškodovane elemente filtra zamenjajte.
- Ponovno sestavite filter zraka.

## Čiščenje lončka za usedline

Slika 14

- Zaprite pipo za gorivo.
- Odvijte in odstranite lonček za usedline.
- Snemite obročno tesnilo.
- Lonček za usedline in obročno tesnilo očistite v nevnetljivem topilu in ju pustite, da se posušita.
- Obročno tesnilo vstavite v pipo za gorivo.
- Lonček za usedline uvijte in pritegnite.
- Odprite ventil za gorivo
- Preverite tesnost lončka za usedline.
- V primeru netesnosti zamenjajte obročno tesnilo.

## Preverjanje vžigalne svečke

Slika 15

- Izvlcite vtič za vžigalno svečko.
- Očistite vžigalno svečko in okolico.
- Odvijte in odstranite vžigalno svečko.
- Vžigalno svečko z obrabljenimi elektrodami ali počenim izolatorjem zamenjajte.

Slika 16

- Preverite razdaljo med elektrodami vžigalne svečke.

### **POZOR**

*Majava vžigalna svečka se lahko pregreje in poškoduje motor.*

*Preveč pritegnjena vžigalna svečka poškoduje navoj v glavi cilindra.*

*Obvezno upoštevajte napotke za pritegovanje vžigalne svečke.*

- Vžigalno svečko z roko previdno uvijte. Navoja ne postavite postrani.
- Vžigalno svečko privijte do konca s ključem za svečke in jo pritegnite, kot sledi: Rabljeno vžigalno svečko pritegnite 1/8...1/4 obrata. Novo vžigalno svečko pritegnite 1/2 obrata.
- Natakните vtič za vžigalno svečko.

## Čiščenje iskrolovca

Iskrolovec ni vsebovan v obsegu dobave.

Slika 17

- Izvijte 3 vijake.
- Snemite vodilno pločevino za izpušne pline.
- Izvijte 4 vijake.
- Snemite zaščito dušilca zvoka.
- Izvijte vijak.
- Iz dušilca zvoka odstranite iskrolovec.
- S sita iskrolovca s krtačo odstranite saje.
- Preglejte sito glede lomov in lukenj. Poškodovani iskrolovec zamenjajte.
- Ponovno vstavite iskrolovec in sestavite dušilec zvoka.

## Transport

- Pred prekladanjem pustite, da se motor najmanj 15 minut ohlaja.

### ⚠ NEVARNOST

*Hlapi goriva ali razlito gorivo se lahko vna-mejo. Motor naj bo med transportom v vo-doravnem položaju, da se prepreči razliva-nje goriva.*

### ⚠ OPOZORILO

*Nevarnost osebnih poškodb in poškodb stvari! Pri transportu upoštevajte težo na-prave.*

## Shranjevanje

- Izvlecite vtič za vžigalno svečko.
- Zamenjajte motorno olje.
- Motor pustite ohlajati najmanj 1/2 ure.

### POZOR

*Voda, ki prodre v dušilec zvoka ali filter zra-ka, lahko povzroči škodo na motorju.*

- Očistite zunanje površine.
- Popravite škode na laku; površine, ki so občutljive na rjo, rahlo naoljite.
- Pri shranjevanju preko enega meseca izpus-tite gorivo.
- Odvijte in odstranite vžigalno svečko.
- 5...10 cm<sup>3</sup> Motorno olje vlijte v cilinder.
- Večkrat potegnite žico zaganjalnika, da se olje v motorju porazdeli.
- Uvijte vžigalno svečko.
- Žico zaganjalnika počasi potegnite, do-klер ne občutite upora.
- Žico zaganjalnika počasi spustite nazaj.

### ⚠ NEVARNOST

*Nevarnost eksplozije. Če je v rezervoarju še gorivo, motorja ne shranjujte v bližini ognja ali električnih naprav.*

### ⚠ OPOZORILO

*Nevarnost osebnih poškodb in poškodb stvari! Pri shranjevanju upoštevajte težo naprave.*

### Napotek:

- Za zaščito pred rjo motorja ne shranjuj-te na mestih z visoko zračno vlago.
- Za zaščito pred lekažo zaprite pipo za gorivo, tudi če ste rezervoar izpraznili.
- Motor shranjujte v vodoravnem položa-ju, v nasprotnem primeru lahko izteče olje ali gorivo.
- Za zaščito pred prahom motor pokrijte.

## Pomoč pri motnjah

### Napotek:

Pri motnjah, ki v tem poglavju niso navedene, je potrebno v primeru dvoma in pri izrecnem navodilu poiskati pooblaščen servisno službo.

| Napaka                                  | Vzrok  | Odprava   |
|---|--|---|
| Motor ne zažene                         | Stikalo motorja je izklopljeno.                                  | Vklopite stikalo motorja.   |
|   | Pipa za gorivo je zaprta.  | Odprite pipo za gorivo.   |
|   | Čok je odprt.  | Zaprte čok, razen če je motor segret.   |
|   | Pomanjkanje goriva   | Napolnite rezervoar.  |
|   | Napačno ali staro gorivo.  | Izpraznite rezervoar za gorivo in uplinjač.<br>V rezervoar nalijte ustrezno sveže gorivo.         |
|   | Vžigalna svečka je umazana, razdalja med elektrodami je napačna. | Očistite vžigalno svečko.<br>Preverite poškodovanost vžigalne svečke in razdaljo med elektrodami. |
|   | Vžigalna svečka je defektna.                                     | Zamenjajte vžigalno svečko.   |
|   | Vžigalna svečka je mokra.  | Vžigalno svečko osušite in jo ponovno uvijte.   |
| Majhna moč motorja                      | Zračni filter je umazan.   | Preverite zračni filter, po potrebi ga očistite.  |
|   | Pomanjkanje goriva   | Napolnite rezervoar.  |
|   | Napačno ali staro gorivo.  | Izpraznite rezervoar za gorivo in uplinjač.<br>V rezervoar nalijte ustrezno sveže gorivo.         |
| Premajhna kompresija ali ni kompresije. | Vžigalna svečka ni pravilno pritegnjena.                         | Pritegnite vžigalno svečko.   |

## Tehnični podatki

|  |                 | G200FA                                       | G250FA | G300FA |
|--|-----------------|--|--------|--------|
| Zmogljivost                                  | kW              | 4,1  | 5,2    | 6,8    |
| Premer cilindra                              | mm              | 68   | 75     | 80     |
| Hod bata                                     | mm              | 54   | 57     | 60     |
| Delovna prostornina                          | cm <sup>3</sup> | 196  | 252    | 302    |
| Vrsta goriva                                 |                 | neosvinčen bencin za motorna vozila (86 ROZ) |        |        |
| Prostornina rezervoarja                      | l               | 3,6  | 4,0    | 6,0    |
| Tip motornega olja                           |                 | SAE 10 W30                                   |        |        |
| maksimalna količina polnjenja motornega olja | l               | 0,6  | 0,7    | 0,9    |
| Vžigalna svečka                              |                 | F7RTC  |        |        |
| Razdalja med kontakti                        | mm              | 0,7...0,8                                    |        |        |
| Dolžina                                      | mm              | 313  | 360    | 375    |
| Širina                                       | mm              | 370  | 370    | 420    |
| Višina                                       | mm              | 345  | 370    | 425    |
| Teža   | kg              | 16   | 16,5   | 26     |

***Pridržana pravica do tehničnih sprememb!***

## Szanowny Kliencie!



Przed pierwszym użyciu urządzenia należy przeczytać oryginalną instrukcję obsługi, postępować według jej wskazań i zachować ją do późniejszego wykorzystania lub dla następnego użytkownika.

## Spis treści

|                                     |    |   |
|-------------------------------------|----|---|
| Instrukcje ogólne . . . . .         | PL | 1 |
| Wskazówki bezpieczeństwa . . . . .  | PL | 1 |
| Obsługa . . . . .                   | PL | 2 |
| Czyszczenie i konserwacja . . . . . | PL | 4 |
| Transport . . . . .                 | PL | 6 |
| Składowanie . . . . .               | PL | 6 |
| Usuwanie usterek . . . . .          | PL | 7 |
| Dane techniczne . . . . .           | PL | 8 |

## Instrukcje ogólne

### Stopnie zagrożenia

#### **⚠ NIEBEZPIECZEŃSTWO**

Wskazówka dot. bezpośredniego zagrożenia, prowadzącego do ciężkich obrażeń ciała lub do śmierci.

#### **⚠ OSTRZEŻENIE**

Wskazówka dot. możliwie niebezpiecznej sytuacji, mogącej prowadzić do ciężkich obrażeń ciała lub śmierci.

#### **⚠ OSTROŻNIE**

Wskazówka dot. możliwie niebezpiecznej sytuacji, która może prowadzić do lekkich zranień.

#### **UWAGA**

Wskazówka dot. możliwie niebezpiecznej sytuacji, która może prowadzić do szkód materialnych.

## Wskazówki bezpieczeństwa

#### **⚠ NIEBEZPIECZEŃSTWO**

- Osoby, które nie rozumieją niniejszej instrukcji obsługi, nie mogą używać silnika.
- Urządzenia nie wolno obsługiwać dzieciom ani młodzieży.  
Dzieci trzymać z dala od urządzenia.
- Praca w obszarach zagrożonych wybuchem jest zabroniona.

- Podczas użytkowania silnika w obszarach zagrożenia (np. na stacjach benzynowych) należy przestrzegać stosownych przepisów bezpieczeństwa.
- Przy pracy z urządzeniem w pomieszczeniach należy zabezpieczyć wystarczającą wentylację i odprowadzanie spalin (niebezpieczeństwo zatrucia).
- Spaliny są trujące i szkodliwe dla zdrowia, nie wdychać ich.
- Używać można jedynie takiego rodzaju paliwa, które podane jest w instrukcji obsługi. Przy używaniu nieodpowiednich paliw istnieje niebezpieczeństwo wybuchu. Patrz rozdział „Dane techniczne“.
- Nie używać silnika, jeżeli wylało się paliwo, lecz przenieść urządzenie w inne miejsce i nie dopuścić do powstawania iskier.
- Paliwo przechowywać tylko w pojemnikach do tego przeznaczonych.
- Nie przechowywać, nie rozlewać ani nie używać paliwa w pobliżu otwartego ognia lub urządzeń takich, jak piece, kotły grzewcze, podgrzewacze wody itp., które mogą wytwarzać iskry lub ogień zapalny.
- Przy tankowaniu paliwa oraz w miejscu jego przechowywanie nie wolno palić ani używać wolnego ognia.
- Nie przepelniać zbiornika. Nie przekraczać maks. oznaczenia w króćcu wlewowym.
- Dolewanie paliwa może odbywać się tylko w dobrze wietrzonym pomieszczeniu i przy wyłączonym silniku. Benzyna jest bardzo niebezpieczna i w określonych warunkach wybuchowa. Po zakończeniu tankowania upewnić się, że pokrywa zbiornika paliwa jest dobrze zamknięta.
- Unikać powtarzającego się wzgl. dłuższego kontaktu paliwa ze skórą oraz wdychania oparów paliwa.
- Przed waniem paliwa schłodzić przez 2 minuty gorący silnik.
- Łatwopalne przedmioty i materiały trzymać z dala od tłumika (przynajmniej 2 m).

- Nie używać silnika bez tłumika i regularnie go sprawdzać, czyścić i w razie konieczności wymienić na nowy.
- Nie używać silnika na obszarach leśnych, krzaczastych i trawiastych, jeżeli wydech nie jest wyposażony w iskrochron.
- Nie przestawiać sprężyn regulujących, drążków regulatora lub innych części powodujących zwiększenie liczby obrotów silnika.
- Ryzyko poparzeń! Nie dotykać gorących tłumików, cylindrów ani żeber chłodzących. Przed przechowywaniem w zamkniętych pomieszczeniach silnik schłodzić.
- Nigdy nie wkładać rąk lub nóg w pobliże elementów ruchomych lub obrotowych.
- Nie dotykać kabla zapłonowego wzgl. świecy zapłonowej przy włączonym silniku.

#### ⚠ OSTRZEŻENIE

- Poza pracami nastawczymi nie uruchamiać silnika ze zdjętym filtrem powietrza lub bez osłony nad króćcem ssawnym.
- W przypadku zaistnienia uszkodzeń i przecieków w systemie paliwowym, nie używać silnika. Regularnie sprawdzać system paliwowy i wymieniać uszkodzone podzespoły.
- Rzeczą niemożliwą jest, by wskazówki bezpieczeństwa z tej instrukcji obsługi objęły wszystkie możliwe warunki zastosowania urządzenia. Przy pracach konserwacyjnych i przy użytkowaniu urządzenia należy stosować wystarczające środki zapobiegawcze.

#### ⚠ OSTROŻNIE

Żebra chłodzące i linka rozrusznika muszą być utrzymywane w czystości, wolne od trawy i brudu, żeby uniknąć niebezpieczeństwo wzniesienia ognia lub powstania szkód przy silniku.

#### UWAGA

- Stosować tylko oryginalne części producenta silnika. Części innych producentów mogą uszkodzić silnik i skrócić okres eksploatacyjny.

- Używać tylko nowego paliwa. Stare paliwo może prowadzić do powstawania osadów w gaźniku i mieć ujemny wpływ na moc silnika.
- Przy włączonym silniku nie ciągnąć za linkę rozrusznika, by uniknąć szkód przy rozruszniku.

## Obsługa

### Opis urządzenia

#### Rysunek 1

- 1 Tłumik
- 2 Śruba uzupełniania oleju z prętowym wskaźnikiem poziomu oleju
- 3 Śruba spustowa oleju
- 4 Wyłącznik silnikowy
- 5 Lina rozrusznika
- 6 Kurek paliwa
- 7 Ssanie
- 8 Filtr powietrza
- 9 Świeca zapłonowa
- 10 Zbiornik paliwa
- 11 Korek zbiornika paliwa

### Przed uruchomieniem

#### Rysunek 2

- Wyłączyć wyłącznik silnikowy.
- Sprawdzić silnik pod kątem ubytków oleju lub paliwa. Usunąć istniejące przecieki.
- Sprawdzić właściwe osadzenie połączeń śrubowych. Dokręcić luźne połączenia.
- Sprawdzić obszar wokół tłumika i rozrusznika pod kątem zanieczyszczeń. Usunąć istniejące zanieczyszczenia.
- Odstawić urządzenie na równym terenie.

#### Rysunek 3

- Sprawdzenie poziomu oleju. (bliższe informacje, patrz rozdział Konserwacja)

#### UWAGA

Nigdy nie używać silnika bez filtra powietrza, ponieważ prowadzi to do przyspieszonego zużycia silnika.

- Sprawdzić filtr powietrza pod kątem brudu i uszkodzeń. W zależności od stopnia zabrudzenia, wyczyścić filtr powietrza.
- Odkręcić zakrętkę zbiornika paliwa.

#### Rysunek 4

→ Włąć paliwo.

Maks. wysokość napełnienia aż do krawędzi filtra.

**Wskazówka:** Wlewać tylko benzynę samochodową bezołowiową. Nie przekraczać maksymalnego poziomu napełnienia. Zwrócić uwagę na to, by do zbiornika paliwa nie dostawał się ani brud ani woda. Nigdy nie używać odstarego paliwa. Nigdy nie mieszać paliwa z olejem.

(Zwrócić uwagę na rozdział Wskazówki bezpieczeństwa!)

→ Sprawdzić urządzenie napędzane silnikiem pod kątem bezpieczeństwa pracy. Jeżeli urządzenie działa prawidłowo, nie uruchamiać silnika.

### Działanie

#### Rysunek 5

→ Otwieranie kurka paliwa

#### Rysunek 6

→ Zamknąć dławik.

**Wskazówka:** Nie zamykać dławika, gdy silnik jest gorący.

#### Rysunek 7

→ Włączyć wyłącznik silnikowy.

#### Rysunek 8

→ Lekko pociągnąć za linkę rozrusznika, aż do osiągnięcia oporu, a następnie mocno pociągnąć w kierunku strzałki. Linkę rozrusznika łagodnie umieścić w pozycji wyjściowej.

**Wskazówka:** Nie wracać z linką rozrusznika za szybko, gdyż uchwyt może uszkodzić rozrusznik.

#### Rysunek 9

→ Gdy tylko silnik jest rozgrzany i działa w stabilny sposób, należy otworzyć dławik.

### Zakończenie pracy

#### Rysunek 10

→ Wyłączyć wyłącznik silnikowy.

#### Rysunek 11

→ Zamknąć kurka paliwa.

## Czyszczenie i konserwacja

### ⚠ OSTRZEŻENIE

Przed rozpoczęciem jakichkolwiek prac pielęgnacyjnych i konserwacyjnych wystudzić silnik. W celu uniknięcia niezamierzonego uruchomienia silnika, należy zdjąć końcówkę przewodu świecy zapłonowej.

Aby wykluczyć zagrożenia, naprawy i montaż części zamiennych mogą być przeprowadzane jedynie przez autoryzowany serwis.

→ Pozostawić urządzenie na równej powierzchni.

### Przegląd konserwacyjny

|  | Przed każdą eksploatacją | Jeden raz po 1 miesiącu | Jeden raz po 20 h | Co 3 miesiące | Co 50 h | Co 6 miesięcy | Co 100 h | Raz w roku | Co 300 h | Co 2 lata |
|--|--------------------------|-------------------------|-------------------|---------------|---------|---------------|----------|------------|----------|-----------|
| Sprawdzić właściwe osadzenie połączeń śrubowych.<br>Dokręcić luźne połączenia.       | X                        |                         |                   |               |         |               |          |            |          |           |
| Sprawdzić silnik pod kątem ubytków oleju lub paliwa.<br>Usunąć istniejące przecieki. | X                        |                         |                   |               |         |               |          |            |          |           |
| Sprawdzenie poziomu oleju.   | X                        |                         |                   |               |         |               |          |            |          |           |
| Sprawdzić filtr powietrza.   | X                        |                         |                   |               |         |               |          |            |          |           |
| Wymienić olej.   |                          | X                       |                   |               |         | X             |          |            |          |           |
| Wyczyścić filtr powietrza.   |                          |                         |                   | X             |         |               |          |            |          |           |
| Oczyścić wianienkę.  |                          |                         |                   |               |         | X             |          |            |          |           |
| Sprawdzić i oczyścić świecę zapłonową.   |                          |                         |                   |               |         | X             |          |            |          |           |
| Oczyścić iskrochron (nie objęty zakresem dostawy).                                   |                          |                         |                   |               |         | X             |          |            |          |           |
| Wymienić świecę zapłonową.   |                          |                         |                   |               |         |               |          | X          |          |           |
| Wymienić filtr powietrza (tylko filtr papierowy).                                    |                          |                         |                   |               |         |               |          | X          |          |           |
| Skontrolować i ustawić luz zaworowy.   |                          |                         |                   |               |         |               |          | O          |          |           |
| Oczyścić zbiornik paliwa i filtr paliwa.   |                          |                         |                   |               |         |               |          | O          |          |           |
| Usunąć pozostałości po spalaniu w komorze spalania.                                  |                          |                         |                   |               |         |               |          | O          |          |           |
| Sprawdzić przewód paliwowy, a w razie potrzeby wymienić.                             |                          |                         |                   |               |         |               |          |            |          | O         |

X Wykonuje użytkownik

O Wykonuje tylko serwis



## Sprawdzić poziom oleju

- Wyłączyć wyłącznik silnikowy.
- Odstawić urządzenie na równym terenie.

### Rysunek 3

- Usunąć śrubę wlewu oleju z bagnetem pomiarowym oleju i wytrzeć bagnet.
- Włożyć śrubę wlewu oleju z bagnetem pomiarowym oleju do oporu do otworu wlewu oleju (nie wkręcać) i ponownie wyjąć. Odczytać poziom oleju.
- Przy niskim poziomie oleju: Wlać olej silnikowy (SAE 10 W30) aż do dolnej krawędzi otworu wlewowego. (Maksymalna pojemność, patrz „Dane techniczne”).
- Wkręcić śrubę wlewu oleju.

## Wymiana oleju

Wymianę oleju przeprowadzać przy ciepłym silniku.

### Rysunek 12

- Usunąć śrubę wlewu oleju z bagnetem pomiarowym oleju i wytrzeć bagnet.
- Wykręcić śrubę spustową oleju i zebrać olej.
- Włożyć śrubę spustową oleju i dokręcić.
- Odstawić urządzenie na równym terenie.
- Wlać olej silnikowy (SAE 10 W30) aż do dolnej krawędzi otworu wlewowego. (Maksymalna pojemność, patrz „Dane techniczne”).
- Wkręcić śrubę wlewu oleju.

## Kontrola filtra powietrza

### Rysunek 18

- Zdjąć obudowę filtra powietrza.
- Oczyszczyć lub wymienić zanieczyszczone elementy filtracyjne.
- Wymienić uszkodzone elementy filtracyjne.
- Ponownie złożyć filtr powietrza.

## Czyszczenie wanienki

### Rysunek 14

- Zamknąć kurka paliwa.
- Wykręcić wanienkę.
- Zdjąć o-ring.
- Oczyszczyć wanienkę i o-ring w niepalnym rozpuszczalniku i pozostawić do wyschnięcia.
- Założyć o-ring do kurka paliwa.
- Wkręcić wanienkę i przyciągnąć śruby.
- Otwieranie kurka paliwa
- Sprawdzić wanienkę pod kątem szczelności.
- W razie nieszczelności wymienić o-ring.

## Sprawdzanie świecy zapłonu

### Rysunek 16

- Wyjąć końcówkę przewodu świecy zapłonowej.
- Oczyszczyć świecę zapłonu i otoczenie.
- Wykręcić świecę zapłonu.
- Wymienić świecę zapłonu z zużytymi elektrodami lub ze złamanymi izolatorami.

### Rysunek 16

- Sprawdzić odstęp elektrod świecy zapłonu.

### UWAGA

*Luźna świeca zapłonu można się przegrzać i uszkodzić silnik.*

*Zbyt mocno przyciągnięta świeca zapłonu szkodzi gwintowi w głowicy cylindra.*

*Koniecznienie przestrzegać wskazówek dotyczących dokręcania świecy zapłonu.*

- Ostrożnie ręką wkręcić świecę zapłonu. Nie przekręcać gwintu.
- Przykręcić do oporu świecę zapłonu kluczem do świec i dokręcić w sposób następujący:  
Zużyta świecę zapłonu dociągnąć o 1/8 - 1/4 obrotu.  
Nową świecę zapłonu dociągnąć o 1/2 obrotu.
- Włożyć końcówkę przewodu świecy zapłonowej.

## Czyszczenie iskrochronu

Iskrochron nie jest objęty zakresem dostawy.

Rysunek 17

- Wykręcić 3 śruby.
- Zdjąć blachę prowadzącą spaliny.
- Wykręcić 4 śruby.
- Zdjąć osłonę tłumika.
- Wykręcić śrubę.
- Wyjąć iskrochron z tłumika.
- Oczyszczyć sadzę z sitka iskrochronu szczoteczką.
- Skontrolować sitko pod kątem złamać i dziur.  
Wymienić uszkodzony iskrochron.
- Ponownie założyć iskrochron i zestawić tłumik.

## Transport

- Przed przeladunkiem silnik schłodzić przez co najmniej 15 minut.
- ⚠ **NIEBEZPIECZEŃSTWO**  
*Opary paliwa lub wylane paliwo mogą się zapalić. W czasie transportu silnik utrzymywać w pozycji poziomej, żeby uniknąć wylania paliwa.*
- ⚠ **OSTRZEŻENIE**  
*Niebezpieczeństwo zranienia i uszkodzenia! Zwrócić uwagę na ciężar urządzenia w czasie transportu.*

## Składowanie

- Wyjąć końcówkę przewodu świecy zapłonowej.
- Wymienić olej silnikowy.
- Schłodzić silnik przez co najmniej 1/2 godziny.

### UWAGA

*Woda przedostająca się do tłumika lub do filtra powietrza może uszkodzić silnik.*

- Oczyszczyć powierzchnie zewnętrzne.
- Naprawić uszkodzenia lakieru, lekko naoliwić powierzchnie wrażliwe na rdzewienie.
- W przypadku składowania przez ponad miesiąc, spuścić paliwo.
- Wykręcić świecę zapłonu.
- Wlać do cylindra 5 - 10 cm<sup>3</sup> oleju silnikowego
- Kilkakrotnie pociągnąć linkę rozrusznika, żeby rozdzielić olej w silniku.
- Wkręcić świecę zapłonową.
- Powoli ciągnąć za linkę rozrusznika, aż odczuwalny będzie opór.
- Pozwolić na powolny powrót linki rozrusznika.

### ⚠ NIEBEZPIECZEŃSTWO

*Niebezpieczeństwo wybuchu. Nie przechowywać silnika w pobliżu płomieni lub urządzeń elektrycznych, jeżeli w zbiorniku jest jeszcze paliwo.*

### ⚠ OSTRZEŻENIE

*Niebezpieczeństwo zranienia i uszkodzenia! Zwrócić uwagę na ciężar urządzenia przy jego przechowywaniu.*

### Wskazówka:

- W celu ochrony przed rdzewieniem silnika nie przechowywać w miejscach o wielkiej wilgotności.
- Zamknąć kurek paliwa w celu ochrony przed nieszczelnościami, również wtedy, gdy zbiornik jest opróżniony.
- Silnik przechowywać w pozycji poziomej, w przeciwnym wypadku olej lub paliwo może wypłynąć.
- Przykryć silnik w celu ochrony przed kurzem.

## Usuwanie usterek

### **Wskazówka:**

Przy usterkach, które w tym rozdziale nie są opisane, w przypadku wątpliwości oraz przy wyraźnej wskazówce należy poinformować autoryzowany serwis.

| <b>Błąd</b>                        | <b>Przyczyna</b>   | <b>Usuwanie usterek</b>   |
|------------------------------------|--|---|
| Nie można uruchomić silnika        | Wyłącznik silnikowy jest wyłączony.                                    | Włączyć wyłącznik silnikowy.  |
|                                    | Kurek paliwa zamknięty.  | Otworzyć kurek paliwa.  |
|                                    | Ssanie otwarte.  | Zamknąć ssanie, chyba że silnik jest ciepły.  |
|                                    | Brak paliwa  | Napełnić zbiornik.  |
|                                    | Niewłaściwe lub stare paliwo.  | Opróżnić zbiornik paliwa i gaźnik. Włączyć do zbiornika odpowiednie, świeże paliwo.                       |
|                                    | Świeca zapłonu zanieczyszczona, niewłaściwy odstęp między elektrodami. | Wyczyścić świecę zapłonową. Sprawdzić świecę zapłonu pod kątem uszkodzenia i odstępów między elektrodami. |
|                                    | Uszkodzenie świecy zapłonowej.   | Wymienić świecę zapłonową.  |
|                                    | Mokra świeca zapłonu.  | Osuszyć świecę zapłonu i ponownie wkręcić.  |
| Mała moc silnika                   | Filtr powietrza zabrudzony.  | Sprawdzić filtr powietrza, a w razie potrzeby wyczyścić.  |
|                                    | Brak paliwa  | Napełnić zbiornik.  |
|                                    | Niewłaściwe lub stare paliwo.  | Opróżnić zbiornik paliwa i gaźnik. Włączyć do zbiornika odpowiednie, świeże paliwo.                       |
| Zbyt mała kompresja albo jej brak. | Świeca zapłonowa nie jest właściwie wkręcona.                          | Dokręcić świecę zapłonową.  |

## Dane techniczne

|                                   |                 | G200FA                                   | G250FA | G300FA |
|-----------------------------------|-----------------|--|--------|--------|
| Moc                               | kW              | 4.1                                      | 5.2    | 6.8    |
| Średnica cylindra                 | mm              | 68                                       | 75     | 80     |
| Skok tłoka                        | mm              | 54                                       | 57     | 60     |
| Pojemność skokowa                 | cm <sup>3</sup> | 196                                      | 252    | 302    |
| Rodzaj paliwa                     |                 | bezołowiowa benzyna samochodowa (86 ROZ) |        |        |
| Pojemność zbiornika               | l               | 3.6                                      | 4.0    | 6.0    |
| Olej silnikowy - typ              |                 | SAE 10 W30                               |        |        |
| maks. pojemność oleju silnikowego | l               | 0.6                                      | 0.7    | 0.9    |
| Świeca zapłonowa                  |                 | F7RTC                                    |        |        |
| Odstęp między stykami             | mm              | 0.7..0.00.8                              |        |        |
| Długość                           | mm              | 313                                      | 360    | 375    |
| szerokość                         | mm              | 370                                      | 370    | 420    |
| wysokość                          | mm              | 345                                      | 370    | 425    |
| Masa                              | kg              | 16                                       | 16.5   | 26     |

**Zmiany techniczne zastrzeżone!**

## Mult stimat client,



Înainte de prima utilizare a aparatului dvs. citiți acest instrucțiune original, respectați instrucțiunile cuprinse în acesta și păstrați-l pentru întrebuinta ulterioară sau pentru următorii posesori.

## Cuprins

|                                      |    |   |
|--------------------------------------|----|---|
| Observații generale . . . . .        | RO | 1 |
| Măsurile de siguranță . . . . .      | RO | 1 |
| Utilizarea . . . . .                 | RO | 2 |
| Îngrijirea și întreținerea . . . . . | RO | 4 |
| Transport . . . . .                  | RO | 6 |
| Depozitare . . . . .                 | RO | 6 |
| Remediarea defecțiunilor . . . . .   | RO | 7 |
| Date tehnice . . . . .               | RO | 8 |

## Observații generale

### Trepte de pericol

#### **⚠ PERICOL**

Indicație referitoare la un pericol iminent, care duce la vătămări corporale grave sau moarte.

#### **⚠ AVERTIZARE**

Indicație referitoare la o posibilă situație periculoasă, care ar putea duce la vătămări corporale grave sau moarte.

#### **⚠ PRECAUȚIE**

Indică o posibilă situație periculoasă, care ar putea duce la vătămări corporale ușoare.

#### **ATENȚIE**

Indicație referitoare la o posibilă situație periculoasă, care ar putea duce la pagube materiale.

## Măsurile de siguranță

#### **⚠ PERICOL**

- Este interzisă operarea mașinii de către acele persoane, care nu înțeleg aceste instrucțiuni de utilizare.
- Nu este permisă utilizarea aparatului de către minori.  
Țineți copii departe de aparat.
- Este interzisă utilizarea în zone cu pericol de explozie.

- La utilizarea motorului în zone periculoase (de ex. stații de alimentare cu carburanți) se vor respecta instrucțiunile de securitate corespunzătoare.
- În cazul folosirii motorului în încăperi, trebuie să asigurați o aerisire corespunzătoare și evacuarea gazelor de eșapament (pericol de intoxicare).
- Gazele de eșapament sunt nocive și afectează sănătatea, nu le inspirați.
- Se va folosi numai combustibilul specificat în instrucțiunile de utilizare. În cazul unor combustibili neadecvați există pericolul de explozie. Vezi capitolul "Date tehnice".
- Nu folosiți motorul dacă s-a vărsat carburant; duceți aparatul în alt loc și evitați formarea de scântei.
- Păstrați carburantul doar în recipiente autorizate.
- Nu păstrați, nu vărsați și nu folosiți carburanții în apropierea unor surse de foc deschis sau a unor aparate precum cuptoare, cazane de încălzire, încălzitoare de apă, care au flacără sau care pot genera scântei.
- Nu fumați și nu utilizați focul liber în timpul alimentării cu combustibil sau în zonele de depozitare a combustibilului.
- Nu umpleți rezervorul excesiv. Aveți grijă să nu depășiți marcajul Max. de la ștuțul de umplere.
- Efectuați alimentarea cu combustibil numai în încăperi bine aerisite și cu motorul oprit. Benzina poate cauza incendii și în anumite condiții explozii. După terminarea procesului de alimentare cu combustibil asigurați-vă în privința închiderii capacului de la rezervorul de combustibil.
- Evitați contactul repetat sau prea lung între combustibil și piele, cât și aspirația vaporilor.
- Lăsați motorul să se răcească timp de 2 minute înainte de alimentarea cu carburant.
- Țineți departe de amortizoare obiectele și materialele inflamabile (la o distanță de cel puțin 2 m).

- Nu folosiți motorul fără amortizor și verificați-l periodic, curățați-l și dacă este nevoie, înlocuiți-l.
- Nu folosiți motorul în zone de pădure, respectiv zone cu arbuști sau cu iarbă, fără ca țeava de eșapament să fie prevăzută cu un dispozitiv împotriva scânteilor.
- Nu modificați arcurile de reglare, tijele reglatoarelor sau alte piese care pot duce la creșterea turației motorului.
- Pericol de arsuri! Nu atingeți amortizoarele, cilindrii sau nervurile de răcire fierbinți.  
Lăsați motorul să se răcească înainte de a-l depozita în încăperi închise.
- Nu apropiați mâinile sau picioarele de părțile aflate în mișcare.
- Nu atingeți cablul de aprindere și bujia când motorul este pornit.

#### ⚠ **AVERTIZARE**

- Nu lăsați motorul să funcționeze cu filtrul de aer demontat sau fără capacul ștuțului de aspirare, decât atunci când efectuați lucrări de reglare.
- Nu utilizați motorul dacă sistemul de alimentare cu carburant este deteriorat sau observați scurgere de carburant. Verificați frecvent sistemul de alimentare și schimbați piesele deteriorate.
- Indicațiile de siguranță din cadrul acestor instrucțiuni nu pot cuprinde toate condițiile de operare. Luați măsuri de siguranță corespunzătoare în timpul lucrărilor de întreținere și de operare a mașinii.

#### ⚠ **PRECAUȚIE**

Păstrați nervurile de răcire și cablul de pornire curat de iarbă și alte tipuri de murdărie, pentru a evita pericolul de incendiu și de deteriorare a motorului.

#### **ATENȚIE**

- Utilizați doar piese originale de la producătorul motorului. Piesele diferite pot deteriora mașina și scurta durata de funcționare a acestuia.
- Utilizați numai carburant nou. Carburantul vechi poate cauza depuneri în

carburator și poate influența puterea motorului.

- Pentru evitarea deteriorării cablului, nu trageți de cablul de pornire când motorul este pornit.

## Utilizarea

### Descrierea aparatului

Figura 1

- 1 Amortizor de zgomot
- 2 Șurub de umplere a uleiului cu joă
- 3 Șurub pentru golirea uleiului
- 4 Comutatorul motorului
- 5 Cablu de pornire
- 6 Robinet combustibil
- 7 Clapetă de șoc
- 8 Filtru de aer
- 9 Bujie
- 10 Rezervor de carburant
- 11 Capacul rezervorului de combustibil

### Înainte de punerea în funcțiune

Figura 2

- ➔ Oprii comutatorul motorului.
- ➔ Verificați motorul în privința scurgerii de ulei sau combustibil. Înlăturați scurgerile existente.
- ➔ Verificați fixarea legăturilor cu șurub. Strângeți șuruburile desfăcute.
- ➔ Verificați zona amortizorului de zgomot și starterul în privința murdării. Curățați murdăriile existente.
- ➔ Amplasați aparatul pe o suprafață plană.

Figura 3

- ➔ Verificați nivelul de ulei.  
(pentru mai multe informații vezi cap. Întreținere)

#### **ATENȚIE**

Nu utilizați niciodată motorul fără filtru de aer, acesta poate provoca uzura accelerată a motorului.

- ➔ Verificați filtrul de aer în privința murdăriei și deteriorărilor.  
Curățați filtrul de aer, dacă este înfundat.
- ➔ Desfaceți capacul rezervorului.

#### Figura 4

→ Adăugați carburant.

Nivel de umplere maxim până la marginea filtrului.

**Notă:** Utilizați numai benzină fără plumb pentru autovehicule. Nu depășiți nivelul maxim de umplere. Aveți grijă să nu ajungă murdărie sau apă în rezervorul de combustibil. Nu utilizați niciodată benzină alterată. Nu amestecați niciodată ulei în combustibil.

(Respectați cap. Instrucțiuni de siguranță!)

→ Verificați siguranța în funcționare a aparatului acționat de motor. Dacă aparatul nu se află în stare perfectă, nu porniți motorul.

### Funcționarea

#### Figura 5

→ Deschideți robinetul de combustibil

#### Figura 6

→ Închideți clapeta de șoc.

**Notă:** Nu închideți șocul, dacă motorul este cald.

#### Figura 7

→ Porniți comutatorul motorului.

#### Figura 8

→ Trageți ușor cablul de pornire, până simțiți rezistență, apoi trageți cu forță în direcția săgeții. Lăsați cablul să se retragă ușor.

**Notă:** Nu lăsați cablul de pornire să fie retras repede, pentru că mânerul poate deteriora demarorul.

#### Figura 9

→ Când motorul s-a încălzit și funcționează stabil, deschideți șocul.

### Încheierea utilizării

#### Figura 10

→ Opriți comutatorul motorului.

#### Figura 11

→ Închideți robinetul de combustibil.

## Îngrijirea și întreținerea

### ⚠ AVERTIZARE

Înainte de începerea lucrărilor de îngrijire și întreținere lăsați motorul să se răcească.

Pentru a evita pornirea accidentală a motorului, scoateți fișa bujiei.

Pentru a evita pericolele, reparațiile și montarea pieselor de schimb se vor face doar de service-ul autorizat.

→ Amplasați aparatul pe o suprafață plană.

### Verificare de întreținere

|  | Înainte de fiecare utilizare | O dată după 1 lună | O dată după 20 ore | La fiecare 3 luni<br>La fiecare 50 ore | La fiecare 6 luni<br>La fiecare 100 ore | Anual<br>La fiecare 300 ore | La fiecare 2 ani |
|--|------------------------------|--------------------|--------------------|--|---|-----------------------------|------------------|
| Verificați fixarea legăturilor cu șurub. Strângeți șuruburile desfăcute.                           | X                            |                    |                    |  |   |                             |                  |
| Verificați motorul în privința scurgerii de ulei sau combustibil. Înlăturați scurgerile existente. | X                            |                    |                    |  |   |                             |                  |
| Verificați nivelul de ulei.  | X                            |                    |                    |  |   |                             |                  |
| Verificați filtrul de aer.   | X                            |                    |                    |  |   |                             |                  |
| Schimbați uleiul.  |                              | X                  |                    |  | X                                       |                             |                  |
| Curățați filtrul de aer.   |                              |                    | X                  |  |   |                             |                  |
| Curățați camera de depuneri.   |                              |                    |                    |  | X                                       |                             |                  |
| Verificați și curățați bujia.  |                              |                    |                    |  | X                                       |                             |                  |
| Dispozitiv contra scânteii (nu este inclus în pachetul de livrare)                                 |                              |                    |                    |  | X                                       |                             |                  |
| Înlocuiți bujia.   |                              |                    |                    |  |   | X                           |                  |
| Curățați filtrul de aer (doar filtrul de hârtie).  |                              |                    |                    |  |   | X                           |                  |
| Verificați și reglați jocul supapei.   |                              |                    |                    |  |   | O                           |                  |
| Verificați și curățați rezervorul și filtrul de combustibil.                                       |                              |                    |                    |  |   | O                           |                  |
| Îndepărtați resturile de ardere din camera de ardere.  |                              |                    |                    |  |   | O                           |                  |
| Verificați conducta de combustibil, înlocuiți-o, dacă este nevoie.                                 |                              |                    |                    |  |   |                             | O                |

X Efectuare de către utilizator

O Efectuare doar de către serviciul pentru clienți



## Verificarea nivelului de ulei

- Opriiți comutatorul motorului.
- Amplasați aparatul pe o suprafață plană.

### Figura 3

- Scoateți șurubul de umplere a uleiului și joja, și curățați joja.
- Introduceți și apoi scoateți șurubul de umplere a uleiului și joja până la opritor în orificiul de umplere (nu le înșurubați). Citiți nivelul de ulei.
- Dacă nivelul este scăzut:  
Adăugați ulei de motor (SAE 10 W30) până la marginea inferioară a orificiului de umplere.  
(Cantitățile maxime de umplere sunt specificate la "Datele tehnice").
- Înșurubați șurubul de umplere a uleiului.

## Schimbul de ulei

Schimbați uleiul cu motorul cald.

### Figura 12

- Scoateți șurubul de umplere a uleiului și joja, și curățați joja.
- Desfaceți șurubul de evacuare a uleiului și colectați uleiul folosit.
- Înșurubați și strângeți șurubul de evacuare a uleiului.
- Amplasați aparatul pe o suprafață plană.
- Adăugați ulei de motor (SAE 10 W30) până la marginea inferioară a orificiului de umplere.  
(Cantitățile maxime de umplere sunt specificate la "Datele tehnice").
- Înșurubați șurubul de umplere a uleiului.

## Verificarea filtrului de aer

### Figura 13

- Îndepărtați carcasa filtrului de aer.
- Curățați elementele de filtrare sau schimbați-le.
- Schimbați elementele de filtrare deteriorate.
- Montați filtrul de aer.

## Curățarea camerei de depuneri

### Figura 14

- Închideți robinetul de combustibil.
- Deșurubați camera de depuneri.
- Scoateți inelul O.
- Curățați camera de depuneri și inelul O cu un solvent neinflamabil și lăsați-le să se usuce.
- Introduceți inelul O în robinetul de combustibil.
- Introduceți și strângeți camera de depuneri.
- Deschideți robinetul de combustibil
- Verificați etanșeitatea camerei de depuneri.
- În caz de neetanșeități înlocuiți inelul O.

## Verificarea bujiei

### Figura 15

- Scoateți afară fișa bujiei.
- Curățați bujia și zona bujiei.
- Deșurubați bujia.
- Înlocuiți bujia cu electrozii uzați și izolatorul rupt.

### Figura 16

- Verificați distanța dintre electrozii bujiei.

### ATENȚIE

*Bujiile slăbite se pot încinge și pot cauza deteriorarea motorului.*

*Dacă strângeți prea tare bujiile, puteți deteriora filetul capului de cilindru.*

*Țineți cont neapărat de instrucțiunile referitoare la strângerea bujiei.*

- Înșurubați bujia cu mâna cu mare grijă. Nu înclinați filetul.
- Înșurubați bujia cu cheia de bujii până la capăt și strângeți după cum urmează:  
Strângeți bujia folosită cu 1/8...1/4 de rotație.  
Strângeți bujia nouă cu 1/2 de rotație.
- Aplicați fișa bujiei.

## Curățarea dispozitivului contra scânteii

Dispozitivul contra scânteii nu se livrează împreună cu aparatul.

Figura 17

- Deșurubați cele 3 șuruburi.
- Scoateți tabla pentru gazele de eșapament.
- Deșurubați cele 4 șuruburi.
- Scoateți tabla de amortizare.
- Deșurubați șurubul.
- Scoateți dispozitivul de protecție contra scânteii din amortizor.
- Curățați de depuneri sita dispozitivului contra scânteii.
- Verificați sita în privința rupturilor și găurilor.  
Înlocuiți dispozitivul deteriorat.
- Introduceți dispozitivul contra scânteii la loc și montați la loc amortizorul.

## Transport

→ Înainte de încărcare lăsați motorul să se răcească timp de cel puțin 15 minute.

### ⚠ PERICOL

*Vaporii de combustibil, cât și combustibilul scurs pot să se aprindă. La transport țineți motorul în poziție orizontală, pentru a evita scurgerea combustibilului.*

### ⚠ AVERTIZARE

*Pericol de rănire și deteriorare a aparatului!  
La transport țineți cont de greutatea aparatului.*

## Depozitare

- Scoateți afară fișa bujiei.
- Schimbați uleiul de motor.
- Lăsați motorul să se răcească cel puțin 1/2 de oră.

### ATENȚIE

*Dacă în amortizor sau filtrul de aer intră apă, motorul poate fi deteriorat.*

- Curățați suprafețele exterioare.
- Reparați defectele de vopsea și gresați ușor suprafețele.
- În cazul depozitării pentru mai mult timp, evacuați combustibilul.
- Deșurubați bujia.

- Introduceți 5...10 cm<sup>3</sup> ulei de motor în cilindru.
- Trageți de mai multe ori de cablul de pornire, pentru a distribui uleiul în motor.
- Înșurubați bujia.
- Trageți încet cablul de pornire până la punctul de rezistență.
- Lăsați cablul de pornire încet să revină la loc.

### ⚠ PERICOL

*Pericol de explozie. Nu depozitați motorul în apropierea flăcării deschise sau aparate electrice, dacă în rezervor există combustibil.*

### ⚠ AVERTIZARE

*Pericol de rănire și deteriorare a aparatului!  
La depozitare țineți cont de greutatea aparatului.*

### Indicație:

- Pentru a-l feri de rugină, nu depozitați motorul în locuri cu umiditate de aer ridicată.
- Închideți robinetul de combustibil, să nu existe scurgeri, chiar dacă ați golit rezervorul.
- Plasați motorul în poziție orizontală, în caz contrar se poate scurge ulei sau combustibil.
- Acoperiți motorul pentru a-l feri de îngheț.

## Remedierea defecțiunilor

### Indicație:

În cazul unor defecțiuni care nu sunt specificate în acest capitol, dacă aveți dubii sau când acest lucru este recomandat în mod expres, apălați la un service autorizat.

| <b>Deranjament</b>                   | <b>Cauza</b>  | <b>Remedierea</b>  |
|--------------------------------------|---|--|
| Motorul nu pornește                  | Comutatorul motorului este oprit.                             | Porniți comutatorul motorului.   |
|                                      | Robinetul de combustibil este închis                          | Deschideți robinetul de combustibil.   |
|                                      | Șocul este deschis.   | Nu închideți șocul, doar dacă motorul este cald.   |
|                                      | Lipsă combustibil   | Umpleți rezervorul.  |
|                                      | Combustibil necorespunzător sau vechi.                        | Goliți rezervorul de combustibil și carburatorul.<br>Adăugați în rezervor combustibil proaspăt, corespunzător. |
|                                      | Bujia este murdară, distanța dintre electrozi este incorectă. | Curățați bujia.<br>Verificați bujia în privința murdării și distanța dintre electrozi.                         |
|                                      | Bujia este defectă.   | Înlocuiți bujia.   |
|                                      | Bujia este umedă.   | Uscați bujia și înșurubați-l la loc.   |
| Putere mică de motor                 | Filtrul de aer este murdar.                                   | Verificați filtrul de aer, în caz că este necesar curățați-l.  |
|                                      | Lipsă combustibil   | Umpleți rezervorul.  |
|                                      | Combustibil necorespunzător sau vechi.                        | Goliți rezervorul de combustibil și carburatorul.<br>Adăugați în rezervor combustibil proaspăt, corespunzător. |
| Compresie prea mică sau inexistentă. | Bujia nu este bine strânsă.                                   | Strângeți bujia.   |

## Date tehnice

|  |                 | G200FA   | G250FA | G300FA |
|--|-----------------|--|--------|--------|
| Putere   | kW              | 4,1  | 5,2    | 6,8    |
| Diametrul cilindrului                            | mm              | 68   | 75     | 80     |
| Cursa pistonului                                 | mm              | 54   | 57     | 60     |
| Capacitate cilindrică                            | cm <sup>3</sup> | 196  | 252    | 302    |
| Tipul carburantului                              |                 | benzină fără plumb pentru auto-vehicule (86 ROZ) |        |        |
| Capacitatea rezervorului                         | l               | 3,6  | 4,0    | 6,0    |
| Tipul uleiului de motor                          |                 | SAE 10 W30                                       |        |        |
| cantitatea maximă de umplere a uleiului de motor | l               | 0,6  | 0,7    | 0,9    |
| Bujie  |                 | F7RTC  |        |        |
| Distanță contact                                 | mm              | 0,7...0,8  |        |        |
| Lungime  | mm              | 313  | 360    | 375    |
| Lățime   | mm              | 370  | 370    | 420    |
| Înălțime   | mm              | 345  | 370    | 425    |
| Masa   | kg              | 16   | 16,5   | 26     |

**Ne rezervăm dreptul de a efectua modificări tehnice!**

## Vážený zákazník,



Pred prvým použitím vášho zariadenia si prečítajte tento pôvodný návod na použitie, konajte podľa neho a uschovajte ho pre neskoršie použitie alebo pre ďalšieho majiteľa zariadenia.

## Obsah

|                                  |    |   |
|----------------------------------|----|---|
| Všeobecné pokyny . . . . .       | SK | 1 |
| Bezpečnostné pokyny. . . . .     | SK | 1 |
| Obsluha . . . . .                | SK | 2 |
| Starostlivosť a údržba . . . . . | SK | 4 |
| Transport . . . . .              | SK | 6 |
| Uskladnenie . . . . .            | SK | 6 |
| Pomoc pri poruchách . . . . .    | SK | 7 |
| Technické údaje . . . . .        | SK | 8 |

## Všeobecné pokyny

### Stupne nebezpečenstva

#### **△ NEBEZPEČENSTVO**

Upozornenie na bezprostredne hroziace nebezpečenstvo, ktoré môže spôsobiť vážne zranenia alebo smrť.

#### **△ VÝSTRAHA**

Upozornenie na možnú nebezpečnú situáciu, ktorá by mohla viesť k vážnemu zraneniu alebo smrti.

#### **△ UPOZORNENIE**

Upozornenie na možnú nebezpečnú situáciu, ktorá by mohla viesť k ľahkým zraneniam.

#### **POZOR**

pozornenie na možnú nebezpečnú situáciu, ktorá by mohla viesť k vecným škodám.

## Bezpečnostné pokyny

#### **△ NEBEZPEČENSTVO**

- Osobám, ktoré nerozumejú návodu na prevádzku, je prevádzka motora zakázaná.
- Prístroj nesmú prevádzkovať deti alebo mladiství.  
Udržiavajte zásadne deti v dostatočnej vzdialenosti od prístroja.
- Používanie v priestoroch so zvýšením nebezpečenstvom výbuchu je zakázané.

- Pri používaní motora v oblastiach so zvýšeným nebezpečím (napr. čerpacie stanice pohonných hmôt) sa musia dodržiavať príslušné bezpečnostné predpisy.
- Pri prevádzke motora v uzavretých miestnostiach je nutné zaistiť dostatočné vetranie a odvod výfukových plynov (nebezpečie otravy).
- Spaliny sú jedovaté a zdraviu škodlivé, nesmú sa vdychovať.
- Smie sa používať iba palivo uvedené v návode na obsluhu. Pri nevhodných palivách hrozí nebezpečenstvo výbuchu. Pozri kapitolu "Technické údaje".
- Motor neprevádzkujte, ak je rozliate palivo, ale zariadenie prevezte na iné miesto a zabráňte akejkoľvek tvorbe iskier.
- Skladujte palivo iba v povolených nádobách.
- Neuchovávajte, nerozlievajte alebo nepoužívajte palivo v blízkosti otvoreného ohňa alebo zariadení ako sú pece, vykurovacie kotle, ohrievače vody atď., ktoré majú zapaľovací plamienok alebo môžu tvoriť iskry.
- Pri tankovaní a v priestore uschovania paliva nefajčite alebo nepoužívajte otvorený oheň.
- Nádrž neprepĺňajte. Značka Max. v plniacom nátrubku sa nesmie prekročiť.
- Doplnenie paliva sa môže vykonávať iba v dobre vetranej miestnosti, ak je motor odstavený. Benzin je veľmi horľavý a za určitých podmienok výbušný. Po ukončení tankovania zabezpečte, aby bolo veko palivovej nádrže dobre uzavreté.
- Zabráňte opakovanému alebo dlhšiemu kontaktu paliva s pokožkou ako aj vdýchnutiu páru.
- Teplý motor nechajte pred doplnením paliva vychladnúť 2 minúty.
- Ľahko zápalné predmety a materiály udržiavajte v dostatočnej vzdialenosti od tlmíča výfuku (najmenej 2 m).

- *Neprevádzkujte motor bez tlmiča výfuku a tento tlmič pravidelne kontrolujte, čistíte a v prípade potreby ho vymeňte.*
- *Tento motor nepoužívajte v lesnom, krovinatom alebo trávnom teréne bez toho, aby nebol výfuk vybavený lapačom iskier.*
- *Na regulačných pružinách, tiahloch regulátora alebo iných dieloch nevykonávajúte žiadne prestavenia, ktoré môžu spôsobiť zvýšenie otáčok motora.*
- *Nebezpečenstvo popálenia! Nedotýkajte sa horúceho tlmiča výfuku, valca alebo chladiacich rebier.*  
*Nechajte vychladnúť motor pred uskladnením v uzavretom priestore.*
- *Nikdy nedávajte ruky a nohy do blízkosti pohybujúcich sa alebo rotujúcich dielov.*
- *Nedotýkajte sa zapalovacieho kábla alebo zapalovacej sviečky počas behu motora.*

#### ⚠ **VÝSTRAHA**

- *Okrem nastavovacích prác nenechajte motor bežať so zloženým vzduchovým filtrom alebo bez krytu nad sacím nárubkom.*
- *V prípade poškodení a netesností palivového systému motor neprevádzkujte.* *Palivový systém pravidelne kontrolujte a v prípade poškodenia konštrukčných dielov ich vymeňte.*
- *Bezpečnostné pokyny tohto návodu nemôžu popisovať všetky podmienky používania. Pri údržbárskych prácach a počas prevádzky sa dôsledne postarajte o dostatočné bezpečnostné opatrenia.*

#### ⚠ **UPOZORNENIE**

*Chladiace rebra a lanko spúšťača udržiavajte čisté od trávy a iných nečistôt, aby sa zabránilo nebezpečenstvu vzniku požiaru alebo poškodenia motora.*

#### **POZOR**

- *Používajte len originálne diely výrobcu motorov. Ostatné diely môžu poškodiť motor a skrátiť životnosť.*
- *Používajte len nové palivo. Staré palivo môže spôsobiť usadeniny v karburátore a negatívne ovplyvniť výkon motora.*

- *Lanko spúšťača počas chodu motora neťahajte, aby sa zabránilo poškodeniu spúšťača.*

## Obsluha

### Popis prístroja

#### Obrázok 1

- 1 Tlmič hluku
- 2 Plniaca skrutka oleja s mierkou na olej
- 3 Vypúšťacia skrutka oleja
- 4 Vypínač motora
- 5 Spúšťačie lanko
- 6 Palivový kohút
- 7 Klapka
- 8 Vzduchový filter
- 9 Zapalovacia sviečka
- 10 Palivová nádrž
- 11 Veko palivovej nádrže

### Pred uvedením do prevádzky

#### Obrázok 2

- ➔ *Vypnite vypínač motora.*
- ➔ *Preskúšajte motor, či z neho neuniká olej alebo palivo. Odstráňte existujúce netesnosti.*
- ➔ *Skontrolujte pevné dosadnutie všetkých skrutkových spojov. Dotiahnite uvoľnené spoje.*
- ➔ *Skontrolujte priestor okolo tlmiča a spúšťača, či tam nie sú nečistoty. Odstráňte existujúce nečistoty.*
- ➔ *Zariadenie odstavte na rovnom povrchu.*

#### Obrázok 3

- ➔ *Skontrolujte stav oleja.*  
*(bližšie informácie nájdete v kapitole Údržba)*

#### **POZOR**

*Motor nikdy nenechajte bežať bez vzduchového filtra, keďže by to spôsobilo zrýchlené opotrebovanie motora.*

- ➔ *Skontrolujte vzduchový filter, či nie je znečistený alebo poškodený.*  
*Vzduchový filter vyčistite podľa stupňa znečistenia.*
- ➔ *Odskrutkujte kryt palivovej nádrže.*

#### Obrázok 4

- ➔ *Naplňte palivom.*  
*Maximálna výška náplne až po okraj filtra.*

**Upozornenie:** Naplňte len bezolovnatým automobilovým benzínom. Neprekročte maximálnu hranicu naplnenia.

Dávajte pozor na to, aby do palivovej nádrže nedostala nečistota a ani voda. Nikdy nepoužívajte starý benzín. Palivo nikdy nemiešajte s olejom.

(Dodržte kapitolu bezpečnostné pokyny!)

- Skontrolujte prevádzkovú bezpečnosť prístroja poháňaného motorom. Ak nie je prístroj v poriadku, nespúšťajte motor.

## Prevádzka

Obrázok 5

- Otvorenie palivového kohúta

Obrázok 6

- Uzavrite škrtiacu klapku.

**Upozornenie:** Škrtiacu klapku neuzatvárajte, ak je motor teplý.

Obrázok 7

- Zapnite vypínač motora.

Obrázok 8

- Zľahka potiahnite lanko spúšťača. kým sa nedosiahne odpor, potom silno potiahnite v smere šípky. Lanko spúšťača vedte opatrne späť.

**Upozornenie:** Lanko spúšťača nepustite rýchlo späť, lebo by držiak mohol spôsobiť poškodenie spúšťača.

Obrázok 9

- Pokiaľ je motor ohriaty a beží stabilne, otvorte škrtiacu klapku.

## Ukončenie prevádzky

Obrázok 10

- Vypnite vypínač motora.

Obrázok 11

- Zatvorte palivový kohút.

## Starostlivosť a údržba

### ⚠ VÝSTRAHA

*Pred začatím každého ošetrovania a údržbárskych prác nechajte motor ochladiť. Aby sa zabránilo neúmyselnému spusteniu motora, vyťahnite zástrčku zapalovacích sviečok.*

Aby sa zabránilo vzniku nebezpečných situácií, môže opravy a výmenu náhradných dielov prístroja vykonávať len autorizované servisné stredisko.

→ Prístroj postavte na rovnú plochu.

### Prehľad údržby

|  | Pred každou prevádzkou | Jeden raz po 1 mesiaci | Jeden raz po 20 hodinách | Každé 3 mesiace<br>Každých 50 hodín | Každých 6 mesiacov<br>Každých 100 hodín | Ročne<br>Každých 300 hodín | Každé 2 roky |
|--|------------------------|------------------------|--------------------------|-------------------------------------|---|----------------------------|--------------|
| Skontrolujte pevné dosadenie všetkých skrutkových spojov. Dotiahnite uvoľnené spoje.     | X                      |                        |                          |                                     |   |                            |              |
| Preskúšajte motor, či z neho neuniká olej alebo palivo. Odstráňte existujúce netesnosti. | X                      |                        |                          |                                     |   |                            |              |
| Skontrolujte stav oleja.   | X                      |                        |                          |                                     |   |                            |              |
| Skontrolovať vzduchový filter.   | X                      |                        |                          |                                     |   |                            |              |
| Olej vymeňte.  |                        | X                      |                          |                                     | X                                       |                            |              |
| Vyčistiť vzduchový filter.   |                        |                        | X                        |                                     |   |                            |              |
| Vyčistíte usadzovacia misku.   |                        |                        |                          |                                     | X                                       |                            |              |
| Skontrolujte a vyčistite zapalovaciu sviečku.  |                        |                        |                          |                                     | X                                       |                            |              |
| Vyčistíte lapač iskier (nie je obsahom dodávky).   |                        |                        |                          |                                     | X                                       |                            |              |
| Vymeňte zapalovaciu sviečku.   |                        |                        |                          |                                     |   | X                          |              |
| Vymeňte vzduchový filter (iba papierový filter).   |                        |                        |                          |                                     |   | X                          |              |
| Skontrolujte a nastavte vôľu ventilov.   |                        |                        |                          |                                     |   | O                          |              |
| Vyčistíte palivovú nádrž a palivový filter.  |                        |                        |                          |                                     |   | O                          |              |
| Odstráňte zvyšky horenia zo spaľovacieho priestoru.                                      |                        |                        |                          |                                     |   | O                          |              |
| Skontrolovať palivové potrubie, v prípade potreby vymeniť.                               |                        |                        |                          |                                     |   |                            | O            |

X Vykoná užívateľ

O Vykonáva iba zákaznícky servis



## Kontrola stavu oleja

- Vypnite vypínač motora.
- Zariadenie odstavte na rovnom povrchu.

### Obrázok 13

- Odoberte plniacu skrutku oleja s olejovou mierkou a olejovú mierku utrite.
- Plniacu skrutku oleja s olejovou mierkou zasuníte do plniaceho otvoru oleja až na doraz (neskrutkovať) a opäť vyťahnite. Odčítajte stav oleja.
- Pri nízkom stave oleja:  
Naplníte motorovým olejom (SAE 10 W30) až po dolnú hranu plniaceho otvoru.  
(Maximálne množstvo náplne nájdete v "Technických údajoch").
- Naskrutkujte plniacu skrutku oleja.

## Výmena oleja

Vykonávajúte výmenu oleja pri teplom motore.

### Obrázok 12

- Odoberte plniacu skrutku oleja s olejovou mierkou a olejovú mierku utrite.
- Vyskrutkujte skrutku vypúšťania oleja a zachyťte starý olej.
- Skrutku vypúšťania oleja zaskrutkujte a dotiahnite.
- Zariadenie odstavte na rovnom povrchu.
- Naplníte motorovým olejom (SAE 10 W30) až po dolnú hranu plniaceho otvoru.  
(Maximálne množstvo náplne nájdete v "Technických údajoch").
- Naskrutkujte plniacu skrutku oleja.

## Skontrolovať vzduchový filter

### Obrázok 13

- Odstráňte teleso vzduchového filtra.
- Vyčistíte alebo vymeníte znečistené prvky filtra.
- Vymeniť poškodené prvky filtra.
- Opäť poskladajte vzduchový filter.

## Vyčistíte usadzovaciú miskú

### Obrázok 14

- Zatvorte palivový kohút.
- Vyskrutkujte usadzovaciú miskú.
- Odstráňte podložku.
- Vyčistíte usadzovaciú miskú a podložku v nehorľavom rozpúšťadle a nechajte ich vyschnúť.
- Vložte podložku do palivového kohúta.
- Zaskrutkujte usadzovaciú miskú a dotiahnite.
- Otvorenie palivového kohúta
- Skontrolujte tesnosť usadzovacej misky.
- Pri netesnosti musíte vymeniť podložku.

## Skontrolovať zapaľovaciú sviečku

### Obrázok 15

- Stiahnuť konektor zapaľovacej sviečky.
- Vyčistíte zapaľovaciú sviečku a okolie.
- Vyskrutkujte zapaľovaciú sviečku.
- Vymeňte zapaľovaciú sviečku s opotrebenou elektródou alebo prasknutým izolátorom.

### Obrázok 16

- Skontrolujte vzdialenosť elektród zapaľovacej sviečky.

### POZOR

*Uvoľnená zapaľovacia sviečka sa môže prehrievať a poškodiť motor.*

*Príliš silno pritiahnutá zapaľovacia sviečka poškodí závit v hlave valca.*

*Bezpodmienečne rešpektujte pokyny k uťahovaniu zapaľovacej sviečky.*

- Zaskrutkujte zapaľovaciú sviečku opatrne rukou. Závit sa nesmie spriečiť.
- Otáčajte zapaľovaciú sviečku kľúčom na sviečky až na doraz a riadne utiahnite nasledujúcim spôsobom:  
Použitú zapaľovaciú sviečku utiahnite o 1/8...1/4 otáčky.  
Novú zapaľovaciú sviečku utiahnite o 1/2 otáčky.
- Nasunúť konektor zapaľovacej sviečky.

## Vyčistite lapač iskier

Lapač iskier nie je súčasťou dodávky.

Obrázok 17

- Vyskrutkujte 3 skrutky.
- Odstráňte odvádzací plech na spaliny.
- Vyskrutkujte 4 skrutky.
- Odstráňte ochranu tlmiča hluku.
- Vyskrutkujte skrutku.
- Vytiahnite lapač iskier z tlmiča hluku.
- Odstráňte pomocou kefy sadze zo sitka lapača iskier.
- Skontrolujte sitko na praskliny a diery. Vymeňte poškodený lapač iskier.
- Nasadte späť lapač iskier a poskladajte ho s tlmičom hluku.

## Transport

- Nechajte motor pred naložením vychladnúť minimálne 15 minút.
- ⚠ **NEBEZPEČENSTVO**  
*Pary paliva alebo vyliate palivo sa môžu zapáliť. Motor pri preprave držte vodorovne, aby sa zabránilo rozliatiu paliva.*
- ⚠ **VÝSTRAHA**  
*Nebezpečenstvo zranenia a poškodenia! Pri prepravovaní prístroja zohľadnite jeho hmotnosť.*

## Uskladnenie

- Stiahnuť konektor zapaľovacej sviečky.
- Vymeniť motorový olej.
- Nechajte motor vychladnúť minimálne 1/2 hodiny.

### POZOR

*Voda, ktorá prenikne do tlmiča hluku alebo vzduchového filtra, môže spôsobiť poškodenie motora.*

- Vyčistite vonkajšie plochy.
- Opravte poškodený lak, natrite zľahka olejom povrchy citlivé na koróziu.
- Pri uskladnení dlhšom než jeden mesiac vypustite palivo.
- Vyskrutkujte zapaľovaciu sviečku.
- 5...10 cm<sup>3</sup> Nalejte motorový olej do valca.
- Potiahnite viackrát štartovacie lanko, aby sa olej rozdelil v motore.
- Naskrutkovať zapaľovaciu sviečku.

- Spúšťacie lanko pomaly ťahajte, kým nie je cítiť odpor.
- Nechajte štartovacie lanko, aby sa vrátilo späť.

### ⚠ **NEBEZPEČENSTVO**

*Nebezpečenstvo výbuchu. Neskladujte motor v blízkosti ohňa alebo elektrických prístrojov, ak sa ešte v palivovej nádrži nachádza palivo.*

### ⚠ **VÝSTRAHA**

*Nebezpečenstvo zranenia a poškodenia! Pri uskladnení prístroja zohľadnite jeho hmotnosť.*

### **Upozornenie:**

- Neskladujte motor pre antikoroziu ochranu na miestach s vysokou vlhkosťou.
- Uzavrite palivový kohút na ochranu pred presakovaním, aj keď bola nádrž vyprázdnená.
- Uskladnite motor vo vodorovnej polohe, v opačnom prípade môže vytekať olej alebo palivo.
- Zakryte motor na ochranu pred prachom.

## Pomoc pri poruchách

### Upozornenie:

Pri poruchách, ktoré nie sú uvedené v tejto kapitole, v prípade pochybností a pri výslovnom upozornení vyhľadajte autorizovanú servisnú službu.

| <b>Chyba</b>                        | <b>Príčina</b>  | <b>Odstránenie</b>  |
|-------------------------------------|---|---|
| Motor neštartuje                    | Vypínač motora je vypnutý.                                      | Zapnite vypínač motora.   |
|                                     | Uzavretý palivový kohút.  | Otvorenie palivového kohúta.  |
|                                     | Sýtič otvorený.   | Sytič neuzatvárajte, ak je motor teplý.   |
|                                     | Nedostatok paliva   | Naplňte nádrž.  |
|                                     | Nesprávne alebo staré palivo.                                   | Vyprázdňte palivovú nádrž a karburátor.<br>Naplnite do nádrže vhodné, čerstvé palivo.                   |
|                                     | Znečistená zapaľovacia sviečka, nesprávna vzdialenosť elektród. | Vyčistiť zapaľovaciu sviečku.<br>Skontrolujte zapaľovaciu sviečku na poškodenie a vzdialenosť elektród. |
|                                     | Pokazená zapaľovacia sviečka.                                   | Vymeňte zapaľovaciu sviečku.  |
|                                     | Zapaľovacia sviečka mokrá.                                      | Vysušte a opäť namontujte späť zapaľovaciu sviečku.   |
| Nízky výkon motora                  | Vzduchový filter znečistený.                                    | Skontrolovať vzduchový filter, v prípade potreby vyčistiť   |
|                                     | Nedostatok paliva   | Naplňte nádrž.  |
|                                     | Nesprávne alebo staré palivo.                                   | Vyprázdňte palivovú nádrž a karburátor.<br>Naplnite do nádrže vhodné, čerstvé palivo.                   |
| Príliš malá alebo žiadna kompresia. | Zapaľovacia sviečka nie je správne dotiahnutá.                  | Zapaľovaciu sviečku dotiahnite.   |

## Technické údaje

|   |                 | G200FA                                   | G250FA | G300FA |
|---|-----------------|--|--------|--------|
| Výkon   | kW              | 4,1                                      | 5,2    | 6,8    |
| Priemer valca                                 | mm              | 68                                       | 75     | 80     |
| Zdvih piesta                                  | mm              | 54                                       | 57     | 60     |
| Zdvihový objem                                | cm <sup>3</sup> | 196                                      | 252    | 302    |
| Druh paliva                                   |                 | Bezolovnatý automobilový benzín (86 ROZ) |        |        |
| Objem nádrže                                  | l               | 3,6                                      | 4,0    | 6,0    |
| Typ motorového oleja                          |                 | SAE 10 W30                               |        |        |
| Maximálne množstvo naplnenia motorovým olejom | l               | 0,6                                      | 0,7    | 0,9    |
| Zapaľovacia sviečka                           |                 | F7RTC                                    |        |        |
| Kontaktná vzdialenosť                         | mm              | 0,7...0,8                                |        |        |
| Dĺžka   | mm              | 313                                      | 360    | 375    |
| Šírka   | mm              | 370                                      | 370    | 420    |
| Výška   | mm              | 345                                      | 370    | 425    |
| Hmotnosť                                      | kg              | 16                                       | 16,5   | 26     |

**Technické zmeny vyhradené!**

## Poštovani kupče,



Prije prve uporabe Vašeg uređaja pročitajte ove originalne radne upute, postupajte prema njima i sačuvajte ih za kasniju uporabu ili za sljedećeg vlasnika.

## Pregled sadržaja

|                               |    |   |
|-------------------------------|----|---|
| Opće napomene . . . . .       | HR | 1 |
| Sigurnosni napuci . . . . .   | HR | 1 |
| Rukovanje . . . . .           | HR | 2 |
| Njega i održavanje . . . . .  | HR | 4 |
| Transport . . . . .           | HR | 6 |
| Skladištenje . . . . .        | HR | 6 |
| Otklanjanje smetnji . . . . . | HR | 7 |
| Tehnički podaci . . . . .     | HR | 8 |

## Opće napomene

### Stupnjevi opasnosti

#### **△ OPASNOST**

Napomena koja upućuje na neposredno prijetuću opasnost koja za posljedicu ima teške tjelesne ozljede ili smrt.

#### **△ UPOZORENJE**

Napomena koja upućuje na eventualno opasnu situaciju koja može prouzročiti teške tjelesne ozljede ili smrt.

#### **△ OPREZ**

Napomena koja upućuje na eventualno opasnu situaciju koja može prouzročiti lakše ozljede.

#### **PAŽNJA**

Napomena koja upućuje na eventualno opasnu situaciju koja može prouzročiti materijalnu štetu.

## Sigurnosni napuci

#### **△ OPASNOST**

- Osobama koje ne razumiju ove upute za rad zabranjeno je korištenje motora.
- Strojem ne smiju rukovati djeca niti maloljetnici.  
Djecu u principu treba udaljiti od uređaja.
- Zabranjen je rad u područjima u kojima prijeti opasnost od eksplozija.
- Kod uporabe motora u opasnim područjima (npr. benzinske postaje) treba se pridržavati odgovarajućih sigurnosnih propisa.

- Pri radu motora u zatvorenim prostorijama treba zajamčiti dostatnu ventilaciju i odvođenje ispušnih plinova (opasnost od trovanja).
- Ispušni plinovi su otrovni i štetni po zdravlje te ih nemojte udisati.
- Smije se koristiti samo gorivo navedeno u uputama za rad. U slučaju primjene neodgovarajućih vrsta goriva postoji opasnost od eksplozije. Vidi poglavlje "Tehnički podaci".
- Nemojte koristiti motor na mjestima gdje je proliveno gorivo, već ga odnesite negdje drugdje te spriječite stvaranje bilo kakvih iskri.
- Gorivo čuvajte samo u dozvoljenim spremnicima.
- Gorivo nemojte držati, prelijevati niti koristiti blizu otvorenog plamena ili uređaja kao što su pećnice, grijači kotlovi, grijači za vodu te sličnih uređaja kod kojih se stvaraju otvoren plamen ili iskre.
- Za vrijeme točenja goriva i u području čuvanja goriva nemojte pušiti niti koristiti otvoreni plamen.
- Nemojte prepuniti spremnik. Nemojte napuniti preko oznake za maksimum u nastavku za punjenje.
- Dolijevajte gorivo samo u dobro prozračenom prostoru te uz isključeni motor. Benzin je izuzetno zapaljiv, a pod određenim uvjetima i eksplozivan. Po završetku točenja provjerite je li poklopac spremnika za gorivo dobro zatvoren.
- Izbjegavajte ponovljeni i duži kontakt goriva s kožom, kao i udisanje isparenja.
- Prije dolijevanja goriva ostavite topli motor da se ohladi 2 minute.
- Lako zapaljive predmete i materijale držite podalje od prigušivača buke (najmanje 2 m).
- Motor ne smije raditi bez prigušivača buke, a istog treba redovito provjeravati, čistiti i po potrebi zamijeniti novim.
- Motor se ne smije koristiti na terenu po kojem ima šumskog raslinja, grmlja ili trave, a da mu se na ispušnu cijev pret hodno ne dogradi hvatač iskri.

- *Nemojte mijenjati podešenost regulacijskih opruga i poluga niti bilo kojih drugih dijelova koji mogu dovesti do povećanja broja okretaja motora.*
- *Opasnost od opekline! Ne dodirujte vrele prigušivače buke, cilindre i rebra hladnjaka.*  
*Prije skladištenja u zatvorenim prostorima ostavite motor neka se ohladi.*
- *Nikada ne stavljajte ruke ili noge u blizinu pokretnih ili rotirajućih dijelova.*
- *Nemojte dodirivati svjećicu ili kabel za paljenje dok motor radi.*

#### ⚠ **UPOZORENJE**

- *Osim pri radovima na podešavanju, motor se ne smije uključivati bez filtra za zrak niti bez poklopca iznad usisnog nastavka.*
- *U slučaju oštećenja ili curenja sustava za gorivo motor se ne smije koristiti. Redovito provjeravajte sustav za gorivo i zamijenite oštećene komponente.*
- *Sigurnosne napomene ovih uputa ne mogu pokriti sve uvjete primjene. Principijelno se pri radovima održavanja i tijekom rada motora pobrinite za poduzimanje potrebnih sigurnosnih mjera.*

#### ⚠ **OPREZ**

*Za izbjegavanje opasnosti od požara i oštećenja motora održavajte rebra hladnjaka i pokretačko uže čistim od trave i drugih zaprljanja.*

#### **PAŽNJA**

- *Rabite samo originalne dijelove koje preporuča proizvođač motora. Drugi dijelovi mogu oštetiti motor i skratiti radni vijek.*
- *Koristite samo novo gorivo. Staro gorivo može dovesti do stvaranja naslaga u rasplinjaču i negativno utjecati na snagu motora.*
- *Nemojte povlačiti pokretačko uže dok motor radi, jer na taj način može doći do oštećenja pokretača.*

## Rukovanje

### Opis uređaja

Slika 1

- 1 Prigušivač buke
- 2 Vijak za dolijevanje ulja sa šipkom za mjerenje
- 3 Vijak za ispuštanje ulja
- 4 Prekidač motora
- 5 Potezno uže
- 6 Ventil za dovod goriva
- 7 Prigušnica (čok)
- 8 Filtar za zrak
- 9 Svjećica za paljenje
- 10 Spremnik goriva
- 11 Poklopac spremnika za gorivo

### Prije stavljanja u pogon

Slika 2

- Isključite prekidač motora.
- Provjerite curenje ulja ili goriva na motoru. Popravite propusna mjesta.
- Provjerite pričvršćenost svih vijčanih spojeva. Dotegnite otpuštene spojeve.
- Provjerite zaprljanost prostora oko prigušivača buke i pokretača. Očistite zaprljana mjesta.
- Uređaj parkirajte na ravnom terenu.

Slika 3

- Provjerite razinu ulja.  
(Za bliže informacije vidi poglavlje "Održavanje".)

#### **PAŽNJA**

*Nikada nemojte pustiti da motor radi bez filtra za zrak jer se motor tako brže troši.*

- Provjerite zaprljanost i oštećenost filtra za zrak.  
Očistite filtara za zrak ako je zaprljan.
- Odvijte poklopac spremnika za gorivo.

Slika 4

- Ulijte gorivo.  
Maksimalna visina napunjenosti do praga filtra.

**Napomena:** Ulijte samo bezolovni benzin za motorna vozila. Nemojte ulijevati više od naznačenog maksimuma. Pazite da u spremnik za gorivo ne dospiju nečistoće ili voda. Ne koristite nikada odstajali benzin. Ne miješajte gorivo s uljem.

(Pridržavajte se uputa iz poglavlja "Sigurnosni napuci")

- Provjerite pogonsku sigurnost uređaja kojeg pogoni motor. Ako uređaj nije u redu, nemojte pokretati motor.

## U radu

Slika **5**

- Otvorite ventil za gorivo.

Slika **6**

- Zatvorite čok.

**Napomena:** Ne zatvarajte čok ako je motor topao.

Slika **7**

- Uključite prekidač motora.

Slika **8**

- Lagano povucite pokretačko uže dok ne osjetite otpor, a tada ga snažno povucite u pravcu strelice. Polako vratite pokretačko uže u početni položaj.

**Napomena:** Ne dopustite da se pokretačko uže samostalno brzo vrati natrag, jer njegov držak može oštetiti pokretački sklop.

Slika **9**

- Čim je motor zagrijan i stabilno radi, otvorite čok.

## Kraj rada

Slika **10**

- Isključite prekidač motora.

Slika **11**

- Zatvorite ventil za gorivo.

## Njega i održavanje

### ⚠ UPOZORENJE

Prije svakog čišćenja i održavanja pričekajte da se motor ohladi. Za izbjegavanje nehotičnog pokretanja motora izvucite utikač svjećica.

Radi sprječavanja opasnosti, popravke i ugradnju pričuvnih dijelova smiju obavljati samo ovlaštene servisne službe.

→ Stroj postavite na ravnu podlogu.

### Pregled održavanja

|  | Prije svake primjene | Jednom nakon mjesec dana<br>Jednom nakon 20h | Svaka 3 mjeseca<br>Svaki 50h | Svaki 6 mjeseci<br>Svaki 100h | Godišnje<br>Svaki 300h | Svake 2 godine |
|--|----------------------|--|------------------------------|-------------------------------|------------------------|----------------|
| Provjerite pričvršćenost svih vijčanih spojeva. Dotegnite otpuštene spojeve. | X                    |  |                              |                               |                        |                |
| Provjerite curenje ulja ili goriva na motoru. Popravite propusna mjesta.     | X                    |  |                              |                               |                        |                |
| Provjerite razinu ulja.  | X                    |  |                              |                               |                        |                |
| Provjerite filter za zrak.   | X                    |  |                              |                               |                        |                |
| Zamijenite ulje.   |                      | X  |                              | X                             |                        |                |
| Očistite filter za zrak.   |                      |  | X                            |                               |                        |                |
| Očistite taložnu šalicu.   |                      |  |                              | X                             |                        |                |
| Provjerite i očistite svjećicu.  |                      |  |                              | X                             |                        |                |
| Očistite hvatač iskri (nije sadržan u isporuci).                             |                      |  |                              | X                             |                        |                |
| Zamijenite svjećicu.   |                      |  |                              |                               | X                      |                |
| Zamijenite filter za zrak (samo papirni filter).                             |                      |  |                              |                               | X                      |                |
| Provjerite i podesite zazor ventila.   |                      |  |                              |                               | O                      |                |
| Očistite spremnik i filter za gorivo.  |                      |  |                              |                               | O                      |                |
| Uklonite ostatke izgaranja u komori za izgaranje.                            |                      |  |                              |                               | O                      |                |
| Provjerite i prema potrebi zamijenite vod za gorivo.                         |                      |  |                              |                               |                        | O              |

X obavlja korisnik

O obavlja servisna služba



## Provjera razine ulja

- Isključite prekidač motora.
  - Uređaj parkirajte na ravnom terenu.
- Slika 3
- Skinite vijak za dolijevanje ulja sa šipkom za mjerenje i prebrišite šipku za mjerenje.
  - Ugurajte vijak za dolijevanje ulja sa šipkom za mjerenje do kraja u otvor za ulijevanje ulja (nemojte uvijati) i ponovo izvucite van. Očitajte razinu ulja.
  - Pri maloj razini ulja:  
Ulijte motorno ulje (SAE 10 W30) do donjeg ruba otvora za punjenje.  
(Za maksimalnu količinu punjenja pogledajte "Tehničke podatke").
  - Zavijte vijak za dolijevanje ulja.

## Zamjena ulja

Ulje mijenjajte kada je motor zagrijan.

Slika 12

- Skinite vijak za dolijevanje ulja sa šipkom za mjerenje i prebrišite šipku za mjerenje.
- Odvijte vijak za ispuštanje ulja i prihvatite ulje u sud.
- Umetnite i zategnite vijak za ispuštanje ulja.
- Uređaj parkirajte na ravnom terenu.
- Ulijte motorno ulje (SAE 10 W30) do donjeg ruba otvora za punjenje.  
(Za maksimalnu količinu punjenja pogledajte "Tehničke podatke").
- Zavijte vijak za dolijevanje ulja.

## Provjera filtra za zrak

Slika 16

- Uklonite kućište filtra za zrak.
- Očistite ili zamijenite zaprljane filtarske elemente.
- Zamijenite oštećene filtarske elemente.
- Ponovo sastavite filter za zrak.

## Čišćenje taložne šalice

Slika 14

- Zatvorite ventil za gorivo.
- Izvijte taložnu šalicu.
- Skinite brtveni prsten.
- Taložnu šalicu i brtveni prsten nemojte čistiti ili ostavljati da se suši u zapaljivim otapalima.
- Postavite brtveni prsten u ventil za dovod goriva.
- Uvijte i zategnite taložnu šalicu.
- Otvorite ventil za gorivo.
- Provjerite zabrtvljenost taložne šalice.
- U slučaju nezabrtvljenosti zamijenite brtveni prsten.

## Provjera svjećeice za paljenje

Slika 15

- Izvucite utikač svjećeice.
- Očistite svjećeicu za paljenje i okolinu.
- Izvijte svjećeicu za paljenje.
- Zamijenite svjećeice s istrošenim elektrodama ili potrganim izolatorom.

Slika 16

- Provjerite razmak između elektroda svjećeice.

### **PAŽNJA**

*Nepričvršćena svjećeica se može pregrijati te tako oštetiti motor.*

*Prejako zategnuta svjećeica za paljenje može oštetiti navoj u glavi cilindra.*

*Neizostavno imajte u vidu napomene koje se tiču zatezanja svjećeice za paljenje.*

- Oprezno rukom uvijte svjećeicu. Nemojte nakriviti navoj.
- Odgovarajućim ključem svjećeicu do kraja zavijte i zategnite na sljedeći način:  
Korištenu svjećeicu zategnite za 1/8...1/4 okretaja.  
Novu svjećeicu zategnite za 1/2 okretaja.
- Natakните utikač svjećeice.

## Čišćenje hvatača iskri

Hvatač iskri nije sadržan u isporuci.

Slika 17

- Odvijte 3 vijka.
- Skinite vodeći lim za ispušni plin.
- Odvijte 4 vijka.
- Skinite zaštitu sa prigušivača buke.
- Odvijte vijak.
- Izvadite hvatač iskri iz prigušivača buke.
- Četkom otklonite čađu s mrežice hvatača iskri.
- Pregledajte ima li rupica ili prijeloma na mrežici.
- Oštećen hvatač iskri zamijenite novim.
- Postavite opet hvatač iskri pa sastavite prigušivač buke.

## Transport

- Prije pretovara ostavite motor neka se ohladi najmanje 15 minuta.

### ⚠ **OPASNOST**

*Isparenja iz goriva ili razliveno gorivo mogu se zapaliti. Pri transportu držite motor vodoravno, kako biste izbjegli izlijevanje goriva.*

### ⚠ **UPOZORENJE**

*Opasnost od ozljeda i oštećenja! Prilikom transporta pazite na težinu uređaja.*

## Skladištenje

- Izvucite utikač svjećice.
- Zamijenite motorno ulje.
- Ostavite motor najmanje 1/2 sata neka se ohladi.

### **PAŽNJA**

*Voda koja prodrije u prigušivač buke ili filter za zrak može oštetiti motor.*

- Očistite vanjske površine.
- Popravite oštećeni lak, a površine osjetljive na koroziju premažite tankim slojem ulja
- Ispustite gorivo ako ne planirate uređaj koristiti više od mjesec dana.
- Izvijte svjećicu za paljenje.
- Ulijte 5...10 cm<sup>3</sup> motornog ulja u cilindar.
- Potegnite potezno uže više puta kako bi se ulje rasporedilo u motoru.
- Uvijte svjećicu.

- Lagano povlačite potezno uže dok ne osjetite otpor.
- Pustite potezno uže neka se polagano vrati.

### ⚠ **OPASNOST**

*Opasnost od eksplozije. Motor nemojte skladištiti u blizini plamena ili električnih uređaja ako u spremniku još ima goriva.*

### ⚠ **UPOZORENJE**

*Opasnost od ozljeda i oštećenja! Pri skladištenju imajte u vidu težinu uređaja.*

### **Napomena:**

- Kako biste zaštitili motor od hrđe, nemojte ga skladištiti na mjestima na kojima je visoka vlažnost zraka.
- Zatvorite ventil za dovod goriva kako biste spriječili curenje čak i kada je spremnik ispražnjen.
- Motor skladištite u vodoravnom položaju jer u suprotnom ulje ili gorivo može iscurjeti.
- Prekrijte motor kako biste ga zaštitili od prašine.

## Otklanjanje smetnji

### Napomena:

U slučaju pojave smetnji koje nisu navedene u ovom odlomku, kod dvojbi i izričitih instrukcija obratite se ovlaštenoj servisnoj službi.

| Greška                                | Uzrok   | Otklanjanje   |
|---------------------------------------|---|---|
| Motor se ne pokreće                   | Prekidač motora je isključen.   | Uključite prekidač motora.  |
|                                       | Ventil za gorivo je zatvoren.   | Otvorite ventil za gorivo.  |
|                                       | Čok je otvoren.   | Ne zatvarajte čok ako je motor topao.   |
|                                       | Nedostatak goriva   | Napunite spremnik.  |
|                                       | Pogrešno ili staro gorivo.  | Ispraznite spremnik za gorivo i rasplinjač.<br>U spremnik ulijte prikladno, svježe gorivo.      |
|                                       | Svjećica za paljenje je zaprljana, razmak između elektroda je neodgovarajući. | Očistite svjećicu.<br>Provjerite oštećenost svjećice za paljenje kao i razmak između elektroda. |
|                                       | Svjećica je neispravna.   | Zamijenite svjećicu.  |
| Mala snaga motora                     | Svjećica za paljenje je mokra.  | Osušite svjećicu pa ju opet uvijte.   |
|                                       | Filtar za zrak je zaprljan.   | Provjerite i po potrebi očistite filtari za zrak.   |
|                                       | Nedostatak goriva   | Napunite spremnik.  |
| Premala kompresija ili je uopće nema. | Pogrešno ili staro gorivo.  | Ispraznite spremnik za gorivo i rasplinjač.<br>U spremnik ulijte prikladno, svježe gorivo.      |
|                                       | Svjećica za paljenje nije ispravno pritegnuta.                                | Čvrsto zavijte svjećicu za paljenje.  |

## Tehnički podaci

|  |                 | G200FA   | G250FA | G300FA |
|--|-----------------|--|--------|--------|
| Snaga                                      | kW              | 4,1  | 5,2    | 6,8    |
| Promjer cilindra                           | mm              | 68   | 75     | 80     |
| Hod klipa                                  | mm              | 54   | 57     | 60     |
| Radna zapremnina                           | cm <sup>3</sup> | 196  | 252    | 302    |
| Vrsta goriva                               |                 | bezolovni benzin za motorna vozila (86 oktana) |        |        |
| Zapremina spremnika                        | l               | 3,6  | 4,0    | 6,0    |
| Vrsta motornog ulja                        |                 | SAE 10 W30                                     |        |        |
| Maksimalna količina punjenja motornog ulja | l               | 0,6  | 0,7    | 0,9    |
| Svjećica za paljenje                       |                 | F7RTC  |        |        |
| Razmak između kontakata                    | mm              | 0,7...0,8                                      |        |        |
| Duljina                                    | mm              | 313  | 360    | 375    |
| Širina                                     | mm              | 370  | 370    | 420    |
| Visina                                     | mm              | 345  | 370    | 425    |
| Težina                                     | kg              | 16   | 16,5   | 26     |

***Pridržavamo pravo na tehničke izmjene!***

## Poštovani kupče,



Pre prve upotrebe Vašeg uređaja pročitajte ove originalno uputstvo za rad, postupajte prema njemu i sačuvajte ga za kasniju upotrebu ili za sledećeg vlasnika.

### Pregled sadržaja

|                               |    |   |
|-------------------------------|----|---|
| Opšte napomene . . . . .      | SR | 1 |
| Sigurnosne napomene . . . . . | SR | 1 |
| Rukovanje . . . . .           | SR | 2 |
| Nega i održavanje . . . . .   | SR | 4 |
| Transport . . . . .           | SR | 6 |
| Skladištenje . . . . .        | SR | 6 |
| Otklanjanje smetnji . . . . . | SR | 7 |
| Tehnički podaci . . . . .     | SR | 8 |

### Opšte napomene

#### Stepeni opasnosti

#### **△ OPASNOST**

Napomena koja ukazuje na neposredno preteću opasnost koja dovodi do teških telesnih povreda ili smrti.

#### **△ UPOZORENJE**

Napomena koja ukazuje na eventualno opasnu situaciju koja može dovesti do teških telesnih povreda ili smrti.

#### **△ OPREZ**

Napomena koja ukazuje na eventualno opasnu situaciju, koja može izazvati lakše telesne povrede.

#### **PAŽNJA**

Napomena koja ukazuje na eventualno opasnu situaciju koja može izazvati materijalne štete.

### Sigurnosne napomene

#### **△ OPASNOST**

- Osobama koje ne razumeju ovo uputstvo za rad zabranjuje se korišćenje motora.
- Uređajem ne smeju rukovati deca niti maloletnici.  
Decu u principu treba udaljiti od uređaja.
- Zabranjen je rad u područjima u kojima pretil opasnost od eksplozija.

- Prilikom upotrebe motora u opasnim područjima (npr. na benzinskim pumpama) treba se pridržavati odgovarajućih sigurnosnih propisa.
- Pri radu motora u zatvorenim prostorijama treba obezbediti dovoljnu ventilaciju i odvođenje izduvnih gasova (opasnost od trovanja).
- Izduvni gasovi su otrovni i štetni po zdravlje pa se trudite da ih ne udišete.
- Sme da se upotrebljava samo gorivo navedeno u uputstvu za rad. U slučaju upotrebe neodgovarajućih vrsta goriva postoji opasnost od eksplozije. Vidi poglavlje "Tehnički podaci".
- Nemojte koristiti motor na mestima gde je proliveno gorivo, već ga odnesite negde drugde i sprečite stvaranje bilo kakvih varnica.
- Gorivo čuvajte samo u dozvoljenim posudama.
- Gorivo nemojte držati, prelivati niti koristiti blizu otvorenog plamena ili uređaja kao što su pećnice, grejni kotlovi, grejači za vodu i sličnih uređaja kod kojih se stvaraju otvoren plamen ili varnice.
- Za vreme točenja goriva i u oblastima u kojima se čuva gorivo nemojte pušiti niti koristiti otvoren plamen.
- Nemojte prepuniti rezervoar. Nemojte da punite preko oznake za maksimum u nastavku za punjenje.
- Dolivanje goriva mora da se obavlja samo u dobro provetrenom prostoru i dok je motor isključen. Benzin je izuzetno zapaljiv, a u određenim uslovima i eksplozivan. Po završetku točenja proverite da li je poklopac rezervoara za gorivo dobro zatvoren.
- Izbegavajte ponovljeni i duži kontakt goriva sa kožom, kao i udisanje isparenja.
- Pre dolivanja goriva ostavite topli motor da se ohladi 2 minuta.
- Lako zapaljive predmete i materijale držite podalje od prigušivača buke (najmanje 2m).

- *Motor ne sme da radi bez prigušivača buke, a njega treba redovno proveravati, čistiti i po potrebi zameniti novim.*
- *Motor se ne sme koristiti na terenu po kojem ima šumskog rastinja, grmlja ili trave, a da mu se na auspuh prethodno ne dogradi hvatač varnica.*
- *Nemojte menjati podešenost regulacionih opruga i poluga niti bilo kojih drugih delova koji mogu dovesti do povećanja broja obrtaja motora.*
- *Opasnost od opekotina! Ne dodirujte vrele prigušivače buke, cilindre i rebra hladnjaka.*  
*Pre skladištenja u zatvorenim prostorijama ostavite motor neka se ohladi.*
- *Nikada ne stavljajte ruke ili noge u blizinu pokretnih ili rotirajućih delova.*
- *Nemojte dodirivati svećicu ili kabl za paljenje dok motor radi.*

#### ⚠ **UPOZORENJE**

- *Osим pri radovima na podešavanju, motor se ne sme uključivati bez filtera za vazduh niti bez poklopca iznad usisnog nastavka.*
- *U slučaju oštećenja ili curenja sistema za gorivo motor ne sme da se koristi. Redovno proveravajte sistem za gorivo i zamenite oštećene komponente.*
- *Sigurnosne napomene ovog uputstva ne mogu pokriti sve uslove za primenu. Principijelno se pri radovima na održavanju i tokom rada motora pobrinite za preduzimanje potrebnih sigurnosnih mera.*

#### ⚠ **OPREZ**

*Za izbegavanje opasnosti od požara i oštećenja motora održavajte rebra hladnjaka i potezno uže čistim od trave i drugih zaprljanja.*

#### **PAŽNJA**

- *Koristite samo originalne delove koje preporuča proizvođač motora. Drugi delovi mogu da oštete motor i skrate radni vek.*

- *Koristite samo novo gorivo. Staro gorivo može da dovede do stvaranja naslaga u karburatoru i negativno utiče na snagu motora.*
- *Nemojte povlačiti potezno uže dok motor radi, jer se tako može oštetiti pokretač.*

## Rukovanje

### Opis uređaja

Slika 1

- 1 Prigušivač buke
- 2 Zavrtnanj za dolevanje ulja sa šipkom za merenje
- 3 Zavrtnanj za ispuštanje ulja
- 4 Prekidač motora
- 5 Potezno uže
- 6 Ventil za dovod goriva
- 7 Čok
- 8 Filter za vazduh
- 9 Svećica za paljenje
- 10 Rezervoar goriva
- 11 Poklopac rezervoara za gorivo

### Pre upotrebe

Slika 2

- Isključite prekidač motora.
- Proverite mesta propuštanja ulja ili goriva na motoru. Popravite mesta propuštanja.
- Proverite pričvršćenost svih navojnih spojeva. Dotegnite labave spojeve.
- Proverite zaprljanost prostora oko prigušivača buke i pokretača. Očistite zaprljana mesta.
- Uređaj parkirajte na ravnom terenu.

Slika 3

- Proverite nivo ulja.  
(Za bliže informacije vidi poglavlje "Održavanje".)

#### **PAŽNJA**

*Nikada nemojte pustiti da motor radi bez filtera za vazduh, jer to dovodi do ubrzanog trošenja motora.*

- Proverite zaprljanost i oštećenost filtera za vazduh.  
Očistite filter za vazduh ako je zaprljan.
- Odvijte poklopac rezervoara za gorivo.

#### Slika 4

→ Sipajte gorivo.

Maksimalna visina napunjenosti do praga filtera.

**Napomena:** Sipajte samo bezolovni benzin za motorna vozila. Nemojte sipati više od naznačenog maksimuma. Pazite da u rezervoar za gorivo ne dospeju nečistoće ili voda. Ne koristite nikada ustajali benzin. Ne mešajte gorivo sa uljem.

(Pridržavajte se uputstava iz poglavlja "Sigurnosne napomene"!)

→ Proverite radnu bezbednost uređaja kojeg pogoni motor. Ako uređaj nije u redu, nemojte da pokrećete motor.

### Rad

#### Slika 5

→ Otvorite ventil za gorivo.

#### Slika 6

→ Zatvorite čok.

**Napomena:** Ne zatvarajte čok ako je motor topao.

#### Slika 7

→ Uključite prekidač motora.

#### Slika 8

→ Polako povucite potezno uže dok ne osetite otpor, a onda ga snažno povucite u pravcu strelice. Polako vratite potezno uže u početni položaj.

**Napomena:** Ne dozvolite da se potezno uže samostalno naglo vrati nazad, jer njegova ručka može da ošteti pokretač.

#### Slika 9

→ Čim je motor zagrejan i stabilno radi, otvorite čok.

### Kraj rada

#### Slika 10

→ Isključite prekidač motora.

#### Slika 11

→ Zatvorite ventil za gorivo.

## Nega i održavanje

### ⚠ UPOZORENJE

Pre svakog čišćenja i održavanja sačekajte da se motor ohladi. Za izbegavanje nehotičnog pokretanja motora, izvucite utikač svećice.

U cilju sprečavanja opasnosti, popravke i ugradnju rezervnih delova sme izvoditi samo ovlašćena servisna služba.

→ Uređaj postavite na ravnu podlogu.

### Pregled održavanja

|   | Pre svake upotrebe | Jednom nakon mesec dana<br>Jednom nakon 20h | Svaki 3 meseci<br>Svaki 50h | Svaki 6 meseci<br>Svaki 100h | Godišnje<br>Svaki 300h | Svake 2 godine |
|---|--------------------|---|-----------------------------|------------------------------|------------------------|----------------|
| Proverite pričvršćenost svih navojnih spojeva. Dotegnite labave spojeve.            | X                  |   |                             |                              |                        |                |
| Proverite mesta propuštanja ulja ili goriva na motoru. Popravite mesta propuštanja. | X                  |   |                             |                              |                        |                |
| Proverite nivo ulja.  | X                  |   |                             |                              |                        |                |
| Proverite filter za vazduh.   | X                  |   |                             |                              |                        |                |
| Zamenite ulje.  |                    | X   |                             | X                            |                        |                |
| Očistite filter za vazduh.  |                    |   | X                           |                              |                        |                |
| Očistite posudu za talog.   |                    |   |                             | X                            |                        |                |
| Proverite i očistite svećicu.   |                    |   |                             | X                            |                        |                |
| Očistite hvatač varnica (nije sadržan u isporuci).                                  |                    |   |                             | X                            |                        |                |
| Zamenite svećicu za paljenje.   |                    |   |                             |                              | X                      |                |
| Zamenite filter za vazduh (samo papirni filter).                                    |                    |   |                             |                              | X                      |                |
| Proverite i podesite zazor ventila.   |                    |   |                             |                              | O                      |                |
| Očistite rezervoar i filter za gorivo.  |                    |   |                             |                              | O                      |                |
| Uklonite ostatke sagorevanja u komori za sagorevanje.                               |                    |   |                             |                              | O                      |                |
| Proverite i prema potrebi zamenite vod za gorivo.                                   |                    |   |                             |                              |                        | O              |

X obavlja korisnik

O obavlja servisna služba



## Provera nivoa ulja

- Isključite prekidač motora.
  - Uređaj parkirajte na ravnom terenu.
- Slika 3
- Skinite zavrtanj za dolivanje ulja sa šipkom za merenje i obrišite šipku za merenje.
  - Ugurajte zavrtanj za dolivanje ulja sa šipkom za merenje do kraja u otvor za ulivanje ulja (nemojte da uvijate) i ponovo izvucite napolje. Očitajte nivo ulja.
  - Pri malom nivou ulja: Sipajte motorno ulje (SAE 10 W30) do donje ivice otvora za punjenje. (Za maksimalnu količinu punjenja pogledajte "Tehničke podatke").
  - Zavijte zavrtanj za dolivanje ulja.

## Zamena ulja

Ulje menjajte kada je motor zagrejan.

- Slika 12
- Skinite zavrtanj za dolivanje ulja sa šipkom za merenje i obrišite šipku za merenje.
  - Odvijte zavrtanj za ispuštanje ulja i prihvatite ulje u posudu.
  - Umetnite i zategnite zavrtanj za ispuštanje ulja.
  - Uređaj parkirajte na ravnom terenu.
  - Sipajte motorno ulje (SAE 10 W30) do donje ivice otvora za punjenje. (Za maksimalnu količinu punjenja pogledajte "Tehničke podatke").
  - Zavijte zavrtanj za dolivanje ulja.

## Provera filtera za vazduh

- Slika 13
- Uklonite kućište filtera za vazduh.
  - Očistite ili zamenite zaprljane filterske elemente.
  - Zamenite oštećene filterske elemente.
  - Ponovo sastavite filter za vazduh.

## Čišćenje posude za talog

- Slika 14
- Zatvorite ventil za gorivo.
  - Izvijte posudu za talog.
  - Skinite O-prsten.
  - Posudu za talog i O-prsten nemojte da čistite ili ostavljate da se suši u zapaljivim rastvaračima.
  - Postavite O-prsten u ventil za dovod goriva.
  - Uvijte i zategnite posudu za talog.
  - Otvorite ventil za gorivo.
  - Proverite zaptivenost posude za talog.
  - U slučaju nezaptivenosti zamenite O-prsten.

## Provera svećice za paljenje

- Slika 15
- Izvucite utikač svećice.
  - Očistite svećicu za paljenje i okolinu.
  - Izvijte svećicu za paljenje.
  - Zamenite svećice sa istrošenim elektrodama ili pokidanim izolatorom.

- Slika 16
- Proverite razmak između elektroda svećice.

### PAŽNJA

*Nepričvršćena svećica može da se pregreje i oštetiti motor.*

*Prejako zategnuta svećica za paljenje može da ošteti navoj u glavi cilindra.*

*Obavezno imajte u vidu napomene koje se tiču zatezanja svećice za paljenje.*

- Oprezno rukom zavijte svećicu. Nemojte da iskrivite navoj.
- Odgovarajućim ključem svećicu do kraja zavijte i zategnite na sledeći način:  
Korišćenu svećicu zategnite za 1/8...1/4 obrtaja.  
Novu svećicu zategnite za 1/2 obrtaja.
- Natakните utikač svećice.

## Čišćenje hvatača varnica

Hvatač varnica nije sadržan u isporuci.

Slika 17

- Odvijte 3 zavrtnja.
- Skinite vodeći lim za izduvni gas.
- Odvijte 4 zavrtnja.
- Skinite zaštitu sa prigušivača buke.
- Odvijte zavrtnj.
- Izvadite hvatač varnica iz prigušivača buke.
- Četkom otklonite čađ s mrežice hvatača varnica.
- Pregledajte da li ima rupica ili preloma na mrežici.  
Oštećen hvatač varnica zamenite novim.
- Postavite opet hvatač varnica pa sastavite prigušivač buke.

## Transport

- Pre pretovara ostavite motor neka se ohladi najmanje 15 minuta.

### ⚠ **OPASNOST**

*Isparenja iz goriva ili prosuto gorivo mogu da se zapale. Pri transportu držite motor vodoravno, kako biste izbegli prosipanje goriva.*

### ⚠ **UPOZORENJE**

*Opasnost od povreda i oštećenja! Prilikom transporta pazite na težinu uređaja.*

## Skladištenje

- Izvucite utikač svećice.
- Zamenite motorno ulje.
- Ostavite motor najmanje 1/2 sata neka se ohladi.

### **PAŽNJA**

*Voda koja prodre u prigušivač buke ili filter za vazduh može da ošteti motor.*

- Očistite spoljašnje površine.
- Popravite oštećeni lak, a površine osetljive na koroziju premažite tankim slojem ulja
- Ispustite gorivo ako ne planirate uređaj da koristite više od mesec dana.
- Izvijte svećicu za paljenje.
- Sipajte 5...10 cm<sup>3</sup> motornog ulja u cilindar.
- Povucite potezno uže više puta kako bi se ulje rasporedilo u motoru.
- Uvijte svećicu.
- Polako vucite potezno uže dok ne osetite otpor.
- Pustite potezno uže neka se lagano vrati.

### ⚠ **OPASNOST**

*Opasnost od eksplozije. Motor nemojte da skladištite u blizini plamena ili električnih uređaja ako u rezervoaru još ima goriva.*

### ⚠ **UPOZORENJE**

*Opasnost od povreda i oštećenja! Pri skladištenju imajte u vidu težinu uređaja.*

### **Napomena:**

- Kako biste zaštitili motor od rđe, nemojte da ga skladištite na mestima na kojima je visoka vlažnost vazduha.
- Zatvorite ventil za dovod goriva kako biste sprečili curenje čak i kada je rezervoar ispražnjen.
- Motor skladištite u vodoravnom položaju jer u suprotnom ulje ili gorivo može da iscuri.
- Prekrijte motor kako biste ga zaštitili od prašine.

## Otklanjanje smetnji

### Napomena:

U slučaju pojave smetnji koje nisu navedene u ovom odlomku, kod nedoumica i izričitih instrukcija obratite se ovlašćenoj servisnoj službi.

| Greška                                 | Uzrok  | Otklanjanje   |
|--|--|---|
| Motor se ne pokreće                    | Prekidač motora je isključen.  | Uključite prekidač motora.  |
|  | Ventil za gorivo je zatvoren.  | Otvorite ventil za gorivo.  |
|  | Čok je otvoren.  | Ne zatvarajte čok ako je motor topao.   |
|  | Nedostatak goriva  | Napunite rezervoar.   |
|  | Pogrešno ili staro gorivo.   | Ispraznite rezervoar za gorivo i karburator.<br>U rezervoar sipajte odgovarajuće, sveže gorivo. |
|  | Svećica za paljenje je prljava, razmak između elektroda je neodgovarajući. | Očistite svećicu.<br>Proverite neoštećenost svećice za paljenje kao i razmak između elektroda.  |
|  | Svećica je neispravna.   | Zamenite svećicu za paljenje.   |
|  | Svećica za paljenje je mokra.  | Osušite svećicu pa je opet zavijte.   |
| Mala snaga motora                      | Filter za vazduh je zaprljan.  | Proverite i po potrebi očistite filter za vazduh.   |
|  | Nedostatak goriva  | Napunite rezervoar.   |
|  | Pogrešno ili staro gorivo.   | Ispraznite rezervoar za gorivo i karburator.<br>U rezervoar sipajte odgovarajuće, sveže gorivo. |
| Premala kompresija ili je uopšte nema. | Svećica za paljenje nije ispravno zategnuta.                               | Čvrsto zavijte svećicu za paljenje.   |

## Tehnički podaci

|  |                 | G200FA   | G250FA | G300FA |
|--|-----------------|--|--------|--------|
| Snaga                                      | kW              | 4,1  | 5,2    | 6,8    |
| Prečnik cilindra                           | mm              | 68   | 75     | 80     |
| Hod klipa                                  | mm              | 54   | 57     | 60     |
| Radna zapremina                            | cm <sup>3</sup> | 196  | 252    | 302    |
| Vrsta goriva                               |                 | Bezolovni benzin za motorna vozila (86 oktana) |        |        |
| Zapremina rezervoara                       | l               | 3,6  | 4,0    | 6,0    |
| Vrsta motornog ulja                        |                 | SAE 10 W30                                     |        |        |
| maksimalna količina punjenja motornog ulja | l               | 0,6  | 0,7    | 0,9    |
| Svećica za paljenje                        |                 | F7RTC  |        |        |
| Razmak između kontakata                    | mm              | 0,7...0,8                                      |        |        |
| Dužina                                     | mm              | 313  | 360    | 375    |
| Širina                                     | mm              | 370  | 370    | 420    |
| Visina                                     | mm              | 345  | 370    | 425    |
| Težina                                     | kg              | 16   | 16,5   | 26     |

**Zadržavamo pravo na tehničke promene!**

## Уважаеми клиенти,



Преди първото използване на Вашия уред прочетете това оригинално инструкция упътване за работа, действайте според него и го запазете за по-късно използване или за следващия притежател.

## Съдържание

|                               |    |   |
|-------------------------------|----|---|
| Общи указания . . . . .       | BG | 1 |
| Указания за безопасност . . . | BG | 1 |
| Обслужване . . . . .          | BG | 2 |
| Грижи и поддръжка . . . . .   | BG | 4 |
| Транспорт . . . . .           | BG | 6 |
| Съхранение . . . . .          | BG | 6 |
| Помощ при неизправности . .   | BG | 7 |
| Технически данни . . . . .    | BG | 8 |

## Общи указания

### Степени на опасност

#### **⚠ ОПАСНОСТ**

Указание за непосредствено грозяща опасност, която води до тежки телесни наранявания или до смърт.

#### **⚠ ПРЕДУПРЕЖДЕНИЕ**

Указание за възможна опасна ситуация, която може да доведе до тежки телесни наранявания или до смърт.

#### **⚠ ПРЕДПАЗЛИВОСТ**

Указание за възможна опасна ситуация, която може да доведе до леки наранявания.

#### **ВНИМАНИЕ**

Указание за възможна опасна ситуация, която може да доведе до материални щети.

## Указания за безопасност

#### **⚠ ОПАСНОСТ**

- **Забранява се експлоатацията на двигателя от лица, които не разбират тази Инструкция за употреба.**
- **Уредът не трябва да се използва от деца и младежи.**  
По принцип децата трябва да стоят далече от уреда.
- **Забранена е експлоатация в зони, в които има опасност от експлозии.**

- **Да се спазват съответните правила по техника на безопасност при използване на двигателя в опасни зони (например на бензиностанции).**
- **При експлоатация на двигателя в затворени пространства трябва да се осигури достатъчно проветряване и правилно отвеждане на отработените газове (Опасност от отравяне).**
- **Отработените газове са отровни и вредни за здравето, те не трябва да се вдишват.**
- **Позволено е използването само на посоченото в Инструкцията за употреба гориво. При неподходящи горива съществува опасност от експлозия. Вижте глава „Технически данни“.**
- **Двигателя да не се използва, когато е било излято гориво, а уреда да се занесе на друго място и да се избегне каквото и да било образуване на искри.**
- **Съхранявайте горивото само в разрешени за целта съдове.**
- **Не съхранявайте, изсипвайте или използвайте горива в близост до открит огън или уреди като печки, отоплителни котли, водонагреватели и т.н., които могат да предизвикат запалващ огън или искри.**
- **При зареждане в зоната за съхранение на гориво не пушете и не използвайте открит огън.**
- **Не претъпвайте резервоара. Не надвишавайте маркировката Макс. на гърловината за пълнене.**
- **Доливането на гориво може да се извършва в добре проветриво помещение както и при изключен двигател. Бензинът е особено огнеопасен и при определени условия експлозивен. След приключване на процеса на зареждане се уверете, че капачката на резервоара за гориво е добре затворена.**

- Избягвайте повторен или по-продължителен контакт между горивото и кожата, както и вдишване на пари.
  - Преди до долеете гориво, оставете двигателя да се охлади за 2 минути.
  - Леко запалимите предмети или материали дръжте далече от шумозаглушители (минимум 2 м).
  - Не задействайте двигателя без шумозаглушител и го проверявайте, почиствайте редовно, при необходимост го сменете.
  - Не използвайте двигателя в гористи местности или такива с храсти и треви, без предварително ауслуха да е снабден с искроуловител.
  - Не извършвайте регулиране на регулиращите пружини, регулиращите лостови механизми или други части, които могат да предизвикат повишение на оборотите на двигателя.
  - Опасност от изгаряне! Не докосвайте горещите шумозаглушители, цилиндри и охлаждащи ребра. Преди съхранение оставяйте двигателя за се охлади в затворени помещения.
  - Никога не доближавайте ръцете и ходилата до въртящи се или циркулиращи части.
  - Не докосвайте запалителния кабел или запалителната свещ при работещ двигател.
- ⚠ **ПРЕДУПРЕЖДЕНИЕ**
- Освен при настройка не оставяйте двигателя да работи със свален въздушен филтър или без капак над смукателния щуцер.
  - Не задвижвайте двигателя при увреждания и утечки на горивната система. Проверявайте редовно горивната система и сменяйте увредените елементи.

- Указанията за безопасност от тази инструкция не могат да покрият всички условия за приложение. При дейности по поддръжката и при експлоатация се погрижете да бъдат използвани достатъчно мерки за сигурност.

### ⚠ **ПРЕДПАЗЛИВОСТ**

По охлаждателните ребра и жилото на стартера не трябва да има треви и други замърсявания, за да се избегне опасността от огън или щети по двигателя.

### **ВНИМАНИЕ**

- Използвайте само оригинални части на производителя на двигателя. Други части могат да увредят двигателя или да намалят срока му на експлоатация.
- Използвайте само ново гориво. Старото гориво може да доведе до отлагания в карбуратора и да намали мощността на двигателя.
- Не дърпайте жилото на стартера при работещ двигател, за да избегнете увреждания на стартера.

## Обслужване

### Описание на уреда

Фигура **1**

- 1 Шумозаглушител
- 2 Маслоналивен винт с маслоизмерителна пръчка
- 3 Винт за изпускане на масло
- 4 Прекъсвач на двигателя
- 5 Въже на стартера
- 6 Кран гориво
- 7 Дросел
- 8 Въздушен филтър
- 9 Запалителна свещ
- 10 Резервоар за гориво
- 11 Капак на резервоара за гориво

## Преди пускане в експлоатация

### Фигура 2

- Изключете прекъсвача на двигателя.
- Проверете двигателя за утечки на масло и гориво. Отстранете наличните утечки.
- Проверете здравината на закрепване на всички болтови съединения. Затегнете хлабавите връзки.
- Проверете диапазона около заглушителя и стартера за замърсявания. Отстранете наличните замърсявания.
- Паркирайте уреда само на равно място.

### Фигура 3

- Да се провери нивото на маслото. (за повече информации вижте глава Поддръжка)

### **ВНИМАНИЕ**

*Никога не оставяйте двигателя да работи без въздушен филтър, тъй като това води до повишено износване на двигателя.*

- Проверете въздушния филтър за замърсявания и увреждания. Сменете въздушния филтър според степента на замърсяване.
- Развийте капака на резервоара за гориво.

### Фигура 4

- Налейте гориво.  
Максимално ниво на пълнене до отстъпа на филтъра.  
**Указание:** Пълнете само безоловен бензин. Да не се надвишава максималното ниво на пълнене. Внимавайте за това, в резервоара за гориво да не попадат нито замърсявания нито вода. Никога не използвайте престо-ял бензин. Никога не смесвайте бензина с масло.  
(имайте пред вид глава Указания за безопасност!)
- Проверете експлоатационната сигурност на задвижвания с двигател уред. Ако уредът не е в исправност, не стартирайте двигателя.

## Експлоатация

### Фигура 5

- Отваряне на крана за гориво

### Фигура 6

- Свържете дросела.  
**Указание:** Не свързвайте дросела, когато двигателят е топъл.

### Фигура 7

- Включете прекъсвача на двигателя.

### Фигура 8

- Дръпнете леко жилото на стартера, докато се достигне съпротивление, след това издърпайте силно по посока на стрелката. Леко върнете назад жилото на стартера.

**Указание:** Не оставяйте жилото на стартера да се върне бързо назад, тъй като дръжката може да предизвика увреждания на стартера.

### Фигура 9

- Щом двигателят загрее и работи стабилно, отворете дросела.

## Край на работата

### Фигура 10

- Изключете прекъсвача на двигателя.

### Фигура 11

- Затворете крана за гориво.

## Грижи и поддръжка

### ⚠ ПРЕДУПРЕЖДЕНИЕ

Преди начало на всички дейности, свързани с поддръжката и обслужването оставяйте двигателя да се охлади.

За да се избегне непреднамерено стартиране на двигателя, извадете ключа на запалителните свещи.

За да се избегнат усложнения, ремонтите и монтажа на резервни части на уреда да се извършват само от оторизирания сервиз.

→ Уредът се поставя върху равна плоскост.

### Преглед на поддръжката

|  | Преди всяка експлоатация | Еднократно след 1 месец | Еднократно след 20 часа | На всеки 3 месеца | На всеки 50 часа | На всеки 6 месеца | На всеки 100 часа | Ежегодно | На всеки 300 часа | На всеки 2 години |
|--|--------------------------|-------------------------|-------------------------|-------------------|------------------|-------------------|-------------------|----------|-------------------|-------------------|
| Проверете здравината на закрепване на всички болтови съединения. Затегнете хлабавите връзки. | X                        |                         |                         |                   |                  |                   |                   |          |                   |                   |
| Проверете двигателя за утечки на масло и гориво. Отстранете наличните утечки.                | X                        |                         |                         |                   |                  |                   |                   |          |                   |                   |
| Да се провери нивото на маслото.   | X                        |                         |                         |                   |                  |                   |                   |          |                   |                   |
| Да се провери въздушния филтър.  | X                        |                         |                         |                   |                  |                   |                   |          |                   |                   |
| Да се смени маслото.   |                          | X                       |                         |                   |                  | X                 |                   |          |                   |                   |
| Да се почисти въздушния филтър.  |                          |                         |                         | X                 |                  |                   |                   |          |                   |                   |
| Почистете чашата за утайки.  |                          |                         |                         |                   |                  | X                 |                   |          |                   |                   |
| Запалителната свещ да се провери и почисти.  |                          |                         |                         |                   |                  | X                 |                   |          |                   |                   |
| Почистете искроуловителя (не се съдържат в обема на доставката).                             |                          |                         |                         |                   |                  | X                 |                   |          |                   |                   |
| Сменете запалителната свещ.  |                          |                         |                         |                   |                  |                   |                   | X        |                   |                   |
| Сменете въздушния филтър (само хартиения филтър).  |                          |                         |                         |                   |                  |                   |                   | X        |                   |                   |
| Проверете и настройте хлабината на клапана.  |                          |                         |                         |                   |                  |                   |                   | O        |                   |                   |
| Почистете резервоара за гориво и горивния филтър.  |                          |                         |                         |                   |                  |                   |                   | O        |                   |                   |
| Да се отстранят остатъците от горене в горивната камера.                                     |                          |                         |                         |                   |                  |                   |                   | O        |                   |                   |
| Проверете горивопровода, ако е нужно, го сменете.  |                          |                         |                         |                   |                  |                   |                   |          |                   | O                 |

X Извършва се от потребителя

O Извършва се само от сервиза



## Проверка на нивото на маслото

- Изключете прекъсвача на двигателя.
- Паркирайте уреда само на равно място.

### Фигура 3

- Отстранете маслоналивния винт с маслоизмерителната пръчка и изтрийте маслоизмерителната пръчка.
- Пъхнете маслоналивния винт с маслоизмерителната пръчка до край в отвора за пълнене на масло (не го завинтвайте) и го извадете отново. Отчетете нивото на маслото.
- При ниско ниво на маслото: Напълнете моторно масло (SAE 10 W30) до долния ръб на отвора за пълнене. (Вижте максималното количество на пълнене в "Технически данни").
- Завийте маслоналивния винт.

## Смяна на масло

Извършвайте смяна на маслото при топъл двигател.

### Фигура 12

- Отстранете маслоналивния винт с маслоизмерителната пръчка и изтрийте маслоизмерителната пръчка.
- Развийте винта за изпускане на масло и излейте в съд маслото.
- Завийте и затегнете винта за изпускане на масло.
- Паркирайте уреда само на равно място.
- Напълнете моторно масло (SAE 10 W30) до долния ръб на отвора за пълнене. (Вижте максималното количество на пълнене в "Технически данни").
- Завийте маслоналивния винт.

## Проверка на въздушния филтър

### Фигура 13

- Свалете корпуса на въздушния филтър.
- Почистете замърсените филтриращи елементи или ги сменете.
- Сменете повредените филтриращи елементи.
- Отново сглобете въздушния филтър.

## Почистете чашата за утайки

### Фигура 14

- Затворете крана за гориво.
- Развийте чашата за утайки.
- Свалете кръглото уплътнение.
- Почистете чашата за утайки и кръглото уплътнение в негорим разтворител и ги оставете да изсъхнат.
- Поставете кръглото уплътнение в крана за гориво.
- Завийте чашата за утайки и я затегнете.
- Отваряне на крана за гориво
- Проверете плътността на чашата за утайки.
- При липса на плътност сменете кръглото уплътнение.

## Проверете запалителната свещ

### Фигура 15

- Да се извади щекер запалителна свещ.
- Почистете запалителната свещ и нейната околност.
- Развийте запалителната свещ.
- Сменете запалителната свещ с износени електроди или счупен изолатор.

### Фигура 16

- Проверете разстоянието на електродите на запалителната свещ.

### **ВНИМАНИЕ**

*Хлабавите запалителни свещи могат да се прегреят и да повредят двигателя.*

*Твърде силно затегнатата запалителна свещ уврежда резбата в главата на цилиндъра.*

*Непременно спазвайте указанията за затягане на запалителната свещ.*

- Завийте запалителната свещ внимателно на ръка. Не прегъвайте резбата.
- Завъртете докрай запалителната свещ с ключа за свещи и я затегнете както следва:  
Затягайте използваните запалителни свещи с 1/8...1/4 оборота.  
Затягайте новите запалителни свещи с 1/2 оборот.
- Да се постави щекер запалителна свещ.

## Почистете искроуловителя

Искроуловителят не се съдържа в обема на доставката.

Фигура 17

- Развийте 3 болта.
- Свалете ламарината за отработените газове.
- Развийте 4 болта.
- Свалете защитата на заглушителя.
- Развийте болта.
- Извадете искроуловителя от заглушителя.
- Почистете саждите от цедката на искроуловителя с четка.
- Проверете цедката за счупвания и дупки.
- Сменете повредения искроуловител.
- Поставете отново искроуловителя и сглобете шумозаглушителя.

## Транспорт

- Преди разтоварване оставете двигателя да се охлади за минимум 15 минути.

### ⚠ **ОПАСНОСТ**

*Горивните пари или разлято гориво могат да се възпламенят. При транспорт дръжте двигателя водоравно, за да се избегне разливане на гориво.*

### ⚠ **ПРЕДУПРЕЖДЕНИЕ**

*Опасност от нараняване и увреждания! При транспортиране имайте пред вид теглото на уреда.*

## Съхранение

- Да се извади щекер запалителна свещ.
- Да се смени моторното масло.
- Оставете двигателя да се охлади минимум 1/2 час.

### **ВНИМАНИЕ**

*Проникналата в шумозаглушителя или въздушния филтър вода може да причини щети на двигателя.*

- Почистете външните повърхности.
- Поправете уврежданията на лака, смажете леко чувствителните към ръжда повърхности.

- При съхранение над един месец изпуснете горивото.
- Развинтете запалителната свещ.
- Налейте 5...10 см<sup>3</sup> моторно масло в цилиндъра.
- Изтеглете няколко пъти жилото на стартера, за да разпределите маслото в двигателя.
- Завийте запалителната свещ.
- Издърпайте бавно въжето на стартера, докато почувствате съпротивление.
- Бавно отпуснете жилото на стартера.

### ⚠ **ОПАСНОСТ**

*Опасност от експлозия. Не съхранявайте двигателя в близост до огън или електрически уреди, ако в резервоара има гориво.*

### ⚠ **ПРЕДУПРЕЖДЕНИЕ**

*Опасност от нараняване и повреда! При съхранение имайте пред вид теглото на уреда.*

### **Указание:**

- За да го защитите от ръжда, не съхранявайте двигателя на места с повишена влажност на въздуха.
- За защита от утечки затваряйте крапа за гориво и тогава, когато резервоарът е изпразнен.
- Съхранявайте двигателя в хоризонтално положение, в противен случай може да изтече масло или гориво.
- За защита от прах покривайте двигателя.

## Помощ при неизправности

### Указание:

При повреди, които не са посочени в тази глава, при случай на колебание и при изрично указание потърсете авторизирания сервиз.

| Грешка                               | Причина  | Отстраняване  |
|--------------------------------------|--|---|
| Моторът не стартира                  | Прекъсвачът на двигателя е изключен.                             | Включете прекъсвача на двигателя.   |
|                                      | Горивният кран е затворен.                                       | Отворете крана за гориво.   |
|                                      | Дросел на карбуратора отворен.                                   | Затворете дросела на карбуратора, освен ако двигателят не е топъл.  |
|                                      | Недостиг на гориво   | Напълнете резервоара.   |
|                                      | Неправилно или старо гориво.                                     | Изпразнете резервоара за гориво и карбуратора.<br>Налейте подходящо, прясно гориво в резервоара.          |
|                                      | Замърсена запалителна свещ, неправилно състояние на електродите. | Почистете запалителната свещ.<br>Проверете запалителната свещ за увреждания и състоянието на електродите. |
|                                      | Дефектна запалителна свещ.                                       | Сменете запалителната свещ.   |
|                                      | Мокра запалителна свещ.  | Изсушете запалителната свещ и я завийте отново.   |
| Ниска мощност на двигателя           | Замърсен въздушен филтър.  | Проверете въздушния филтър, при необходимост го почистете.  |
|                                      | Недостиг на гориво   | Напълнете резервоара.   |
|                                      | Неправилно или старо гориво.                                     | Изпразнете резервоара за гориво и карбуратора.<br>Налейте подходящо, прясно гориво в резервоара.          |
| Твърде малка или липсваща компресия. | Запалителната свещ не е стегната достатъчно.                     | Затегнете запалителната свещ.   |

## Технически данни

|   |                 | G200FA                    | G250FA | G300FA |
|---|-----------------|---------------------------|--------|--------|
| Мощност   | kW              | 4.1                       | 5.2    | 6.8    |
| Диаметър на цилиндъра                             | мм              | 68                        | 75     | 80     |
| Ход на буталото                                   | мм              | 54                        | 57     | 60     |
| Обем на двигателя                                 | cm <sup>3</sup> | 196                       | 252    | 302    |
| Вид гориво  |                 | безоловен бензин (86 ROZ) |        |        |
| Съдържание на резервоара                          | л               | 3.6                       | 4.0    | 6.0    |
| Тип моторно масло                                 |                 | SAE 10 W30                |        |        |
| максимално количество на пълнене на моторно масло | л               | 0,6                       | 0,7    | 0,9    |
| Запалителна свещ                                  |                 | F7RTC                     |        |        |
| Разстояние на контактите                          | мм              | 0.7..0.00.8               |        |        |
| Дължина   | мм              | 313                       | 360    | 375    |
| Широчина  | мм              | 370                       | 370    | 420    |
| Височина  | мм              | 345                       | 370    | 425    |
| Тегло   | кг              | 16                        | 16.5   | 26     |

**Запазваме си правото на технически изменения!**

## Väga austatud klient,



Enne sesadme esmakordset kasutuselevõttu lugege läbi algupärane kasutusjuhend, toimige sellele vastavalt ja hoidke see hilisema kasutamise või uue omaniku tarbeks alles.

### Sisukord

|                                      |    |   |
|--------------------------------------|----|---|
| Üldmärkusi . . . . .                 | ET | 1 |
| Ohutusosalased märkused . . . . .    | ET | 1 |
| Käsitsemine . . . . .                | ET | 2 |
| Korrashoid ja tehnohooldus . . . . . | ET | 4 |
| Transport . . . . .                  | ET | 6 |
| Ladustamine . . . . .                | ET | 6 |
| Abi häirete korral . . . . .         | ET | 7 |
| Tehnilised andmed . . . . .          | ET | 8 |

### Üldmärkusi

#### Ohuastmed

##### △ OHT

Osutab vahetult ähvardavale ohule, mis võib põhjustada tõsiseid kehavigastusi või lõppeda surmaga.

##### △ HOIATUS

Osutab võimalikule ohtlikule olukorrale, mis võib põhjustada tõsiseid kehavigastusi või lõppeda surmaga.

##### △ ETTEVAATUS

Viide võimalikule ohtlikule olukorrale, mis võib põhjustada kergeid vigastusi.

##### TÄHELEPANU

Viide võimalikule ohtlikule olukorrale, mis võib põhjustada materiaalselt kahju.

### Ohutusosalased märkused

##### △ OHT

- Isikutele, kes ei saa käesolevast kasutusjuhendist aru, on mootori käitamine keelatud.
- Seadet ei tohi kasutada lapsed ega noorukid.  
Hoidke lapsed põhimõtteliselt seadest eemal.
- Plahvatusohtlikes piirkondades kasutamine on keelatud.
- Mootori kasutamisel ohtlikes piirkondades (nt tanklates) tuleb järgida asjakohaseid ohutuseeskirju.

- Mootorit ruumides käitades tuleb hoolitseda küllaldase õhutamise ja heitgaaside väljajuhtimise eest (mürgitusoht).
- Heitgaasid on mürgised ja tervisele kahjulikud - ärge hingake sisse.
- Kasutada tohib ainult kasutusjuhendis nimetatud kütust. Plahvatusoht sobimatute kütuste puhul. Vt peatükist „Tehnilised andmed“.
- Ärge käitage mootorit, kui kütust on maha läinud, vaid viige seade mõnda teise kohta ja vältige sädemete tekkimist.
- Säilitage kütust ainult selleks ettenähtud anumates.
- Ärge säilitage ega kasutage kütust ning ärge loksutage kütust maha, kui läheduses on lahtine tuli või seadmed, millele on süüteleek või mis võivad tekitada sädemeid (nt ahjud, küttekatlad, veesoojendid jne).
- Tankides ja kütuse säilituskohas on keelatud suitsetamine ning lahtise tule kasutamine.
- Ärge valage paaki liiga täis. Ärge ületa-ge täitetutsil olevat max-tähist.
- Kütuse lisamine peab toimuma hästi õhutatud ruumis, kui mootor seisab. Bensiin on äärmiselt tuleohtlik ja teatud tingimustel plahvatusohtlik. Pärast tankimise lõpetamist veenduge, et kütusepaagi kaas oleks korralikult kinni.
- Vältige kütuse korduvat või pikemaajalist kontakti nahaga ning aurude sissehingamist.
- Soojal mootoril tuleb lasta enne kütuse lisamist 2 minutit jahtuda.
- Hoidke kergesti süttivad esemed ja materjalid summutist ohutus kauguses (vähemalt 2 m).
- Ärge käitage mootorit ilma summutita. Kontrollige ja puhastage seda regulaarsete ajavahemike tagant ning vahetage vajadusel välja.
- Ärge kasutage mootorit metsa või võsa-ga kaetud maastikul või rohumaal, kui summutil puudub sädemepüüdur

- Ärge muutke reguleerimisvedrusid, reguleerimismehhanisme või muid osi, kui sellega võib kaasneda mootori pöörete suurenemine.
- Põletusohu! Ärge puudutage tulist summutit, silindreid ega jahutusribisid. Enne suletud ruumides ladustamist laske mootoril jahtuda.
- Hoidke käed ja jalad liikuvatest või pöörlevatest osadest alati ohutuskauguses.
- Kui mootor töötab, ei tohi süütekaablit ega süüteküünalt puudutada.

#### △ HOIATUS

- Ärge laske mootoril töötada, kui õhufilter on ära võetud ning sissevõetutusi kohal puudub kate. Erandiks on seadistustööd.
- Kui kütusesüsteem on defektne või lekib, ei tohi mootorit käitada. Kontrollige kütusesüsteemi regulaarselt ja vahetage defektsed komponendid välja.
- Sells juhendis sisalduvad ohutusnõuded ei saa katta kõiki kasutustingimusi. Hoolitsege hooldustöid tehes ning seadet kasutades põhimõtteliselt piisavate ohutusmeetmete rakendamise eest.

#### △ ETTEVAATUS

Jälgige, et radiaatori ribid ja starteri tross oleksid vabad rohust ja muust mustusest. Nii väldite tule- või mootori kahjustamise ohtu.

#### TÄHELEPANU

- Kasutage ainult mootori tootja originaalosi. Muud osad võivad mootori rikuda ja selle kasutusega lühendada.
- Kasutage ainult uut kütust. Vana kütus võib põhjustada ladestuste tekkimist karburaatoris ning vähendada mootori võimsust.
- Et vältida starteri vigastamist, ei tohi starteri trossi tõmmata, kui mootor töötab.

## Käsitsemine

### Seadme osad

Joonis 1

- 1 Summuti
- 2 Õli täitekruvi koos õlitaseme mõõtvaradaga
- 3 Õli väljalaskekruvi
- 4 Mootori lüliti
- 5 Starteri tross
- 6 Kütusekraan
- 7 Õhuklapp
- 8 Õhufilter
- 9 Süüteküünal
- 10 Kütusepaak
- 11 Kütusepaagi kaas

### Enne seadme kasutuselevõttu

Joonis 2

- Lülitage mootori lüliti välja.
- Kontrollige mootorit õli või kütuse lekete osas. Kõrvaldage olemasolevad leked.
- Kontrollige, kas keermesühendused on korralikult kinni. Pingutage lahtisi ühendusi.
- Kontrollige summuti ja starteri ümbrust mustuse osas. Kõrvaldage olemasolev mustus.
- Asetada masin tasasele maapinnale.

Joonis 3

- Kontrollige õlitaset.  
(täpsemat infot vt peatükist "Hooldus")

#### TÄHELEPANU

Ärge kunagi käitage mootorit ilma õhufiltrita, sest see põhjustab mootori kiiremat kulumist.

- Kontrollige õhufiltrit mustuse ja vigastuste osas.  
Olenevalt määrdumise astmest tuleb õhufiltrit puhastada.
- Kruvige maha kütusepaagi kaas.

Joonis 4

- Valage kütus sisse.  
Maksimaalne täitekõrgus kuni filtri servani.

**Märkus:** Kasutage ainult pliivaba autobensiini. Maksimaalset täitetaset ei tohi ületada. Jälgige, et kütusepaaki ei sa- tuks mustust või vett. Ärge kunagi kasu- tage seisnud bensiini. Ärge kunagi segage kütust õliga.

(Järgige peatükis "Ohutusnõuded" õel- dut!)

- Kontrollige mootoriga käitatava sead- me tööohutust ja töökindlust. Kui seade ei ole korras, ärge käivitage mootorit.

## Käitamine

Joonis 5

- Avage kütusekraan

Joonis 6

- Sulgege õhuklapp.

**Märkus:** Ärge sulgege õhuklappi, kui mootor on soe.

Joonis 7

- Lülitage sisse mootori lüliti.

Joonis 8

- Tõmmake kergelt starteri trossi, kuni jõuate takistuseni, seejärel tõmmake tu- gevasti noole suunas lõpuni. Laske starteri tross rahulikult tagasi.

**Märkus:** Ärge laske starteri trossil hoo- ga tagasi paiskuda, sest käepide võib starterit vigastada.

Joonis 9

- Niipea kui mootor on soojeneud ja töö- tab stabiilselt, avage õhuklapp.

## Töö lõpetamine

Joonis 10

- Lülitage mootori lüliti välja.

Joonis 11

- Sulgege kütusekraan.

## Korrashoid ja tehnohooldus

### ⚠ HOIATUS

Enne kõigi hooldustööde algust laske mootoril jahtuda. Et vältida mootori kogemata käivitumist tuleb süüteküünla konnektor maha tõmmata.

Et vältida ohtlikke olukordi, tohib remonttöid ja varuosade paigaldamist teostada ainult volitatud klienditeenindus.

➔ Pange pühkimismasin tasasele pinnale.

### Ülevaade hooldustöödest

|   | Enne iga töökorda | Üks kord 1 kuu järel | Üks kord 20h järel | Iga 3 kuu järel<br>Iga 50h järel | Iga 6 kuu järel<br>Iga 100h järel | Kord aastas<br>Iga 300h järel | Iga 2 aasta järel |
|---|-------------------|----------------------|--------------------|----------------------------------|-----------------------------------|-------------------------------|-------------------|
| Kontrollige, kas keermesühendused on korralikult kinni. Pingutage lahtisi ühendusi. | X                 |                      |                    |                                  |                                   |                               |                   |
| Kontrollige mootorit õli või kütuse lekete osas. Kõrvaldage olemasolevad lekked.    | X                 |                      |                    |                                  |                                   |                               |                   |
| Kontrollige õlitaset.   | X                 |                      |                    |                                  |                                   |                               |                   |
| Õhufiltri kontrollimine.  | X                 |                      |                    |                                  |                                   |                               |                   |
| Vahetage õli.   |                   | X                    |                    |                                  | X                                 |                               |                   |
| Puhastage õhufilter.  |                   |                      | X                  |                                  |                                   |                               |                   |
| Puhastage settetopsi.   |                   |                      |                    |                                  | X                                 |                               |                   |
| Kontrollige süüteküünalt ja puhastage.  |                   |                      |                    |                                  | X                                 |                               |                   |
| Puhastage sädemepüüdjat (ei kuulu tarnekomplekti).                                  |                   |                      |                    |                                  | X                                 |                               |                   |
| Vahetage süüteküünal välja.   |                   |                      |                    |                                  |                                   | X                             |                   |
| Vahetage õhufilter välja (ainult paberfilter).                                      |                   |                      |                    |                                  |                                   | X                             |                   |
| Kontrollige ja reguleerige ventiili lõtku.  |                   |                      |                    |                                  |                                   | O                             |                   |
| Puhastage kütusepaakii ja kütusefiltrit.  |                   |                      |                    |                                  |                                   | O                             |                   |
| Eemaldage põlemisruumist põlemisjägid.  |                   |                      |                    |                                  |                                   | O                             |                   |
| Kontrollige kütusevoolikut, vajadusel vahetage välja.                               |                   |                      |                    |                                  |                                   |                               | O                 |

X Teostab kasutaja

O Teostab klienditeenindus



## Kontrollige õlitaset

- Lülitage mootori lüliti välja.
  - Asetada masin tasasele maapinnale.
- Joonis 3
- Eemaldage õli täitekruvi koos õlitaseme mõõtvardaga ja pühkige mõõtvarras puhtaks.
  - Torgake õli täitekruvi koos õlitaseme mõõtvardaga õli täiteavasse (ärge kruvige sisse) ja tõmmake uuesti välja. Lugege õlinäitu.
  - Kui õlitase on madal:  
Lisage mootoriõli (SAE 10 W30) kuni täiteava alaservani.  
(Maksimaalset täitekogust vt osast „Tehnilised andmed“).
  - Keerake õli täitekruvi peale.

## Õlivahetus

- Vahetage õli, kui mootor on soe.
- Joonis 12
- Eemaldage õli täitekruvi koos õlitaseme mõõtvardaga ja pühkige mõõtvarras puhtaks.
  - Keerake õli väljalaskekruvi välja ja koguge õli kokku.
  - Keerake õli väljalaskekruvi sisse ja pingutage.
  - Asetada masin tasasele maapinnale.
  - Lisage mootoriõli (SAE 10 W30) kuni täiteava alaservani.  
(Maksimaalset täitekogust vt osast „Tehnilised andmed“).
  - Keerake õli täitekruvi peale.

## Õhufiltri kontrollimine

- Joonis 13
- Võtke õhufiltri korpus ära.
  - Puhastage määrduvad filtrielemente või vahetage need välja.
  - Vahetage defektsed filtrielemendid välja.
  - Pange õhufilter jälle kokku.

## Puhastage settetopsi.

- Joonis 14
- Sulgege kütusekraan.
  - Kruvige seetetops välja.
  - Võtke O-tihend ära.
  - Puhastage settetopsi ja O-tihendit mittepõlevas lahustis ja laske kuivada.
  - Paigaldage O-tihend kütusekraani.
  - Keerake settetops sisse ja pingutage.
  - Avage kütusekraan
  - Kontrollige settetopsi tihedust.
  - Kui O-tihend lekib, vahetage see välja.

## Süüteküünla kontrollimine

- Joonis 15
- Tõmmake süüteküünla konnektor maha.
  - Puhastage süüteküünalt ja selle ümbrust.
  - Kruvige süüteküünal välja.
  - Vahetage süüteküünal välja, kui selle elektroodid on kulunud või isolator katki.

- Joonis 16
- Kontrollige süüteküünla elektroodide vahet.

## TÄHELEPANU

*Kui süüteküünal ei ole tugevasti kinni, võib see üle kuumeneda ja mootorit kahjustada. Liiga tugevasti pingutatud süüteküünal viigastab silindripea keermeid. Järgige kindlasti juhiseid süüteküünla kinnikeeramiseks.*

- Keerake süüteküünal ettevaatlikult käega sisse. Jälgige, et keermed oleksid otse.
- Keerake süüteküünalt küünlavõtmega lõpuni ja pingutage järgmisel viisil:  
Keerake kasutatud süüteküünal 1/8...1/4 pööret kinni.  
Keerake uus süüteküünal 1/2 pööret kinni.
- Torgake süüteküünla konnektor kohale.

## Sädemepüüdja puhastamine

Sädemepüüdja ei kuulu tarnekomplekti.

Joonis 17

- Keerake 3 kruvi välja.
- Võtke ära heitgaasi deflektor.
- Keerake 4 kruvi välja.
- Võtke ära summuti kaitse.
- Keerake kruvi välja.
- Tõmmake sädemepüüdja summutist välja.
- Puhastage sädemepüüdja sõel harjaga tahmast.
- Kontrollige sõela murdunud kohtade ja aukude suhtes.
- Vahetage välja defektne sädemepüüdja.
- Pange sädemepüüdja jälle kohale ja monteerige summuti kokku.

## Transport

- Enne pealelaadimist laske mootoril vähemalt 15 minutit jahtuda.

### ⚠ OHT

*Kütuseaurud või mahaläinud kütus võivad põlema süttida. Hoidke mootorit transportdil horisontaalses asendis, et vältida kütuse mahaloksumist.*

### ⚠ HOIATUS

*Traumade ja kahjustuste oht! Transportimisel pidage silmas masina kaalu.*

## Ladustamine

- Tõmmake süüteküünla konektor maha.
- Vahetage mootoriõli.
- Laske mootoril vähemalt 1/2 tundi jahtuda.

### TÄHELEPANU

*Summutisse või õhufiltrisse tunginud vesti võib põhjustada mootori kahjustusi.*

- Puhastage välispindu.
- Parandage lakikahjustused, õlitage kergelt rooste suhtes vastuvõtlikke pindu.
- Kui lasutamine kestab kauem kui üks kuu, laske kütus välja.
- Kruvige süüteküünal välja.
- Valage silindrisse 5...10 cm<sup>3</sup> mootoriõli.
- Tõmmake mitu korda starteri trossi, et õli leviks mootoris laiali.
- Keerake süüteküünal sisse.
- Tõmmake starteri trossi aeglaselt, kuni tunnete takistust.
- Laske starteri tross aeglaselt tagasi.

### ⚠ OHT

*Plahvatusoht. Ärge ladustage mootorit leekide ega elektriliste seadmete läheduses, kui paagis on veel kütust.*

### ⚠ HOIATUS

*Traumade ja kahjustuste oht! Ladustamisel jälgige seadme kaalu.*

### Märkus:

- Kaitseks rooste eest ärge ladustage mootorit suure õhuniiskusega kohtades.
- Kaitseks lekete eest sulgege kütusekraan, seda ka juhul, kui paak on tühi.
- Ladustage mootorit horisontaalselt, vastasel korral võib õli või kütus välja voolata.
- Kaitseks tolmu eest katke mootor kinni

## Abi häirete korral

### Märkus:

Häirete puhul, mida selles peatükis mainitud pole, kahtluse korral ja silmnähtaval juhtumil pöörduda autoriseeritud klienditeeninduse poole.

| Vead                                 | Põhjus                                     | Kõrvaldamine  |
|--------------------------------------|--|---|
| Mootor ei käivitu                    | Mootorilüliti on välja lülitatud.          | Lülitage sisse mootorilüliti.   |
|                                      | Kütusekraan suletud.                       | Avage kütusekraan.  |
|                                      | Õhuklapp avatud.                           | Sulgege õhuklapp, v.a juhul, kui mootor on soe.   |
|                                      | Kütusepuudus                               | Täitke paak.  |
|                                      | Vale või vana kütus.                       | Tühjendage kütusepaak ja karbu-<br>raator.<br>Valage paaki sobivat, värsket kütust.         |
|                                      | Süüteküünal must, elektrodide vahe vale.   | Puhastage süüteküünalt.<br>Kontrollige süüteküünalt vigastuste suhtes ja elektrodide vahet. |
|                                      | Süüteküünal on defektne.                   | Vahetage süüteküünal välja.   |
|                                      | Süüteküünal märg.                          | Kuivatage süüteküünalt ja kruvige uuesti sisse.   |
| Väike mootorivõimsus                 | Õhufilter on must.                         | Kontrollige õhufilt5rit, vajadusel puhastage.   |
|                                      | Kütusepuudus                               | Täitke paak.  |
|                                      | Vale või vana kütus.                       | Tühjendage kütusepaak ja karbu-<br>raator.<br>Valage paaki sobivat, värsket kütust.         |
| Liiga väike või puuduv kompressioon. | Süüteküünal ei ole korralikult pingutatud. | Pingutage süüteküünalt.   |

## Tehnilised andmed

|                                   |                 | G200FA                        | G250FA | G300FA |
|-----------------------------------|-----------------|-------------------------------|--------|--------|
| Võimsus                           | kW              | 4,1                           | 5,2    | 6,8    |
| Silindri läbimõõt                 | mm              | 68                            | 75     | 80     |
| Kolvikäik                         | mm              | 54                            | 57     | 60     |
| Silindri maht                     | cm <sup>3</sup> | 196                           | 252    | 302    |
| Kütuseliik                        |                 | pliivaba autobensiin (86 ROZ) |        |        |
| Paagi maht                        | l               | 3,6                           | 4,0    | 6,0    |
| Mootoriõli tüüp                   |                 | SAE 10 W30                    |        |        |
| mootoriõli maksimaalne täitekogus | l               | 0,6                           | 0,7    | 0,9    |
| Süüteküüнал                       |                 | F7RTC                         |        |        |
| Kontaktide vahe                   | mm              | 0,7...0,8                     |        |        |
| Pikkus                            | mm              | 313                           | 360    | 375    |
| Laius                             | mm              | 370                           | 370    | 420    |
| Kõrgus                            | mm              | 345                           | 370    | 425    |
| Kaal                              | kg              | 16                            | 16,5   | 26     |

***Tehniliste muudatuste õigused reserveeritud!***

## Godājamais klient,



Pirms ierīces pirmās lietošanas izlasiet instrukcijas oriģinālvalodā, rīkojieties saskaņā ar norādījumiem tajā un uzglabājiet to vēlākai izmantošanai vai turpmākiem lietotājiem.

### Satura rādītājs

|  |    |   |
|--|----|---|
| Vispārējās piezīmes . . . . .                    | LV | 1 |
| Drošības norādījumi . . . . .                    | LV | 1 |
| Apkalpošana . . . . .                            | LV | 2 |
| Kopšana un tehniskā apkope . . . . .             | LV | 4 |
| Transportēšana . . . . .                         | LV | 6 |
| Glabāšana . . . . .                              | LV | 6 |
| Palīdzība darbības traucējumu gadījumā . . . . . | LV | 7 |
| Tehniskie dati . . . . .                         | LV | 8 |

### Vispārējās piezīmes

#### Riska pakāpes

##### ⚠ **BĪSTAMI**

Norāde par tieši draudošām briesmām, kuras izraisa smagas traumas vai nāvi.

##### ⚠ **BRĪDINĀJUMS**

Norāde par iespējami draudošām briesmām, kuras var izraisīt smagas traumas vai nāvi.

##### ⚠ **UZMANĪBU**

Norāda uz iespējami bīstamu situāciju, kura var radīt vieglus ievainojumus.

##### **IEVĒRĪBAI**

Norāde par iespējami bīstamu situāciju, kura var radīt materiālos zaudējumus.

### Drošības norādījumi

##### ⚠ **BĪSTAMI**

- Personas, kuras nesaprot šo ekspluatācijas instrukciju, nedrīkst lietot motoru.
- Aparātu aizliegts izmantot bērniem vai jauniešiem.  
Bēmi jāsgargā no aparāta.
- Ierīci aizliegts izmantot sprādzienbīstamās zonās.
- Strādājot ar motoru paaugstinātas bīstamības apstākļos (piemēram, degvielas uzpildes stacijās), jāievēro atbilstošie drošības noteikumi.

- Izmantojot motoru telpās, ir jānodrošina pietiekoša ventilācija un atgāzu izvade (saindēšanās briesmas).
- Atgāzes ir indīgas un veselībai kaitīgas, tās nedrīkst ieelpot.
- Drīkst izmantot tikai lietošanas instrukcijā norādīto degvielu. Lietojot neatbilstošu degvielu, pastāv sprādzienbīstamība. Skatīt nodaļu "Tehniskie dati".
- Neizmantojiet motoru, ja ir izlieta degviela; aiznesiet aparātu uz citu vietu un novērsiet jebkāda veida dzirksteļu rašanos.
- Degvielu uzglabājiet tikai atļautajās tvertnēs.
- Neuzglabājiet, neizlejiet vai neizmantojiet degvielu atklātas uguns vai tādu iekārtu kā krāšņu, apkures katlu, ūdens sildītāju utt. tuvumā, kur var rasties aizdedzes liesma vai dzirksteles.
- Uzpildot degvielu un degvielas uzglabāšanas vietas tuvumā nedrīkst smēķēt vai izmantot atklātu liesmu.
- Nepārpildiet degvielas tvertni. Nepārsniedziet uzpildīšanas uzgaļa MAX atzīmi.
- Degvielas uzpildi drīkst veikt tikai labi vēdinātā telpā un kad ir izslēgts motors. Benzīns ir īpaši ugunsbīstams un eksplozīvs notiekot apstākļos. Pēc degvielas uzpildes pārliecinieties, ka ir labi noslēgta degvielas tvertnes vāciņš.
- Izvairieties no atkārtota vai ilgstoša degvielas kontakta ar ādu, kā arī no tvaiku ieelpošanas.
- Siltam motoram pirms degvielas uzpildes ļaujiet 2 minūtes atdzist.
- Turiet no trokšņu slāpētāja atstātus (vismaz 2 m) viegli uzliesmojošus priekšmetus un materiālus.
- Nedarbiniet motoru bez trokšņu slāpētāja un veiciet tam regulāru pārbaudi, tīrīšanu un vajadzības gadījumā to noņemiet.
- Neizmantojiet motoru mežā, krūmos vai zālē, neaprikojot izpūtēju ar dzirksteļu uztvērēju.

- *Neveiciet regulēšanas atsperu, regulēšanas stieņu vai citu daļu pārregulēšanu, kas var veicināt motora apgriezienu skaita palielināšanos.*
- *Apdedzināšanās risks! Nepieskarieties karstiem trokšņu slāpētājiem, cilindriem vai dzesētājrībām.*  
*Pirms uzglabāšanas slēgtās telpās ļaujiet motoram atdzist.*
- *Nelieciet rokas un kājas kustīgu vai rotējošu daļu tuvumā.*
- *Kamēr darbojas motors, nepieskarieties aizdedzes kabeļiem vai aizdedzes svecei.*

#### △ **BRĪDINĀJUMS**

- *Izņemot regulēšanas darbus, nedarbiniet motoru ar noņemtu gaisa filtru vai iepilūdes caurules pārsegu.*
- *Nedarbiniet motoru, ja ir degvielas padeves sistēmas bojājumi un noplūdes. Regulāri pārbaudiet degvielas padeves sistēmu un nomainiet bojātās detaļas.*
- *Šīs instrukcijas drošības norādījumi nevar aptvert visus darba apstākļus. Veicot apkopes darbus un ekspluatācijas laikā veiciet pietiekamus drošības pasākumus.*

#### △ **UZMANĪBU**

*Dzesētājrības un startera auklu turiet tīras no zāles un citiem netīrumiem, lai novērstu ugunsgrēka vai motora bojājumu risku.*

#### **IEVĒRĪBAI**

- *Izmantojiet tikai motora ražotāja oriģinālās daļas. Citas daļas var sabojāt motoru un saīsināt tā kalpošanas laiku.*
- *Izmantojiet tikai jaunu degvielu. Veca degviela var radīt nogulsnes karburatorā un negatīvi ietekmēt motora jaudu.*
- *Kamēr darbojas motors, nevelciet startera auklu, lai novērstu startera bojājumus.*

## Apkalpošana

### Aparāta apraksts

#### Attēls 1

- 1 Trokšņu slāpētājs
- 2 Eļļas iepildes skrūve ar eļļas mērstieni
- 3 Eļļas nolaišanas skrūve
- 4 Motora slēdzis
- 5 Startera aukla
- 6 Degvielas aizgrieznis
- 7 Čoks
- 8 Gaisa filtrs
- 9 Aizdedzes svece
- 10 Degvielas tvertne
- 11 Degvielas tvertnes vāciņš

### Pirms ekspluatācijas sākšanas

#### Attēls 2

- Izslēdziet motora slēdzi.
- Pārbaudiet, vai motoram nav eļļas vai degvielas noplūdes. Likvidējiet pastāvošās noplūdes.
- Pārbaudiet visu skrūvsavienojumu fiksāciju. Pievelciet vaļīgos savienojumus.
- Pārbaudiet, vai zona ap trokšņu slāpētāju un starteri nav netīra. Notīriet pastāvošos netīrumus.
- Novietojiet aparātu līdzenā vietā.

#### Attēls 3

- Pārbaudiet eļļas līmeni.  
(detalizētu informāciju skatiet nodaļā "Apkope")

#### **IEVĒRĪBAI**

*Nekad nedarbiniet motoru bez gaisa filtra, jo tas var palielināt motora nodilumu.*

- Pārbaudiet, vai gaisa filtrs nav netīrs un bojāts.  
Atkarībā no netīrības pakāpes filtru iztīriet.
- Noskrūvējiet degvielas tvertnes vāciņu.

#### Attēls 4

- Iepildiet degvielu.  
Maksimālais uzpildes daudzums līdz filtra malai.

**Norāde:** Iepildiet tikai bezsvina automobiļu benzīnu. Nepārsniedziet maksimālo uzpildes robežu. Pievērsiet uzmanību tam, lai degvielas tvertnē nenonāk ne netīrumi, ne ūdens. Nekad neizmantojiet nostāvējušos benzīnu. Nekad nejauciet benzīnu ar eļļu. (Ievērojiet nodaļu "Drošības norādījumi"!)

- Pārbaudiet ar motoru darbināmā aparāta darba drošību. Ja aparāts tehniski nav darba kārtībā, nesāciet motora lietošanu.

## Darbība

Attēls 5

- Atvērt degvielas krānu

Attēls 6

- Noslēdziet čoku.

**Norāde:** Nenoslēdziet čoku, ja motors ir silts.

Attēls 7

- Ieslēdziet motora slēdzi.

Attēls 8

- Viegli pavelciet startera auklu, līdz jūtama pretestība, tad kārtīgi paraujiet bulciņas virzienā. Atvirziet startera auklu mierīgi atpakaļ.

**Norāde:** Neļaujiet startera auklai atlēkt atpakaļ, jo rokturis var radīt startera bojājumus.

Attēls 9

- Kolīdz motors ir silts un stabili darbojas, atveriet čoku.

## Darba beigšana

Attēls 10

- Izslēdziet motora slēdzi.

Attēls 11

- Aizveriet degvielas vārstu

## Kopšana un tehniskā apkope

### ⚠ BRĪDINĀJUMS

Pirms visu tīrīšanas un apkopes darbu sākšanas ļaujiet motoram atdzist. Lai novērstu motora nejaušu ieslēgšanos, izņemiet aizdedzes sveces spraudni.

Lai izvairītos no apdraudējumiem, labošanas darbus un maiņas detaļu iebūvi drīkst veikt tikai autorizēts klientu apkalpošanas dienests.

➔ Novietojiet aparātu uz tīrzenas virsmas.

### Apkopes pārskats

|  | Pirms katras ekspluatācijas | Vienu reizi pēc 1 mēneša | Vienu reizi pēc 20h | Ik pēc 3 mēnešiem<br>Ik pēc 50h | Ik pēc 6 mēnešiem<br>Ik pēc 100h | Ik gadu<br>Ik pēc 300h | Ik pēc 2 gadiem |
|--|-----------------------------|--------------------------|---------------------|---------------------------------|----------------------------------|------------------------|-----------------|
| Pārbaudiet visu skrūvsavienojumu fiksāciju. Pievelciet vaļīgos savienojumus.               | X                           |                          |                     |                                 |                                  |                        |                 |
| Pārbaudiet, vai motoram nav eļļas vai degvielas noplūdes. Likvidējiet pastāvošās noplūdes. | X                           |                          |                     |                                 |                                  |                        |                 |
| Pārbaudiet eļļas līmeni.   | X                           |                          |                     |                                 |                                  |                        |                 |
| Pārbaudiet gaisa filtru.   | X                           |                          |                     |                                 |                                  |                        |                 |
| Mainīt eļļu.   |                             | X                        |                     |                                 | X                                |                        |                 |
| Iztīrīt gaisa filtru.  |                             |                          | X                   |                                 |                                  |                        |                 |
| Iztīriet nosēdumu savācēju.  |                             |                          |                     |                                 | X                                |                        |                 |
| Izskrūvējiet un iztīriet aizdedzes sveci.  |                             |                          |                     |                                 | X                                |                        |                 |
| Iztīriet dzirksteļu slāpētāju (nav iekļauts piegādes komplektā).                           |                             |                          |                     |                                 | X                                |                        |                 |
| Nomainiet aizdedzes sveci.   |                             |                          |                     |                                 |                                  | X                      |                 |
| Nomainiet gaisa filtru (tikai papīra filtru).  |                             |                          |                     |                                 |                                  | X                      |                 |
| Pārbaudiet un noregulējiet vārstu brīvgājieni.   |                             |                          |                     |                                 |                                  | O                      |                 |
| Iztīriet degvielas tvertni un degvielas filtru.  |                             |                          |                     |                                 |                                  | O                      |                 |
| Iztīriet sadegšanas apleikas degkamerā.  |                             |                          |                     |                                 |                                  | O                      |                 |
| Pārbaudiet degvielas vadu, ja nepieciešams, nomainiet.                                     |                             |                          |                     |                                 |                                  |                        | O               |

X Veic lietotājs

O Veic klientu serviss



## Eļļas līmeņa pārbaude

- Izslēdziet motora slēdzi.
  - Novietojiet aparātu līdzenā vietā.
- Attēls 13
- Izņemiet eļļas iepildes skrūvi ar eļļas mērstieni un notīriet eļļas mērstieni.
  - Ievietojiet eļļas iepildes skrūvi ar eļļas mērstieni līdž galam eļļas iepildes atverē (neieskrūvējiet) un atkal izvelciet ārā. Pārbaudiet eļļas līmeni.
  - Ja ir zems eļļas līmenis: Iepildiet motoreļļu (SAE 10 W30) līdz iepildes atveres apakšmalai. (Maksimālo iepildāmo daudzumu skatīt "Tehniskajos datos")
  - Ieskrūvējiet eļļas iepildes skrūvi.

## Eļļas maiņa

- Eļļas nomainītu veiciet, kad ir silts motors.
- Attēls 12
- Izņemiet eļļas iepildes skrūvi ar eļļas mērstieni un notīriet eļļas mērstieni.
  - Izskrūvēt eļļas izplūdes skrūvi un iztecinaīt eļļu.
  - Ieskrūvēt eļļas izplūdes skrūvi un pievilkt.
  - Novietojiet aparātu līdzenā vietā.
  - Iepildiet motoreļļu (SAE 10 W30) līdz iepildes atveres apakšmalai. (Maksimālo iepildāmo daudzumu skatīt "Tehniskajos datos")
  - Ieskrūvējiet eļļas iepildes skrūvi.

## Gaisa filtra pārbaude

- Attēls 13
- Noņemiet gaisa filtra korpusu.
  - Netīros filtra elementus iztīriet vai nomainiet.
  - Bojātos filtra elementus nomainiet.
  - Samontējiet gaisa filtru.

## Nosēdumu savācēja tīrīšana

- Attēls 14
- Aizveriet degvielas vārstu
  - Izskrūvējiet nosēdumu savācēju.
  - Noņemiet blīvgredzenu.
  - Iztīriet nosēdumu savācēju un blīvgredzenu nedegošā šķīdinātājā un ļaujiet tiem nožūt.
  - Ievietojiet blīvgredzenu degvielas vārstā.
  - Ieskrūvējiet un pievelciet nosēdumu savācēju.
  - Atvērt degvielas krānu
  - Pārbaudiet nosēdumu savācēja hermētiskumu.
  - Ja konstatējat noplūdi, nomainiet blīvgredzenu.

## Aizdedzes sveces pārbaude

- Attēls 15
- Izņemt aizdedzes sveces kontaktdakšu.
  - Notīriet aizdedzes sveci un zonu ap to.
  - Izskrūvējiet aizdedzes sveci.
  - Ja aizdedzes svecei ir nolietojušies elektrodi vai nolūzis izolators, nomainiet to.

### Attēls 16

- Pārbaudiet spraugu starp aizdedzes sveces elektrodiem.

### IEVĒRĪBAI

*Valīga aizdedzes svece var pārkarst un sabojāt motoru.*

*Pārāk cieši pievilktā aizdedzes svece sabojā vītņi cilindra galvā.*

*Noteikti ievērojiet norādījumus par aizdedzes sveces pievilkšanu.*

- Ieskrūvējiet aizdedzes sveci uzmanīgi ar roku. Nepārgrieziet vītņi.
- Pagrieziet aizdedzes sveci līdž galam ar sveces atslēgu un šādi pievelciet: Lietotu aizdedzes sveci pievelciet par 1/8 - 1/4 apgriezieni. Jaunu aizdedzes sveci pievelciet par 1/2 apgriezieni.
- Iespraust aizdedzes sveces kontaktdakšu.

## Dzirksteju slāpētāja tīrīšana

Dzirksteju slāpētājs nav iekļauts piegādes komplektā.

### Attēls 17

- Izskrūvējiet ārā 3 skrūves.
- Noņemiet atgāzu deflektora plāksni.
- Izskrūvēt ārā 4 skrūves.
- Noņemiet trokšņu slāpētāja aizsargu.
- Izskrūvējiet skrūvi.
- Izvelciet dzirksteju slāpētāju no trokšņu slāpētāja.
- Attīriet dzirksteju slāpētāja sietu ar suku no sodrējiem.
- Pārbaudiet, vai sietam nav plīsumu un caurumu.
- Bojātu dzirksteju slāpētāju nomainiet.
- Ievietojiet dzirksteju slāpētāju atpakaļ un samontējiet trokšņu slāpētāju.

## Transportēšana

- Motoram pirms tā pārkraušanas ļaujiet vismaz 15 minūtes atdzist.

### ⚠ **BĪSTAMI**

*Degvielas tvaiki vai izlijusi degviela var uzliesmot. Lai neizlītu degviela, transportēšanas laikā motoram jāatrodas horizontālā pozīcijā.*

### ⚠ **BRĪDINĀJUMS**

*Savainošanās un bojājumu risks! Transportējot ņemiet vērā aparāta svaru.*

## Glabāšana

- Izņemt aizdedzes sveces kontaktdakšu.
- Nomainiet motoreļļu.
- Ļaujiet motoram vismaz 1/2 stundu atdzist.

### **IEVĒRĪBAI**

*Trokšņu slāpētājā vai gaisa filtrā iekļuvīs ūdens var radīt motora bojājumus.*

- Notīriet ārējās virsmas.
- Izlabojiet krāsas bojājumus, pret rūsu jutīgas virsmas nedaudz ieeļļojiet.
- Ja uzglabāšanas laiks pārsniedz vienu mēnesi, izlaidiet degvielu.
- Izskrūvējiet aizdedzes sveci.
- Ielejiet cilindrā 5...10 cm<sup>3</sup> motoreļļas.
- Vairākas reizes paraujiet startera auklu, lai eļļa sadalītos pa motoru.
- Ieskrūvējiet aizdedzes sveci.

- Lēnām pavelciet startera auklu, līdz jūtama pretestība.

- Ļaujiet startera auklai lēnām atgriezties atpakaļ.

### ⚠ **BĪSTAMI**

*Sprādzienbīstamība. Neuzglabājiet motoru liesmu vai elektrisko ierīču tuvumā, ja motora degvielas tvertnē vēl ir degviela.*

### ⚠ **BRĪDINĀJUMS**

*Savainošanās un bojājumu risks! Uzglabājot ņemiet vērā aparāta svaru.*

### **Norādījums:**

- Lai motoru pasargātu pret rūsū, neuzglabājiet to vietās ar augstu gaisa mitrumu.
- Lai pasargātu pret noplūdēm, aizveriet degvielas vārstu, arī tad, ja ir iztukšota degvielas tvertne.
- Uzglabājiet motoru horizontālā pozīcijā, citādi var izplūst eļļa vai degviela.
- Lai motoru pasargātu pret putekļiem, apsedziet to.

## Palīdzība darbības traucējumu gadījumā

### Norādījums:

Traucējumu gadījumā, kuri nav minēti šajā nodaļā, šaubu un skaidra norādījuma gadījumā sazinieties ar pilnvaroto klientu apkalpošanas dienestu.

| <b>Kļūda</b>                              | <b>Iemesls</b>  | <b>Traucējuma novēršana</b>   |
|---|---|---|
| Nevar iedarbināt motoru                   | Izslēgts motora slēdzis.                                      | Ieslēdziet motora slēdzi.   |
|   | Aizvērts degvielas vārsts.                                    | Atveriet degvielas vārstu.  |
|   | Atvērsts čoks.  | Aizveriet čoku, izņemot gadījumus, kad motors ir silts.   |
|   | Trūkst degvielas  | Uzpildiet degvielas tvertni.  |
|   | Nepareiza vai veca degviela.                                  | Iztukšojiet degvielas tvertni un karburatoru.<br>Iepildiet degvielas tvertnē piemērotu, jaunu degvielu. |
|   | Nefīra aizdedzes svece, nepareizs attālums starp elektrodiem. | Notīriet aizdedzes sveci.<br>Pārbaudiet, vai aizdedzes svece nav bojāta, un attālumu starp elektrodiem. |
|   | Bojāta aizdedzes svece.                                       | Nomainiet aizdedzes sveci.  |
| Maza motora jauda                         | Slapja aizdedzes svece.                                       | Izžāvējiet aizdedzes sveci un ieskrūvējiet atpakaļ.   |
|   | Netīrs gaisa filtrs.  | Pārbaudiet gaisa filtru, vajadzības gadījumā iztīriet.  |
|   | Trūkst degvielas  | Uzpildiet degvielas tvertni.  |
| Pārāk maza kompresija vai tās nav vispār. | Nepareiza vai veca degviela.                                  | Iztukšojiet degvielas tvertni un karburatoru.<br>Iepildiet degvielas tvertnē piemērotu, jaunu degvielu. |
|   | Nepietiekami pievilktā aizdedzes svece.                       | Pievelciet aizdedzes sveci.   |

## Tehniskie dati

|  |                 | G200FA                                  | G250FA | G300FA |
|--|-----------------|---|--------|--------|
| Jauda                                    | kW              | 4,1                                     | 5,2    | 6,8    |
| Cilindra diametrs                        | mm              | 68                                      | 75     | 80     |
| Virzuļa gājiens                          | mm              | 54                                      | 57     | 60     |
| Ietilpība                                | cm <sup>3</sup> | 196                                     | 252    | 302    |
| Degvielas veids                          |                 | bezsvina automobiļu benzīns<br>(86 ROZ) |        |        |
| Tvertnes tilpums                         | l               | 3,6                                     | 4,0    | 6,0    |
| Motoreļļas tips                          |                 | SAE 10 W30                              |        |        |
| Maksimālais motoreļļas uzpildes daudzums | l               | 0,6                                     | 0,7    | 0,9    |
| Aizdedzes svece                          |                 | F7RTC                                   |        |        |
| Attālums starp kontaktiem                | mm              | 0,7...0,8                               |        |        |
| Garums                                   | mm              | 313                                     | 360    | 375    |
| Platums                                  | mm              | 370                                     | 370    | 420    |
| Augstums                                 | mm              | 345                                     | 370    | 425    |
| Svars                                    | kg              | 16                                      | 16,5   | 26     |

***Rezervētas tiesības veikt tehniskas izmaiņas!***

## Gerbiamas kliente,



Prieš pirmą kartą pradėdant naudotis prietaisu, būtina atidžiai perskaityti originalią instrukciją, ja vadovautis ir saugoti, kad ja galima būtų naudotis vėliau arba perduoti naujam savininkui.

## Turinys

|                                     |    |   |
|-------------------------------------|----|---|
| Bendrieji nurodymai . . . . .       | LT | 1 |
| Saugos reikalavimai . . . . .       | LT | 1 |
| Valdymas . . . . .                  | LT | 2 |
| Priežiūra ir aptarnavimas . . . . . | LT | 4 |
| Transportavimas . . . . .           | LT | 6 |
| Laikymas . . . . .                  | LT | 6 |
| Pagalba gedimų atveju . . . . .     | LT | 7 |
| Techniniai duomenys . . . . .       | LT | 8 |

## Bendrieji nurodymai

### Rizikos lygiai

#### ⚠ **PAVOJUS**

Nuoroda dėl tiesioginio pavojaus, galinčio sukelti sunkius kūno sužalojimus ar mirtį.

#### ⚠ **ĮSPĖJIMAS**

Nuoroda dėl galimo pavojaus, galinčio sukelti sunkius kūno sužalojimus ar mirtį.

#### ⚠ **ATSARGIAI**

Nurodo galimą pavojų, galintį sukelti lengvus sužalojimus.

#### **DĖMESIO**

Nuoroda dėl galimo pavojaus, galinčio sukelti materialinius nuostolius.

## Saugos reikalavimai

#### ⚠ **PAVOJUS**

- Asmenims, nesuprantantiems šios naudojimo instrukcijos, draudžiama dirbti prie variklio.
- Prietaisą naudoti draudžiama vaikams arba jaunuoliams. Įrenginį laikykite vaikams nepasiekiamoje vietoje.
- Draudžiama naudoti potencialiai sprogoje aplinkoje.
- Jei naudojate variklį pavojingose aplinkose (pvz., degalinėje), paisykite atitinkamų nurodymų dėl saugos.

- Naudodami variklį patalpose, užtikrinkite pakankamą vėdinimą ir tinkamą išmetamųjų dujų pašalinimo sistemą (gali kilti pavojus apsinuodyti).
- Išmetamosios dujos yra nuodingos ir kenkia sveikatai, todėl neįkvėpkite jų.
- Naudokite tik naudojimo instrukcijoje nurodytus degalus. Naudojant netinkamus degalus, kyla sprogimo pavojus. Žr. skyrių „Techniniai duomenys“.
- Jei ištekėję degalai, nenaudokite variklio, o perkelkite jį į kitą vietą ir saugokite nuo kibirkščiavimo.
- Degalus laikykite tik tinkamoje taroje.
- Nelaiškinkite, nepilkite ir nenaudokite degalų prie liepsnų ar kibirkščiavimą galinčių sukelti prietaisų, pavyzdžiui, krosnių, šiluminių katilų, vandens šildytuvų ir pan.
- Pildami degalus ir jų laikymo srityje nerūkykite ir venkite atviros ugnies.
- Neperpildykite bako. Nepilkite daugiau degalų nei iki pildymo atvamzdžio maksimalios žymės.
- Degalai gali būti pilami tik tinkamai vėdinamoje patalpoje ir išjungus variklį. Benzinas yra degi medžiaga ir esant tam tikroms sąlygoms gali sukelti sprogimą. Baigę pildymo procesą įsitikinkite, kad gerai užsukote degalų bako dangtelį.
- Venkite pakartotinio arba ilgesnio degalų sąlyčio su oda, stenkitės neįkvėpti garų.
- Jei variklis įkaitęs, prieš pildami degalus leiskite jam apie 2 minutes atvėsti.
- Lengvai užsidegančius daiktus ir medžiagas laikykite toliau nuo duslintuvų (mažiausiai už 2 m).
- Neekspluatuokite variklio be duslintuvo ir reguliariai tikrinkite, valykite ir, jei būtina, pakeiskite duslintuvą.
- Nenaudokite variklio miške, krūmuose ar ant žolės, jei prie išmetamosios angos nesumontuota kibirkščių gaudyklė.
- Nenustatinėkite spyruoklinių reguliatorių, reguliuojamųjų svirčių ir kitų dalių, kurios gali padidinti variklio apsukų kiekį.

## Valdymas

### Prietaiso aprašymas

#### Paveikslas 1

- 1 Garso duslintuvas
- 2 Alyvos įleidimo anga su alyvos lygio matuokliu
- 3 Alyvos išleidimo varžtas
- 4 Variklio jungiklis
- 5 Starterio trosas
- 6 Degalų čiaupas
- 7 Oro sklendė
- 8 Oro filtras
- 9 Kaitinamoji žvakė
- 10 Degalų bakas
- 11 Degalų bako dangtelis

### Prieš pradėdant naudoti

#### Paveikslas 2

- Išjunkite variklio jungiklį.
- Patikrinkite, ar iš variklio neteka alyva arba degalai. Pašalinkite pratekėjimo vietas.
- Įsitinkinkite, kad tinkamai įsuktos visos degimo žvakės. Priveržkite atsilaisvinusius varžtus.
- Patikrinkite, ar sritis aplink duslintuvą ir starterį švari. Pašalinkite nešvarumus.
- Pastatykite prietaisą ant lygaus paviršiaus..

#### Paveikslas 3

- Patikrinkite alyvos lygį.  
(daugiau informacijos rasite skyriuje „Techninė priežiūra“)

#### DĖMESIO

*Variklio niekada nenaudokite be oro filtro, nes be jo variklis greičiau dėvisi.*

- Patikrinkite, ar oro filtras švarus, ar nėra pažeidimų.  
Oro filtras valomas atsižvelgiant į užterštumo laipsnį.
- Atsukite degalų bako dangtelį.

#### Paveikslas 4

- Įpilkite degalų.  
Maksimalus užpildymo aukštis iki filtro kojelės.

- *Pavojus nudegti! Nelieskite įkaitusių duslintuvų, cilindrų ir aušinimo briaunų. Prieš padėdami laikyti variklį uždaroje patalpoje, palaukite kol jis atvės.*

- *Jokiu būdu nekiškite rankų ir kojų prie judančių ir skriejančių dalių.*

- *Veikiant varikliui nesilieskite prie uždegimo kabelio arba uždegimo žvakės.*

#### ⚠ JSPĖJIMAS

- *Neekspluatuokite variklio nuėmę oro filtrą arba įsiurbiamojo vamzdžio uždangą, nebent norėdami nustatyti prietaisą.*

- *Variklio nenaudokite, jei pažeista degalų tiekimo sistema ir yra pratekėjimo vietų. Nuolat tikrinkite degalų tekimo sistemą ir pakeiskite pažeistas dalis.*

- *Šioje instrukcijoje pateiktus saugos nurodymus pritaikyti galima ne visomis naudojimo sąlygomis. Atliekant techninės priežiūros darbus ir eksploatavimo metu pasirūpinkite, kad būtų laikomasi saugos normų.*

#### ⚠ ATSARGIAI

*Aušinimo briaunos ir starterio trosas negali liestis prie žolės ir purvo, kad būtų išvengta gaisro arba variklio pažeidimų.*

#### DĖMESIO

- *Naudokite tik originalias variklio gamintojo dalis. Kitos dalys gali pažeisti variklį ir sutrumpinti jo tarnavimo laiką.*

- *Naudokite tik naujus degalus. Dėl senų degalų naudojimo karbiuratoriuje gali susikaupti apnašų ir tai gali sumažinti variklio galią.*

- *Veikiant varikliui netraukite starterio troso, kad būtų išvengta starterio pažeidimų.*

**Pastaba:** Pilkite tik bešvinį transporto priemonių benzina. Negalima viršyti maksimalaus pripildymo tūrio. Stebėkite, kad į degalų baką nepatektų nei purvo, nei vandens. Niekada nenaudokite pastovėjusio benzino. Degalų niekada nemaišykite su alyva.

(Atkreipkite dėmesį į skyrių „Saugos nurodymai“!)

- Patikrinkite, ar variklio varomas įrenginys yra saugus naudoti. Jei įrenginys nėra nepriekaištingos būklės, nepaleiskite variklio.

## Naudojimas

Paveikslas 5

- Atsukite degalų čiaupą

Paveikslas 6

- Uždarykite oro sklendę.

**Pastaba:** Neuždarykite oro sklendės, jei variklis dar įkaitęs.

Paveikslas 7

- Įjunkite variklio jungiklį.

Paveikslas 8

- Lengvai patraukite starterio trosą, kol pajusite pasipriešinimą, tada stipriai patraukite rodyklės kryptimi. Tada starterio trosą traukite atgal.

**Pastaba:** Starterio trosą nepaleiskite, nes rankena gali pažeisti starterį.

Paveikslas 9

- Atidarykite oro sklendę, kai variklis įskaita ir pradeda veikti stabiliai.

## Darbo pabaiga

Paveikslas 10

- Išjunkite variklio jungiklį.

Paveikslas 11

- Užsukite degalų čiaupą.

## Priežiūra ir aptarnavimas

### ⚠ **ISPĖJIMAS**

Prieš pradėdami techninės priežiūros ir kontrolės darbus, palaukite, kol variklis atvės. Ištraukite uždegimo žvakės kištuką, kad variklis netyčia neįsijungtų.

Siekiant išvengti gedimų, prietaisą remontuoti ir jo atsargines detales keisti gali tik įgaliota klientų aptarnavimo tarnyba.

➔ Pastatykite prietaisą ant lygaus paviršiaus.

### Techninės priežiūros darbų apžvalga

|  | Prieš kiekvieną darbą | Vieną kartą po 1 mėnesio<br>Vieną kartą po 20 val. | Kas 3 mėnesius<br>Kas 50 val. | Kas 6 mėnesius<br>Kas 100 val. | Kasmet<br>Kas 300 val. | Kas 2 metus |
|--|-----------------------|--|-------------------------------|--------------------------------|------------------------|-------------|
| Įsitinkinkite, kad tinkamai įsuktos visos degimo žvakės. Priveržkite atsilaisvinusius varžtus. | X                     |  |                               |                                |                        |             |
| Patikrinkite, ar iš variklio neteka alyva arba degalai. Pašalinkite pratekėjimo vietas.        | X                     |  |                               |                                |                        |             |
| Patikrinkite alyvos lygį.  | X                     |  |                               |                                |                        |             |
| Patikrinkite oro filtrą.   | X                     |  |                               |                                |                        |             |
| Pakeiskite alyvą.  |                       | X  |                               | X                              |                        |             |
| Išvalykite oro filtrą.   |                       |  | X                             |                                |                        |             |
| Nuvalykite nuleidimo indą.   |                       |  |                               | X                              |                        |             |
| Patikrinkite ir nuvalykite kaitinamąją žvakę.  |                       |  |                               | X                              |                        |             |
| Išvalykite kibirkščių gaudytuvą (netiekiamas kartu su įrenginiu).                              |                       |  |                               | X                              |                        |             |
| Pakeiskite uždegimo žvakę.   |                       |  |                               |                                | X                      |             |
| Pakeiskite oro filtrą (tik popierinį).   |                       |  |                               |                                | X                      |             |
| Patikrinkite ir nustatykite vožtuvo judėjimo vietą.  |                       |  |                               |                                | O                      |             |
| Išvalykite degalų baką ir filtrą.  |                       |  |                               |                                | O                      |             |
| Iš degimo kameros pašalinkite degimo likučius.   |                       |  |                               |                                | O                      |             |
| Patikrinkite ir, jei reikia, pakeiskite degalų filtrą.   |                       |  |                               |                                |                        | O           |

X Atlieka naudotojas

O Atlieka klientų aptarnavimo tarnyba.



## Alyvos lygio patikrinimas

- Išjunkite variklio jungiklį.
- Pastatykite prietaisą ant lygaus paviršiaus..

### Paveikslas 3

- Pašalinkite alyvos išleidimo varžtą su alyvos lygio matuokliu ir jį išvalykite.
- Alyvos išleidimo varžtą su alyvos lygio matuokliu iki galo įkiškite (neįsukite) į alyvos įpylimo atvamzdį ir vėl jį ištraukite. Patikrinkite alyvos lygį.
- Jei alyvos lygis per žemas: iki maksimalios užpildymo ribos įpilkite variklinės alyvos (SAE 10 W30) (informacija apie maksimalų užpildymo lygį patiekta skyriuje „Techniniai duomenys“).
- Įsukite alyvos įleidimo varžtą.

## Alyvos keitimas

Alyvą keiskite, kai variklis šiltas.

### Paveikslas 12

- Pašalinkite alyvos išleidimo varžtą su alyvos lygio matuokliu ir jį išvalykite.
- Išsukite alyvos išleidimo varžtą ir surinkite alyvą.
- Įsukite ir tvirtai priveržkite alyvos išleidimo varžtą.
- Pastatykite prietaisą ant lygaus paviršiaus..
- iki maksimalios užpildymo ribos įpilkite variklinės alyvos (SAE 10 W30) (informacija apie maksimalų užpildymo lygį patiekta skyriuje „Techniniai duomenys“).
- Įsukite alyvos įleidimo varžtą.

## Oro filtro patikrinimas

### Paveikslas 16

- Nuimkite oro filtro korpusą.
- Išvalykite arba pakeiskite filtravimo elementą.
- Pakeiskite pažeistus filtravimo elementus.
- Vėl surinkite oro filtrą.

## Nuleidimo indo valymas

### Paveikslas 14

- Užsukite degalų čiaupą.
- Išsukite nuleidimo indą.
- Išimkite tarpinį žiedą.
- Nuvalykite nuleidimo indą nedegiamu tirpiklyje ir išdžiovinkite.
- Įstatykite į degalų čiaupą tarpinį žiedą.
- Įsukite ir tvirtai priveržkite nuleidimo indą.
- Atsukite degalų čiaupą
- Patikrinkite nuleidimo indo sandarumą.
- Jei tarpinis žiedas nesandarus, pakeiskite jį.

## Uždegimo žvakės tikrinimas

### Paveikslas 15

- Ištraukite kaitinamąją žvakę.
- Išvalykite uždegimo žvakę ir jos aplinką.
- Išsukite uždegimo žvakę.
- Pakeiskite uždegimo žvakę, jei nusidėvėję elektrodai arba nulūžęs izoliatorius.

### Paveikslas 16

- Patikrinkite uždegimo žvakės elektrodų atstumą.

### **DĖMESIO**

*Netvirtai priveržta uždegimo žvakė gali perkaisti ir pažeisti variklį.*

*Jei uždegimo žvakė priveržiama per stipriai, gali būti pažeistas variklio galvos sriegis.*

*Būtinai laikykitės nurodymų dėl uždegimo žvakės užveržimo.*

- Uždegimo žvakę atsargiai įsukite ranka. Neskersuokite sriegio.
- Uždegimo žvake įsukite iki atramos ir tvirtai užveržkite tokia tvarka; Naudotą uždegimo žvakę tvirtai užveržkite 1/8...1/4 apsuksos. Naują uždegimo žvakę tvirtai užveržkite 1/2 apsuksos.
- Įkiškite kaitinamosios žvakės kištuką.

## Kibirkščių gaudytuvo valymas

Kibirkščių gaudytuvas netiekiamas kartu su įrenginiu.

Paveikslas 17

- Išsukite 3 varžtus.
- Nuimkite išmetamųjų dujų kreiptuvą.
- Išsukite 4 varžtus.
- Nuimkite duslintuvo apsaugą.
- Išsukite varžtą.
- Ištraukite kibirkščių gaudytuvą iš duslintuvo.
- Šepečiu nuvalykite suodžius nuo kibirkščių gaudytuvo sieto.
- Patikrinkite, ar sietas neištrūkęs ir neskylėtas.  
Jei kibirkščių gaudytuvas pažeistas, pakeiskite jį.
- Įdėkite kibirkščių gaudytuvą atgal ir surinkite duslintuvą.

## Transportavimas

→ Prieš perkraudami įrenginį, palaukite 15 minučių, kol atvės variklis.

### ⚠ PAVOJUS

*Degalų garai arba ištekėję degalai gali įkaisti. Transportuodami variklį laikykite horizontaliai, kad neišsilietų degalai.*

### ⚠ ĮSPĖJIMAS

*Sužalojimų ir pažeidimų pavojus! Transportuodami įrenginį, atsižvelkite į jo masę.*

## Laikymas

- Ištraukite kaitinamąją žvakę.
- Pakeiskite variklio alyvą.
- Palaukite bent 1/2 val., kol variklis atvės.

### DĖMESIO

*Į duslintuvą ar oro filtrą patekęs vanduo gali pažeisti variklį.*

- Nuvalykite išorinius paviršius.
- Uždažykite vietas, kur pažeisti dažai, korozijai jautrias vietas lengvai patepkite alyva.
- Jei laikote įrenginį nenaudojamą ilgiau nei vieną mėnesį, išleiskite degalus.
- Išsukite uždegimo žvakę.
- Įpilkite 5...10 cm<sup>3</sup> variklinės alyvos į cilindrą.
- Kelis kartus patampykite starterio trosą, kad alyvas pasiskirstytų variklyje.
- Įsukite uždegimo žvakę.
- Lėtai tempkite starterio trosą, kol pradėsite justi pasipriešinimą.
- Iš lėto atleiskite starterio trosą.

### ⚠ PAVOJUS

*Sprogimo pavojus. Nelaikykite variklio prie liepsnos ar elektros prietaisų, jei bake dar yra degalų.*

### ⚠ ĮSPĖJIMAS

*Sužalojimų ir pažeidimų pavojus! Statydami įrenginį laikyti, atsižvelkite į jo masę.*

### Pastaba:

- Nelaikykite variklio vietose, kuriose yra didelė oro drėgmė, kad apsaugotumėte variklį nuo korozijos.
- Kad apsisaugotumėte nuo degalų nuotekio, laikykite užsukę degalų čiaupą, nei jei ištuštinate baką.
- Variklį laikykite horizontaliai, kad neištektų alyva ar degalai.
- Uždenkite variklį, kad apsaugotumėte nuo dulkių.

## Pagalba gedimų atveju

### **Pastaba:**

Jei jūsų prietaiso gedimas nepaminėtas šiame skyriuje, jei abejojate ir jei tai aiškiai nurodyta, kreipkitės į klientų aptarnavimo tarnybą.

| <b>Klaida</b>                      | <b>Priežastis</b>  | <b>Šalinimas</b>  |
|------------------------------------|--|---|
| Nepasileidžia variklis.            | Variklio jungiklis išjungtas.                              | Ijunkite variklio jungiklį.   |
|                                    | Užvertas degalų čiaupas.                                   | Atverkite degalų čiaupą.  |
|                                    | Atvira oro sklendė.  | Užverkite oro sklendę, išskyrus atvejį, jei variklis dar įkaitęs.                           |
|                                    | Trūksta degalų.  | Pripildykite talpyklą.  |
|                                    | Netinkami ar seni degalai.                                 | Ištuštinkite degalų baką ir karbiuratorių.<br>Įpilkite į baką tinkamų, šviežių degalų.      |
|                                    | Užsiteršusi uždegimo žvakė, netinkamas elektrodų atstumas. | Nuvalykite uždegimo žvakę. Patikrinkite, ar nepažeista uždegimo žvakė ir elektrodų atstuma. |
|                                    | Pažeista uždegimo žvakė.                                   | Pakeiskite uždegimo žvakę.  |
| Maža variklio galia                | Užsiteršęs oro filtras.                                    | Patikrinkite oro filtrą, jei reikia, išvalykite.  |
|                                    | Trūksta degalų.  | Pripildykite talpyklą.  |
|                                    | Netinkami ar seni degalai.                                 | Ištuštinkite degalų baką ir karbiuratorių.<br>Įpilkite į baką tinkamų, šviežių degalų.      |
| Per maža kompresija arba jos nėra. | Netinkamai priveržta uždegimo žvakė.                       | Priveržkite uždegimo žvakę.   |

## Techniniai duomenys

|  |                 | G200FA  | G250FA | G300FA |
|--|-----------------|---|--------|--------|
| Galia  | kW              | 4,1   | 5,2    | 6,8    |
| Cilindro skersmuo                            | mm              | 68  | 75     | 80     |
| Stūmoklio eiga                               | mm              | 54  | 57     | 60     |
| Darbinė eiga                                 | cm <sup>3</sup> | 196   | 252    | 302    |
| Degalų rūšis                                 |                 | bešvinis transporto priemonių benzinas (86 ROZ) |        |        |
| Degalų bako tūris                            | l               | 3,6   | 4,0    | 6,0    |
| Variklinė alyva – rūšis                      |                 | SAE 10 W30                                      |        |        |
| maksimalus variklinės alyvos užpildymo lygis | l               | 0,6   | 0,7    | 0,9    |
| Uždegimo žvakė                               |                 | F7RTC   |        |        |
| Kontaktų atstumas                            | mm              | 0,7...0,8                                       |        |        |
| Ilgis  | mm              | 313   | 360    | 375    |
| Plotis                                       | mm              | 370   | 370    | 420    |
| Aukštis                                      | mm              | 345   | 370    | 425    |
| Svoris                                       | kg              | 16  | 16,5   | 26     |

***Gamintojas pasilieka teisę keisti techninius duomenis!***

## Шановний покупець!



Перед першим застосуванням вашого пристрою прочитайте цю оригінальну інструкцію з експлуатації, після цього дійте відповідно неї та збережіть її для подальшого користування або для наступного власника.

### Зміст

|   |    |   |
|---|----|---|
| Загальні вказівки . . . . .                 | UK | 1 |
| Правила безпеки . . . . .                   | UK | 1 |
| Експлуатація . . . . .                      | UK | 3 |
| Догляд та технічне обслуговування . . . . . | UK | 4 |
| Транспортування . . . . .                   | UK | 6 |
| Зберігання . . . . .                        | UK | 6 |
| Допомога у випадку неполадок . . . . .      | UK | 7 |
| Технічні характеристики . . . .             | UK | 8 |

### Загальні вказівки

#### Рівень небезпеки

#### **⚠ НЕБЕЗПЕКА**

Вказівка щодо небезпеки, яка безпосередньо загрожує та призводить до тяжких травм чи смерті.

#### **⚠ ПОПЕРЕДЖЕННЯ**

Вказівка щодо потенційно можливої небезпечної ситуації, що може призвести до тяжких травм чи смерті.

#### **⚠ ОБЕРЕЖНО**

Вказівка щодо потенційно небезпечної ситуації, яка може спричинити отримання легких травм.

#### **УВАГА**

Вказівка щодо можливої потенційно небезпечної ситуації, що може спричинити матеріальні збитки.

## Правила безпеки

#### **⚠ НЕБЕЗПЕКА**

- *Заборонено експлуатація двигуна особами, що не вивчили даний довідковий посібник.*
- *Забораються експлуатація пристрою дітьми або підлітками. Діти не повинні знаходитись біля пристрою.*
- *Заборонено використовувати пристрій у вибухонебезпечних зонах.*
- *При заміні двигуна в небезпечному місці (наприклад, бензоколонка) необхідно притримуватись спеціальних порад по техніці безпеки.*
- *При експлуатації двигуна у приміщенні необхідно забезпечити достатнє провітрювання та належний відвід виникаючих газів (небезпека отруєння).*
- *Не вдихати вихлопні гази, вони отруйні і небезпечні для здоров'я.*
- *Дозволяється використовувати лише паливо, зазначене в інструкції з експлуатації. Під час використання непридатних видів палива виникає небезпека вибуху. Див. главу «Технічні характеристики».*
- *Якщо було пролите паливо, то двигун не пускати в хід, а перенести його в інше місце та уникати будь-якого іскроутворення.*
- *Зберігайте паливо тільки в спеціальних резервуарах.*
- *Не зберігати, не розливати або використовувати пальне поблизу відкритого вогню або таких пристроїв, як печі, опалювальні котли, нагрівачі для води тощо, що мають полум'я запальника або утворюють іскри.*
- *При заправці та в місці зберігання пального не палити або не застосовувати відкритий вогонь.*
- *Не переповнювати бак. Не перевищувати позначку макс. рівня в заливному патрубку.*

- Доливати пальне потрібно тільки в добре провітрюваному приміщенні та при зупиненому двигуні. Бензин є вкрай вогненебезпечним, а за певних умов вибухонебезпечним. По закінченні заправки пересвідчитись, що кришка паливного баку добре закрита.
- Унікати повторних або тривалих контактів пального зі шкірою, а також вдихання випарів.
- Дозволити охолонути теплому двигуну перед затокою палива в плінні 2 хвилин.
- Легкозаймисті предмети та матеріали тримати подалі від глушника (щонайменше 2 м).
- Не експлуатувати двигун без глушника, а той регулярно перевіряти, чистити та при необхідності замінювати.
- Не використовувати двигун в лісі, на місцевості, вкритій чагарниками та травою, не обладнавши випускную систему іскрозловлювачем.
- Не здійснювати перестановок в регулювальних пружинах, важільних передачах регулятора або інших частинах, що можуть вплинути на збільшення обертів двигуна.
- Небезпека опіків! Не торкатися гарячих глушників, циліндрів або охолоджувальних ребер. Перед зберіганням в закритих приміщеннях дайте двигуну охолонути.
- Ніколи не наближайтесь руками і ногами до рухомих деталей або частин, що обертаються.
- Не доторкатися до кабелю або свічі запалювання під час роботи двигуна.

#### △ ПОПЕРЕДЖЕННЯ

- Поза налагоджувальними роботами не дозволяти двигуну працювати із знятим повітряним фільтром або без кришки над всмоктувальним патрубком.
- При наявності ушкоджень та витоків у паливній системі не запускати двигун. Регулярно перевіряти паливну систему та у випадку виявлення ушкоджень вузлів зробити їхню заміну.
- Вказівки по техніці безпеки, наведені в даному посібнику, не враховують всі умови експлуатації. При проведенням профілактичних робіт та експлуатації необхідно стежити за достатнім дотриманням основних мір безпеки.

#### △ ОБЕРЕЖНО

Не допускайте влучення на охолодні ребра та тросик стартера трави та інших забруднень щоб уникнути виникнення небезпеки загоряння або ушкоджень двигуна.

#### УВАГА

- Використовуйте тільки оригінальні запасні частини виробника двигуна. Інші деталі можуть ушкодити двигун та скоротити його термін служби.
- Використовувати тільки нове паливо. Старе паливо може привести до виникнення відкладень у карбюраторі та негативно вплинути на потужність двигуна.
- Не витягати тросик стартера при працюючому двигуні щоб уникнути ушкоджень стартера.

## Експлуатація

### Опис пристрою

Малюнок 1

- 1 Шумопоглинач
- 2 Заливний гвинт для мастила із щупом
- 3 Різьбова пробка ол'євідливого отвору
- 4 Моторний вимикач
- 5 Тросик стартера
- 6 Паливний кран
- 7 Дросель
- 8 Повітряний фільтр
- 9 Свіча запалювання
- 10 Паливний бак
- 11 Кришка паливного бака

### Перед введенням в експлуатацію

Малюнок 2

- Виключити моторний вимикач.
- Перевірити двигун на наявність витоків мастила або палива. Усунути наявні витоків.
- Перевірити всі нарізні з'єднання на міцність фіксування. Затягти вільні з'єднання.
- Перевірити область біля глушника та стартера на наявність забруднень. Усунути наявні забруднення.
- Залишати пристрій на рівній поверхні.

Малюнок 3

- Перевірка рівня мастила (докладну інформація див. у главі "Технічне обслуговування")

### УВАГА

*Ніколи не використовуйте двигун без повітряного фільтра, тому що це приводить до підвищеного зношування двигуна.*

- Перевірити повітряний фільтр на наявність забруднень та ушкоджень. Очистити повітряний фільтр залежно від ступеня забруднення.
- Відгвинтити кришку паливного бака.

Малюнок 4

- Залити паливо.

Максимальна висота заповнення до виступу фільтра.

**Вказівка:** Залити тільки неетилований автомобільний бензин. Не перевищувати максимальну границю заповнення. Слідкуйте за тим, щоб у паливний резервуар не потрапили бруд та вода. Ніколи не використовувати вивітрілий бензин. Ніколи не змішувати паливо з мастилом. (дотримуватись глави "Вказівки з техніки безпеки"!)

- Перевірте на експлуатаційну безпеку пристрій з приводом від двигуна. Якщо пристрій несправний, двигун запускати не можна.

### Експлуатація

Малюнок 5

- Відкрити паливний кран

Малюнок 6

- Закрити повітряну заслінку.

**Вказівка:** Не закривати повітряну заслінку поки двигун теплий.

Малюнок 7

- Включити моторний вимикач.

Малюнок 8

- Повільно потягнути тросик стартера до досягнення опору, потім сильно смикнути його в напрямку стрілки. Повільно відвести назад тросик стартера.

**Вказівка:** Не дозволяти тросику стартера швидко змотатися, тому що ручка може викликати ушкодження стартера.

Малюнок 9

- Як тільки двигун зігріється та стане стабільно працювати, відкриється повітряна заслінка.

### Закінчення роботи

Малюнок 10

- Виключити моторний вимикач.

Малюнок 11

- Закрити паливний кран.

## Догляд та технічне обслуговування

### ⚠ ПОПЕРЕДЖЕННЯ

Перед початком проведення будь-яких робіт з догляду та технічного обслуговування дати охолонути двигуну. Щоб запобігти непередбаченому запуску двигуна, витягти наконечник свічки за запалювання.

Щоб уникнути небезпеки, ремонт і установку запасних деталей повинні виконувати тільки авторизовані сервісні центри.

→ Встановити пристрій на рівній поверхні.

### Огляд заходів щодо технічного обслуговування

|  | Перед кожним застосуванням | Одноразово через місяць | Одноразово через 20 годин | Кожні 3 місяці | Кожні 50 годин | Кожні 6 місяців | Кожні 100 годин | Щорічно | Кожні 300 годин | Кожні 2 роки |
|--|----------------------------|-------------------------|---------------------------|----------------|----------------|-----------------|-----------------|---------|-----------------|--------------|
| Перевірити всі нарізні з'єднання на міцність фіксування. Затягти вільні з'єднання. | X                          |                         |                           |                |                |                 |                 |         |                 |              |
| Перевірити двигун на наявність витоків мастила або палива. Усунути наявні витoki.  | X                          |                         |                           |                |                |                 |                 |         |                 |              |
| Перевірка рівня мастила  | X                          |                         |                           |                |                |                 |                 |         |                 |              |
| Перевірити повітряний фільтр.  | X                          |                         |                           |                |                |                 |                 |         |                 |              |
| Заміна мастила.  |                            | X                       |                           |                |                | X               |                 |         |                 |              |
| Очистка повітряного фільтра  |                            |                         | X                         |                |                |                 |                 |         |                 |              |
| Очистити осаджувальну чашу.  |                            |                         |                           |                |                | X               |                 |         |                 |              |
| Перевірити та прочистити свічу запалювання   |                            |                         |                           |                |                | X               |                 |         |                 |              |
| Очистити іскрогасник (не входить до комплекту постачання).                         |                            |                         |                           |                |                | X               |                 |         |                 |              |
| Замінити свічу запалювання.  |                            |                         |                           |                |                |                 |                 | X       |                 |              |
| Замінити повітряний фільтр (тільки паперовий фільтр).                              |                            |                         |                           |                |                |                 |                 | X       |                 |              |
| Перевірити та відрегулювати зазори у клапанах.                                     |                            |                         |                           |                |                |                 |                 | ○       |                 |              |
| Очистити паливний бак і паливний фільтр.   |                            |                         |                           |                |                |                 |                 | ○       |                 |              |
| Видалити продукти згоряння з камери згоряння.                                      |                            |                         |                           |                |                |                 |                 | ○       |                 |              |
| Перевірити паливні патрубки, замінити при необхідності.                            |                            |                         |                           |                |                |                 |                 |         |                 | ○            |

X Виконується користувачем

○ Виконується тільки сервісною службою



## Перевірка рівня мастила

- Виключити моторний вимикач.
- Залишати пристрій на рівній поверхні.

### Малюнок 3

- Видалити заливний гвинт для мастила та витерти показчик рівня мастила.
- Вставити заливний гвинт для мастила до упору в отвір для заливання мастила (не закручувати) та знову витягти. Зняти показання рівня мастила.
- При низькому рівні мастила: Додати моторне мастило (SAE 10 W30) до нижнього краю заливного отвору. (Максимальний рівень заповнення див. в розділі "Технічні дані").
- Загвинтити заливний гвинт для мастила.

## Заміна мастила

Заміну мастила здійснювати на теплому двигуні.

### Малюнок 12

- Видалити заливний гвинт для мастила та витерти показчик рівня мастила.
- Відкрутити пробку-заглушку для зливу мастила та злити мастило.
- Вкрутити та затягнути пробку мастилосливного отвору.
- Залишати пристрій на рівній поверхні.
- Додати моторне мастило (SAE 10 W30) до нижнього краю заливного отвору. (Максимальний рівень заповнення див. в розділі "Технічні дані").
- Загвинтити заливний гвинт для мастила.

## Перевірка повітряного фільтру

### Малюнок 13

- Зняти корпус повітряного фільтру.
- Очистити або замінити забруднений фільтруючий елемент.
- Замінити пошкоджений фільтруючий елемент.
- Знову зібрати повітряний фільтр.

## Очистити осаджувальну чашу

### Малюнок 14

- Закрити паливний кран.
- Викрутити осаджувальну чашу.
- Зняти ущільнююче кільце.
- Очистити осаджувальну чашу та ущільнююче кільце в негорючому розчиннику та висушити.
- Встановити ущільнююче кільце в паливний кран.
- Вкрутити осаджувальну чашу та затягнути.
- Відкрити паливний кран
- Перевірити герметичність осаджувальної чаші.
- При виявленні негерметичності замінити ущільнююче кільце.

## Перевірити свічу запалювання

### Малюнок 15

- Витягнути наконечник свічі запалювання.
- Очистити свічу запалювання та площу навколо неї.
- Викрутити свічу запалювання.
- Замінити свічу запалювання зі зношеними електродами та зламаним ізолятором.

### Малюнок 16

- Перевірити відстань між електродами свічки запалювання.

### УВАГА

*Розхитана свічка запалювання може перегрітися та пошкодити двигун. Занадто затягнута свічка запалювання пошкоджує різьблення головки циліндра.*

*Завжди дотримуватись інструкції по затягуванню свічки запалювання.*

- Обережно затягнути свічку вручну. Не нахиляти різьблення.
- За допомогою спеціального ключа закрутити до упору свічку запалювання та затягнути наступним чином: Вживану свічку запалювання затягнути на 1/8...1/4 оберта. Нову свічку запалювання затягнути на 1/2 оберта.
- Приєднати наконечник свічі запалювання.

## Очистити іскрогасник

Іскрогасник не входить до комплексу поставання.

Малюнок 17

- Викрутити 3 гвинта.
- Зніміть дефлектор відпрацьованих газів.
- Викрутити 4 гвинта.
- Зніміть захист глушника.
- Викрутити гвинт.
- Витягніть іскрогасник із глушника.
- Очистити сітку іскрогасника за допомогою щітки.
- Перевірити сітку на ушкодження та отвори.  
Замінити ушкоджений іскрогасник.
- Знов встановити іскрогасник і зібрати глушник.

## Транспортування

- Перед перевантаженням дайте двигуну охолонути не менш ніж 15 хвилин.

### ⚠ НЕБЕЗПЕКА

*Випари пального або розлите пальне можуть спалахнути. При транспортуванні тримати двигун у горизонтальному положенні, щоб уникнути проливання палива.*

### ⚠ ПОПЕРЕДЖЕННЯ

*Небезпека травм та пошкоджень! При транспортуванні слід звернути увагу на вагу пристрою.*

## Зберігання

- Витягнути наконечник свічі запалювання.
- Замінити моторне мастило.
- Дайте двигуну охолонути протягом 1/2 години.

### УВАГА

*Потрапляння води в глушник або повітряний фільтр може привести до пошкодження двигуна.*

- Очистити зовнішні поверхні.
- Оновити пошкодження фарби, змастити злегка чутливі до іржі поверхні.
- Злийте паливо, якщо термін зберігання перевищує один місяць.

- Викрутити свічу запалювання.
- Додати в циліндр 5...10 см<sup>3</sup> моторного мастила.
- Потягнути кілька разів тросик стартера, щоб розподілити масло в двигуні.
- Вкрутити свічку запалювання.
- Повільно потягнути тросик стартера, доки не відчутється опір.
- Дозволити тросу стартера повільно повернутися.

### ⚠ НЕБЕЗПЕКА

*Небезпека вибуху. Не залишати двигун поблизу полум'я або електричного обладнання, якщо в баку міститься паливо.*

### ⚠ ПОПЕРЕДЖЕННЯ

*Небезпека травм та пошкоджень! При зберіганні звернути увагу на вагу пристрою.*

### Вказівка:

- Для запобігання іржі не зберігати двигун в місцях з високою вологістю.
- Закрити паливний кран для захисту від витоків, навіть якщо бак був спорожнений.
- Зберігати двигун горизонтально для запобігання витоків мастила або палива.
- Накрити двигун для захисту від пилу.

## Допомога у випадку неполадок

### Вказівка:

При пошкодженнях, не зазначених у цьому розділі, у випадку сумніву або при чіткій вказівці слід звертатися до уповноваженої сервісної служби.

| Помилка                              | Причина  | Усунення   |
|--------------------------------------|--|--|
| Мотор не запускається                | Моторний вимикач вимкнений.  | Включити моторний вимикач.   |
|                                      | Паливний кран закритий.  | Відкрити паливний кран.  |
|                                      | Дросель відкритий.   | Не закривати дросель поки двигун теплий.   |
|                                      | Нестача палива   | Заповнити резервуар.   |
|                                      | Неправильне або старе паливо.  | Випорожнити паливний бак та карбюратор.<br>Заправити бак відповідним свіжим паливом.                   |
|                                      | Свічка запалювання забруднена, неправильна відстань між електродами. | Очистити свічку.<br>Перевірити свічку запалювання на наявність пошкоджень та відстань між електродами. |
|                                      | Zündkerze defekt.  | Замінити свічу запалювання.  |
| Низька потужність двигуна            | Волога свічка запалювання.   | Висушити свічку запалювання і знов вкрутити.   |
|                                      | Забруднений повітряний фільтр.                                       | Перевірити повітряний фільтр, при необхідності очистити  |
|                                      | Нестача палива   | Заповнити резервуар.   |
| Стиск занадто низький або відсутній. | Неправильне або старе паливо.  | Випорожнити паливний бак та карбюратор.<br>Заправити бак відповідним свіжим паливом.                   |
|                                      | Неправильне затягування свічі запалювання.                           | Затягти свічу запалювання.   |

## Технічні характеристики

|  |                 | G200FA  | G250FA | G300FA |
|--|-----------------|---|--------|--------|
| Потужність                                       | kW              | 4,1   | 5,2    | 6,8    |
| Діаметр циліндра                                 | мм              | 68  | 75     | 80     |
| Хід поршня                                       | мм              | 54  | 57     | 60     |
| Літраж   | см <sup>3</sup> | 196   | 252    | 302    |
| Вид палива                                       |                 | залити неетилований автомобільний бензин (86 ROZ) |        |        |
| Вміст паливного баку                             | l               | 3,6   | 4,0    | 6,0    |
| Моторне мастило - Тип                            |                 | SAE 10 W30  |        |        |
| максимальний обсяг заправлення моторного мастила | l               | 0,6   | 0,7    | 0,9    |
| Свіча запалювання                                |                 | F7RTC   |        |        |
| Відстань між контактами                          | мм              | 0,7...0,8   |        |        |
| Довжина  | мм              | 313   | 360    | 375    |
| ширина   | мм              | 370   | 370    | 420    |
| висота   | мм              | 345   | 370    | 425    |
| Вага   | кг              | 16  | 16,5   | 26     |

***Можливі зміни у конструкції пристрою!***









<http://www.kaercher.com/dealersearch>

